

➤ Instructions

Thule Rider Board 11200350

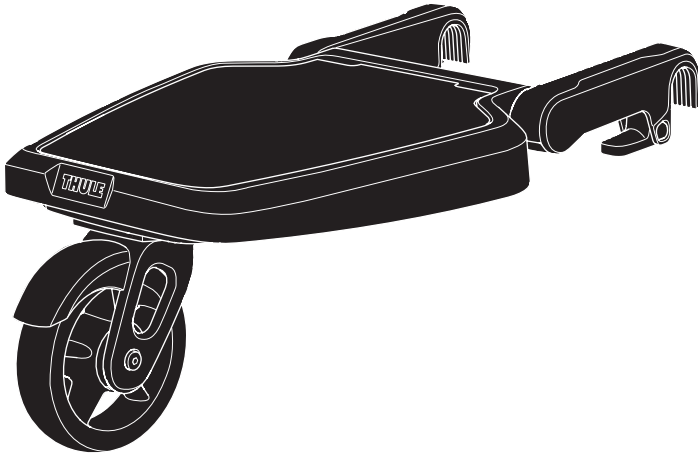



Min
2 years

MAX
22 kg / 48 lbs

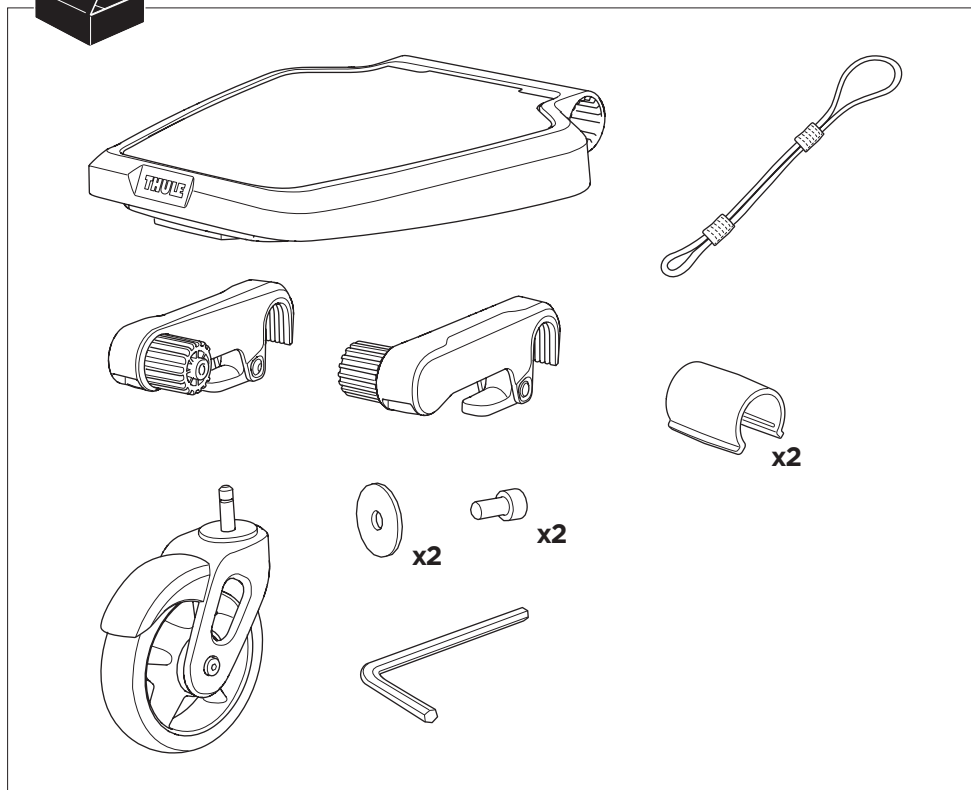
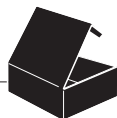

3-29

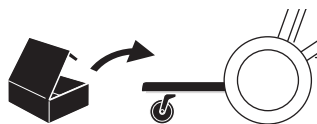

30-35

⚠ WARNING

IMPORTANT - READ CAREFULLY AND KEEP FOR FUTURE REFERENCE. The child's safety may be affected if you do not follow these instructions.

- Never leave the child unattended.
- Ensure that all the locking devices are engaged before use.
- Do not let the child play with this product.
- This product is not suitable for running or skating.
- Care must be taken when folding and unfolding this child carrier to prevent finger entrapment. To avoid injury ensure that your child is kept away when unfolding and folding this product.
- Do not allow child to hang from stroller handlebar
- Always hold the handles of the pushchair while a child is using the Thule Rider Board.
- To avoid injury ensure that child is always holding the stroller handlebar and standing on the Thule Rider Board with both feet.
- Before first use, make sure that there is enough space for the child to stand comfortably between the stroller and the handlebar.
- Do not allow any part of the child's body, clothing, shoe laces or toys to come in contact with moving parts.
- Do not let the child use the Thule Rider Board with bare feet.
- Always engage parking brake when placing and removing children.
- Never use the Thule Rider Board for pushing the stroller like a skate board.
- Do not go up and down kerbs or steps when a child is on the Thule Rider Board.
- Use the Thule Rider Board to transport only one child.
- Do not use if any of the components are broken, torn or missing.
- Thule Rider Board is not suitable for children under 2 years.
- This product will become unstable if the manufacturer's recommended load is exceeded.
- Do not use Thule Rider Board together with Thule Cup Holder.
- Check the Thule Rider Board regularly before using it, and do not use it if any part is loose or missing or if there are any signs of damage.

- It is unsafe to use any accessories or replacement parts that are not approved by Thule. Only use spare parts delivered or approved by the manufacturer.
- Clean the Thule Rider Board with a cloth and warm water. Dry it with a dry cloth.
- Only use Thule Rider Board with approved stroller models, please check Thule.com for compatible stroller models.
- Before use, ensure that there are no loose cords or loops attached to the pushchair that could entangle or suffocate your child
- To prevent entanglement hazard ALWAYS ensure the elastic strap is connected to both the stroller and the Thule Rider Board.

⚠ AVERTISSEMENTS

IMPORTANT - LISEZ ATTENTIVEMENT CES INSTRUCTIONS ET CONSERVEZ-LES POUR RÉFÉRENCE ULTÉRIEURE. Leur non-respect pourrait compromettre la sécurité de votre enfant.

- Ne jamais laisser un enfant sans surveillance.
- S'assurer que tous les dispositifs de verrouillage sont enclenchés avant utilisation.
- Ne pas laisser un enfant jouer avec ce produit.
- Ce produit ne convient pas pour faire du jogging ou des promenades en rollers.
- Faire attention à ne pas se coincer les doigts lors du pliage et du dépliage de la remorque pour enfant. Pour éviter toute blessure, maintenir l'enfant à l'écart lors du dépliage et du pliage du produit.
- N'autorisez pas l'enfant à se suspendre au guidon de la poussette.
- Tenez toujours les poignées de la poussette lorsqu'un enfant utilise Thule Rider Board.
- Pour éviter les blessures lors de l'utilisation, l'enfant doit toujours se tenir à la poussette et avoir les 2 pieds sur la plateforme
- Avant la première utilisation, s'assurer que l'enfant dispose d'un espace suffisamment grand pour se tenir confortablement entre la poussette et le guidon.
- Empêcher toute partie du corps de l'enfant, tout vêtement, lacet de chaussure ou jouet d'entrer en contact avec les pièces mobiles.
- Ne laissez pas l'enfant utiliser Thule Rider Board pieds nus.
- Toujours actionner le frein de stationnement lors de l'installation et du retrait de l'enfant.

- N'utilisez jamais Thule Rider Board pour pousser la poussette comme une planche de skate.
- Ne pas monter et descendre un trottoir ou des escaliers lorsqu'un enfant se trouve sur Thule Rider Board.
- Utilisez Thule Rider Board pour le transport d'un seul enfant.
- Ne pas utiliser si des composants sont cassés, tordus ou manquants.
- Thule Rider Board ne convient pas à des enfants de moins de 2 ans.
- Ce produit perd sa stabilité si la charge recommandée par le fabricant est dépassée.
- Ne pas utiliser Thule Rider Board en association avec Thule Cup Holder.
- Vérifiez régulièrement Thule Rider Board avant utilisation et ne pas l'utiliser si une pièce bouge ou manque, ou en cas de signes de détérioration.
- L'utilisation d'accessoires ou de pièces de rechange non approuvés par Thule compromet la sécurité des utilisateurs. Utilisez uniquement des pièces de rechange fournies ou approuvées par le fabricant.
- Nettoyez Thule Rider Board avec un chiffon et de l'eau chaude. Sécher avec un chiffon sec.
- Utilisez uniquement Thule Rider Board avec les modèles de poussette approuvés. Consultez Thule.com pour connaître la liste des modèles de poussette compatibles.
- Avant utilisation, vérifiez qu'aucun cordon ou boucle ne pend de la poussette, car ils pourraient étrangler ou étouffer votre enfant.
- Pour éviter tout risque d'enchevêtrement, assurez-vous TOUJOURS que la sangle élastique est connectée à la fois à la poussette et à Thule Rider Board.
- Deberá tenerse cuidado a la hora de plegar y desplegar el carrito para no pillarse los dedos. Para evitar lesiones, asegúrese de que el niño se mantiene alejado durante el desplegado y el plegado de este producto.
- No permita a los niños colgarse del manillar del cochecito
- Sostenga siempre el manillar del carrito mientras un niño esté usando el "Thule Rider Board".
- Para evitar lesiones, asegúrese de que el niño siempre sostenga el manillar de la silla de paseo y de que se coloque sobre el "Thule Rider Board" con ambos pies.
- Antes de usarlo por primera vez, asegúrese de que hay suficiente espacio para que el niño se ponga de pie cómodamente entre el carrito y el manillar.
- No deje que ninguna parte del cuerpo del niño, ni prendas de vestir, cordones de calzado o juguetes entren en contacto con las partes móviles.
- No deje que el niño use el "Thule Rider Board" con los pies descalzos.
- Accione siempre el freno de estacionamiento cuando coloque y retire al niño.
- No utilice nunca el "Thule Rider Board" para empujar el carrito como un monopatín.
- No suba ni baje bordillos ni peldaños cuando haya un niño subido al "Thule Rider Board".
- Utilice el "Thule Rider Board" para transportar solamente a un niño.
- No lo use si alguno de los componentes está roto, rasgado o falta.
- "Thule Rider Board" no está indicado para niños menores de 2 años.
- Este producto se volverá inestable si se supera la carga recomendada del fabricante.
- No utilice el "Thule Rider Board" junto con el "Thule Cup Holder".
- Compruebe periódicamente el "Thule Rider Board" antes de usarlo, no lo utilice si falta alguna pieza o está suelta o si hay señales de daños.
- No es seguro usar accesorios o piezas de recambio que no estén aprobados por Thule. Utilice únicamente piezas de repuesto entregadas o aprobadas por el fabricante.
- Limpie el "Thule Rider Board" con un paño y agua templada. Séquelo con un paño seco.
- Use el "Thule Rider Board" únicamente con modelos de carritos aprobados. Consulte en Thule.com los modelos de carritos compatibles.

ES

ADVERTENCIA

IMPORTANTE – LEER DETENIDAMENTE Y MANTENERLAS PARA FUTURAS CONSULTAS. Si no sigue estas instrucciones, puede poner en peligro la seguridad de su hijo.

- No dejar nunca al niño desatendido.
- Asegurarse de que todos los dispositivos de cierre están engranados antes del uso.
- No permita que el niño juegue con este producto.
- Este producto no es adecuado para correr o patinar.

- Antes de su uso, asegúrese de que no haya cuerdas sueltas o bucles unidos al carrito que pudieran enredarse o asfixiar al niño.
- Para evitar peligros de enredos asegúrate SIEMPRE de que la correa elástica esté conectada tanto al carro como al "Thule Rider Board".

DE

WARNUNG

WICHTIG - BITTE SORGFÄLTIG LESEN UND FÜR SPÄTERES NACHLESEN UNBEDINGT AUFBEWAHREN. Die Sicherheit des Kindes kann beeinträchtigt werden, wenn Sie diese Anweisungen nicht befolgen.

- Lassen Sie das Kind nie unbeaufsichtigt.
- Vergewissern Sie sich vor Gebrauch, dass alle Verriegelungen eingerastet sind.
- Lassen Sie das Kind nicht mit dem Produkt spielen.
- Dieses Produkt ist nicht zum Joggen oder Skaten geeignet.
- Achten Sie beim Zusammen- und Aufklappen dieses Kindertransporters darauf, dass Ihre Finger nicht eingeklemmt werden. Vergewissern Sie sich, dass das Kind beim Aufklappen und Zusammenklappen des Wagens außer Reichweite ist, um Verletzungen zu vermeiden.
- Lassen Sie das Kind nicht am Lenker des Kinderwagens hängen.
- Halten Sie den Schiebebügel des Kinderwagens immer fest, während ein Kind auf dem „Thule Rider Board“ steht.
- Um Verletzungen zu vermeiden, achten Sie darauf, dass das Kind den Schiebebügel des Kinderwagens immer festhält und mit beiden Füßen auf dem „Thule Rider Board“ steht.
- Vergewissern Sie sich vor der ersten Benutzung, dass das Kind genügend Platz hat, um bequem zwischen dem Kinderwagen und dem Schiebebügel zu stehen.
- Achten Sie darauf, dass das Kind weder mit seinen Gliedmaßen, seiner Kleidung, Schnürsenkeln noch mit seinen Spielsachen mit den beweglichen Teilen des Produkts in Kontakt kommt.
- Lassen Sie das Kind das „Thule Rider Board“ nicht mit bloßen Füßen benutzen.
- Die Feststellbremse muss immer angezogen sein, während Kinder ein- und aussteigen.
- Verwenden Sie das „Thule Rider Board“ niemals, um den Kinderwagens wie ein Skateboard zu schieben.

- Fahren Sie nicht auf Bordsteinkanten oder Treppenstufen, wenn sich ein Kind auf dem „Thule Rider Board“ befindet.
- Transportieren Sie mit dem „Thule Rider Board“ nie mehr als ein Kind.
- Der Artikel darf nicht verwendet werden, wenn irgendein Teil defekt oder verschlissen ist bzw. fehlt.
- Das „Thule Rider Board“ ist nicht für Kinder unter 2 Jahren geeignet.
- Dieses Produkt wird instabil, wenn die vom Hersteller empfohlene Zuladung überschritten wird.
- Verwenden Sie das „Thule Rider Board“ nicht zusammen mit dem „Thule Cup Holder“.
- Überprüfen Sie das „Thule Rider Board“ vor Gebrauch regelmäßig und verwenden Sie es nicht, wenn Teile lose sind, fehlen oder es Anzeichen einer Beschädigung gibt.
- Die Sicherheit kann gefährdet sein, wenn Sie Zubehör oder Ersatzteile verwenden, die nicht von Thule freigegeben wurden. Verwenden Sie nur Ersatzteile, die vom Hersteller geliefert oder zugelassen wurden.
- Reinigen Sie das „Thule Rider Board“ mit einem Tuch und warmem Wasser. Trocknen Sie es mit einem trockenen Tuch.
- Verwenden Sie das „Thule Rider Board“ nur mit zulässigen Buggy-Modellen. Informationen zu kompatiblen Modellen finden Sie auf www.thule.com.
- Stellen Sie vor der Benutzung sicher, dass am Kinderwagen keine losen Schnüre oder Schleifen angebracht sind, in denen sich das Kind verfangen könnte oder die es ersticken könnten.
- Um die Gefahr des Verhedderns zu vermeiden, vergewissern Sie sich IMMER, dass das elastische Band sowohl mit dem Kinderwagen als auch mit dem „Thule Rider Board“ verbunden ist.

NL

WAARSCHUWING

BELANGRIJK - LEES ZORGVULDIG EN BEWAAR VOOR LATERE RAADPLEGING. De veiligheid van het kind komt in het gedrang als u deze instructies niet opvolgt.

- Nooit het kind zonder toezicht laten.
- Zorg ervoor dat alle vergrendelingsmechanismes vast zitten voor dat je het product gebruikt.
- Laat het kind niet met dit product spelen.
- Dit product is niet geschikt om mee te hardlopen of te skeeleren.

- Het uitklappen en opvouwen van deze kinderwagen moet zorgvuldig gebeuren om beknelling van vingers te voorkomen. Zorg ervoor dat het kind uit de buurt is tijdens het in- en uitklappen van het product om letsel te voorkomen.
- Laat het kind niet aan de duwbeugel van de kinderwagen hangen
- Houd de duwbeugel van de kinderwagen altijd vast als uw kind op het "Thule Rider Board" staat.
- Zorg ervoor, ter voorkoming van letsel, dat het kind altijd de duwbeugel van de kinderwagen vasthoudt en met beide voeten op het "Thule Rider Board" staat.
- Vóór het eerste gebruik moet u zich ervan vergewissen dat er voldoende ruimte is voor het kind om comfortabel tussen de kinderwagen en de duwbeugel te staan.
- Zorg ervoor dat lichaamsdelen van het kind, kleding, veters of speelgoed niet in contact komen met bewegende onderdelen.
- Laat het kind het "Thule Rider Board" niet met blote voeten gebruiken.
- Wanneer u kinderen in en uit de kinderwagen zet, moet u de wagen altijd eerst op de rem zetten.
- Gebruik het "Thule Rider Board" nooit om de kinderwagen voort te duwen als een skateboard.
- Ga niet op en af stoepranden of traptreden als een kind op het "Thule Rider Board" zit.
- Gebruik het "Thule Rider Board" om slechts één kind te transporteren.
- Niet gebruiken als er een onderdeel kapot of gescheurd is of ontbreekt.
- Het "Thule Rider Board" is niet geschikt voor kinderen die jonger dan 2 jaar zijn.
- Dit product wordt instabiel als de door de fabrikant aanbevolen belasting wordt overschreden.
- Gebruik het "Thule Rider Board" niet samen met de "Thule Cup Holder".
- Controleer het "Thule Rider Board" regelmatig voordat u deze gebruikt. Gebruik dit product niet als een onderdeel loszit of ontbreekt of als er tekenen van beschadiging zijn.
- Het is niet veilig om accessoires of vervangende onderdelen te gebruiken die niet door Thule zijn goedgekeurd. Gebruik alleen reserveonderdelen die door de fabrikant geleverd of goedgekeurd zijn.

- Reinig het "Thule Rider Board" met een doek en warm water. Droog het af met een droge doek.
- Gebruik het "Thule Rider Board" alleen met goedgekeurde kinderwagenmodellen. Kijk op Thule.com voor compatibele kinderwagenmodellen.
- Voor gebruik moet u controleren dat er geen losse draden aan de kinderwagen hangen die verstikkings- of verstregelingsgevaar voor uw kind kunnen opleveren.
- Om knopen te voorkomen moet ALTIJD de elastieken band worden gebruikt om de kinderwagen met het "Thule Rider Board" te verbinden.

PT

AVISOS

IMPORTANTE - LEIA COM ATENÇÃO E GUARDE PARA REFERÊNCIA FUTURA. A segurança da criança poderá ser afetada se essas instruções não forem seguidas.

- Jamais deixe a criança sozinha sem a supervisão de um adulto.
- Certifique-se de que todos os dispositivos de travamento estejam acionados antes de usar.
- Não permita que seus filhos brinquem com este produto.
- Este produto não é adequado para correr ou usar como skate.
- Tome cuidado ao dobrar e desdobrar este carrinho para evitar prender os dedos. Para evitar ferimentos, certifique-se de que a criança esteja longe ao desdobrar e dobrar este produto.
- Não permita que a criança se pendure no guidão do carrinho
- Segure sempre as alças do carrinho enquanto a criança estiver usando o "Thule Rider Board".
- Para evitar ferimentos, certifique-se de que a criança esteja sempre segurando o guidão e em pé no "Thule Rider Board" com ambos os pés.
- Antes do primeiro uso, certifique-se de que tenha espaço suficiente para a criança ficar de pé confortavelmente entre o carrinho e o apoio.
- Não permita que nenhuma parte do corpo da criança, laços de sapato ou brinquedos entrem em contato com as partes móveis.
- Não deixe a criança usar o "Thule Rider Board" descalça.
- Sempre acione o freio de estacionamento ao acomodar ou remover crianças.

- Nunca use o "Thule Rider Board" para empurrar o carrinho como um skate.
- Não suba nem desça nas laterais nem pise quando uma criança estiver no "Thule Rider Board".
- Use o "Thule Rider Board" para transportar apenas uma criança.
- Não utilize se algum dos componentes estiver quebrado, rasgado ou faltando.
- O "Thule Rider Board" não é adequado para crianças com menos de 2 anos.
- Este produto ficará instável se a carga recomendada pelo fabricante for excedida.
- Não use o "Thule Rider Board" junto com o "Thule Cup Holder".
- Verifique o "Thule Rider Board" regularmente antes de usá-lo, e não o use se alguma parte estiver solta ou se houver sinais de danos.
- É perigoso usar quaisquer acessórios ou peças sobressalentes que não sejam aprovadas pela Thule. Use apenas peças sobressalentes entregues ou aprovadas pelo fabricante.
- Limpe o "Thule Rider Board" com um pano e água morna. Seque com um pano seco.
- Só use o "Thule Rider Board" com modelos de carrinho aprovados, e verifique Thule.com para modelos de carrinho compatíveis.
- Antes de usar, verifique se não há cordões ou laços soltos presos ao carrinho que possam se emaranhar ou asfixiar a criança
- Para evitar risco de entrelaçamento, certifique-se SEMPRE de que a tira elástica esteja conectada ao carrinho e ao "Thule Rider Board".
- Prestare massima attenzione nel chiudere e aprire questo passeggino per evitare che le dita rimangano intrappolate. Per evitare lesioni o ferimenti assicurarsi che il bambino sia a debita distanza durante le operazioni di apertura e chiusura del prodotto.
- Impedire ai bambini di appendersi al manubrio del passeggino
- Tenere sempre saldamente le maniglie del passeggino mentre il bambino sta utilizzando "Thule Rider Board".
- Per evitare lesioni assicurarsi che il bambino afferri sempre il manubrio del passeggino e stia con entrambi i piedi su "Thule Rider Board".
- Prima del primo utilizzo, assicurati che ci sia spazio sufficiente per far stare comodamente il bambino tra il passeggino e il manubrio.
- Verificare che il corpo del bambino, i suoi abiti, i lacci delle scarpe e i giocattoli non siano a contatto con parti in movimento.
- Non lasciare che il bambino utilizzi "Thule Rider Board" a piedi nudi.
- Inserire sempre il freno di stazionamento durante le operazioni di spostamento del bambino.
- Non utilizzare mai "Thule Rider Board" per spingere il passeggino come uno skateboard.
- Non salire e scendere da marciapiedi o dai gradini quando un bambino si trova su "Thule Rider Board".
- Usa "Thule Rider Board" per trasportare un solo bambino.
- Non utilizzare se una delle componenti risulta rotta, danneggiata o mancante.
- "Thule Rider Board" non è adatto a bambini di età inferiore a 2 anni.
- Questo prodotto diventa instabile se si supera il limite di peso stabilito dal produttore.
- Non utilizzare "Thule Rider Board" insieme a "Thule Cup Holder".
- Controllare regolarmente "Thule Rider Board" prima di utilizzarla e non utilizzarla se qualche parte risulta allentata o mancante o se sono presenti segni di danneggiamento.
- Non è sicuro utilizzare accessori o parti di ricambio non approvati da Thule. Utilizzare solo pezzi di ricambio forniti o approvati dal produttore.
- Pulire "Thule Rider Board" con un panno e acqua calda. Asciugarla con un panno asciutto.

IT

⚠ ATTENZIONE

IMPORTANTE - LEGGERE ATTENTAMENTE E CONSERVARE PER CONSULTAZIONI FUTURE. La sicurezza del bambino potrebbe essere influenzata se non si seguono queste istruzioni.

- Non lasciare mai il bambino incustodito.
- Prima dell' uso assicurarsi che tutti i meccanismi di bloccaggio siano correttamente agganciati.
- Non lasciare che il bambino giochi con questo prodotto.
- Questo prodotto non è adatto per correre o pattinare.

- Utilizzare "Thule Rider Board" con i modelli di passeggeri approvati, controllare Thule.com per conoscere i modelli di passeggeri compatibili.
- Prima dell'uso, assicurarsi che non ci siano cavi o asole fissati al passeggero che possano soffocare o far impigliare il bambino.
- Per evitare il rischio di impigliamento assicurarsi SEMPRE che la cinghia elastica sia collegata sia al passeggero che a "Thule Rider Board".

SV

VARNING

VIKTIGT - LÄS NOGGRANT OCH SPARA FÖR FRAMTIDA BRUK. Barnets säkerhet kan påverkas om du inte följer de här instruktionerna.

- Lämna aldrig barnet utan uppsikt.
- Se till att alla låsanordningar är spärrade innan du använder vagnen.
- Låt inte barnet leka med denna produkt.
- Denna produkt är inte lämplig för att springa eller åka inlines med.
- Var försiktig när du faller ihop eller faller upp vagnen så att inga fingrar kläms. För att undvika skada, se till att barnet är ur vägen när du faller ut och ihop denna produkt.
- Låt inte barnet hänga från barnvagnshandtaget.
- Håll alltid i handtaget på sittvagnen när barnet står på "Thule Rider Board".
- För att undvika skador, se till att barnet alltid håller i barnvagnshandtaget och står på "Thule Rider Board" med båda fötterna.
- Innan du använder den första gången ska du se till att det finns tillräckligt med utrymme för att barnet ska kunna stå bekvämt mellan barnvagnen och handtaget.
- Låt inte delar av barnets kropp, kläder, skosnören eller leksaker komma i kontakt med rörliga delar.
- Låt inte barn använda produkten barfota.
- Lägg alltid i parkeringsbromsen när du sätter i eller lyfter upp barnet ur vagnen.
- Använd aldrig "Thule Rider Board" för att skjuta barnvagnen som en skateboard.
- Gå inte upp och ner för trottoarkanter eller trappsteg när barnet är på "Thule Rider Board".
- Använd "Thule Rider Board" för transport av bara ett barn.
- Använd inte om någon del är trasig, har revor eller saknas.

- "Thule Rider Board" är inte lämplig för barn som är yngre än 2 år.
- Produkten blir instabil om tillverkarens rekommenderade lastgränser överskrids.
- Använd inte "Thule Rider Board" tillsammans med "Thule Cup Holder".
- Kontrollera "Thule Rider Board" regelbundet innan användning. Använd den inte om någon del är lös eller saknas eller om det finns tecken på skador.
- Det är inte säkert att använda tillbehör eller delar som inte är godkända av Thule. Använd bara reservdelar som levererats eller godkänts av tillverkaren.
- Rengör "Thule Rider Board" med en trasa och varmt vatten. Torka med en torr trasa.
- Använd endast "Thule Rider Board" med godkända barnvagnsmodeller, för information om lämpliga barnvagnsmodeller besök Thule.com.
- Innan du använder sittvagnen kontrollerar du att det inte finns några lösa snören eller öglor som kan trassla in sig i eller kväva ditt barn
- För att förhindra risk för intrassling, se ALLTID till att det elastiska spännbandet är anslutet både till vagnen och till "Thule Rider Board".

DK

ADVARSEL

VIGTIGT - LÆS OMHYGGELIGT OG GEM TIL SENERE BRUG. Det kan påvirke dit barns sikkerhed, hvis du ikke følger anvisningerne i denne vejledning.

- Efterlad aldrig barnet uden opsyn.
- Sikre, at alle låseanordninger er låst fast før brug.
- Lad ikke barnet lege med dette produkt.
- Dette produkt er ikke egnet til løb eller rulleskøjteløb.
- Pas på ikke at få fingrene i klemme ved udfoldning eller sammenklapning af vognen. Hold barnet væk fra dette produkt under udfoldning og sammenklapning for at undgå, at barnet kommer til skade.
- Tillad ikke barnet at hænge fra klapvognens styr.
- Hold altid dine hænder på barnevognens styr, når et barn bruger "Thule Rider Board".
- For at undgå skade, skal du sikre, at barnet altid holder i klapvognens styr og står på "Thule Rider Board" med begge fødder.

- Inden du tager det i brug, skal du sikre dig, at der er plads nok for barnet til at stå behageligt mellem klapvognen og styret.
- Tillad aldrig, at nogen del af barnets krop, tøj, snøreband og legetøj at komme i kontakt med bevægelige dele.
- Lad ikke barnet benytte "Thule Rider Board" med bare fødder.
- Parkeringsbremsen skal altid være aktivert, når børn sættes i eller tages op af vognen.
- Brug aldrig "Thule Rider Board" til at skubbe klapvognen ligesom et skateboard.
- Gå ikke op og ned af kantsten eller trin, mens der står et barn på "Thule Rider Board".
- Brug "Thule Rider Board" til kun at transportere et barn.
- Må ikke anvendes, hvis dets dele er defekte, er i stykker eller mangler.
- "Thule Rider Board" er ikke egnet til børn på under 2 år.
- Dette produkt bliver ustabil, hvis producentens anbefalede belastning overskrides.
- Brug ikke "Thule Rider Board" sammen med "Thule Cup Holder".
- Kontroller "Thule Rider Board" regelmæssigt inden brug, og brug det ikke, hvis der er en løs del, der mangler noget, eller hvis der er tegn på skade.
- Det er potentielt farligt at bruge tilbehør eller reservedele, som ikke er godkendt af Thule. Brug kun reservedele, der er leveret eller godkendt af producenten.
- Rengør "Thule Rider Board" med en klud og varmt vand. Tør det med en tør klud.
- Brug kun "Thule Rider Board" sammen med godkendte klapvognsmodeller, se Thule.com for kompatible klapvognsmodeller.
- Inden brug, skal du sikre dig, at der ikke er løse snore eller stropper, dit barn kan vikles ind i eller kvæles af, fastgjort til klapvognen.
- For at undgå risiko for sammenfiltring skal man altid sikre, at elastikstroppen er forbundet til både klapvogn og "Thule Rider Board".

ADVARSEL

VIKTIG – LES NØYE OG OPPBEVAR FOR FREMTIDIG BRUK. Hvis du ikke følger disse instruksjonene, kan det gå ut over barnets sikkerhet.

- Aldri etterlat barnet uten tilsyn.
- Kontroller at alle låsemekanismer er aktivert før bruk.
- La ikke barnet leke med produktet.
- Dette produktet egner seg ikke for løping eller bruk med rulleskøyter.
- Når barnevognen slås opp eller legges sammen, må du passe på å ikke få fingrene i klem. For å unngå personskade, sørg for å holde barnet ditt på avstand mens du slår opp og slår sammen produktet.
- Ikke tillat at barn prøver å henge fra håndtaket på barnevognen.
- Hold alltid hendene på håndtaket på barnevognen når barn står på Thule Rider Board.
- For å unngå skader, sørg for at barnet alltid holder i barnevognens håndtak og står på Thule Rider Board med begge føttene.
- Før første gangs bruk, må du sørge for at det er nok plass til at barnet kan stå komfortabelt mellom vognen og håndtaket.
- Barnets kropp, klær, skolisser eller leker må ikke komme i kontakt med bevegelige deler.
- Ikke la barnet bruke Thule Rider Board med bare føtter.
- Parkeringsbremsen må alltid være aktivert når du løfter barnet inn eller ut av vognen.
- Bruk aldri Thule Rider Board til å skyve vognen som et skateboard.
- Ikke gå opp og ned av fortauskanter eller trinn når et barn er på Thule Rider Board.
- Bruk Thule Rider Board til å transportere bare ett barn.
- Må ikke brukes dersom deler er ødelagt, revnet eller mangler.
- Thule Rider Board er ikke egnet for barn under 2 år.
- Produktet blir ustabil hvis det brukes til å frakte mer enn det produsenten anbefaler.
- Ikke bruk Thule Rider Board sammen med Thule koppholder
- Kontroller Thule Rider Board regelmessig før du bruker det, og ikke bruk det hvis noen deler er løse eller mangler, eller hvis det er tegn på skade.

- Det er ikke trygt å bruke tilbehør eller reservedeler som ikke er godkjent av Thule. Bruk kun reservedeler levert eller godkjent av produsenten.
- Rengjør Thule Rider Board med en klut og lunken vann. Tørk av med en tørr klut.
- Bruk Thule Rider Board bare med godkjente barnevognmodeller. Se kompatible barnevognmodeller på Thule.com.
- Før bruk, sørg for at det ikke er noen løse snorer eller løkker festet til sportsvognen som kan vikle eller kvele barnet ditt
- For å forhindre sammenfiltringsfare, sørg ALLTID for at den elastiske stroppen er koblet til både vognen og Thule Rider Board.

FI

VAROITUS

TÄRKEÄÄ – LUE HUOLELLISESTI JA SÄILYTÄ VASTAISUUDEN VARALLE. Näiden ohjeiden laiminlyönti voi vaikuttaa lapsen turvallisuuteen.

- Älä koskaan jätä lasta ilman valvontaa.
- Tarkasta ennen käyttöä, että kaikki lukituslaitteet on lukittu.
- Älä anna lapsen leikkiä tällä tuotteella.
- Tämä tuote ei sovellu työnnettäväksi juosten tai rullaluistellen.
- Käyttäjän on noudatettava varovaisuutta avatessaan tätä lastenkuljetuskärryä tai taittaessaan sitä kokoon, jotta sormet eivät jää puristuksiin. Pidä lapsi poissa tuotteen luota, kun tuote taitetaan kasaan tai laitetaan käyttökuntoon, jotta lapsi ei loukkaannu.
- Älä anna lapsen roikkua rattaiden ohjaustangosta.
- Pidä rattaiden kahvoista aina kiinni, kun lapsi käyttää Thule-astintukea.
- Varmista vahinkojen välttämiseksi, että lapsi pitää aina kiinni rattaiden ohjaustangosta ja seisoo Thule-astintuella molemmilla jaloillaan.
- Varmista ennen ensimmäistä käyttökertaa, että lapsella on tarpeeksi tilaa seisoa mukavasti lastenvaunujen ja ohjaustangon välissä.
- Älä päästä lapsen kehoa, vaatekangasta, kengännauhoja tai leluja kosketuksiin liikkuvien osien kanssa.
- Älä anna lapsen käyttää Thule-astintukea paljain jaloin.
- Kytke aina seisontajarru päälle lapsen asettamisen ja poistamisen ajaksi.

- Älä koskaan käytä Thule-astintukea työntääksesi lastenvaunuja rullalaudan tapaan.
- Älä ylitä reunakivetyksiä tai askelmia, kun lapsi seisoo Thule-astintuella.
- Käytä Thule-astintukea vain yhden lapsen kuljettamiseen.
- Älä käytä tuotetta, jos jokin tuotteen osa on rikkoutunut tai repeytynyt tai se puuttuu.
- Thule-astintuki ei sovellu alle 2-vuotiaalle lapsille.
- Tästä tuotteesta tulee epävakaa, jos valmistajan suosittelema kuormitus ylitetään.
- Älä käytä Thule-astintukea yhdessä Thule-mukinpidikkeen kanssa.
- Tarkista Thule-astintuki säännöllisesti ennen käyttöä. Älä käytä sitä, jos jokin sen osista on löysällä tai puuttuu tai jos tuotteessa on merkkejä vaurioista.
- Lisävarusteiden tai varaosien käyttäminen ei ole turvallista, jos niillä ei ole Thulen hyväksyntää. Käytä vain valmistajan toimittamia tai hyväksymiä varaosia.
- Puhdista Thule-astintuki liinalla ja lämpimällä vedellä. Kuivaa kuivalla liinalla.
- Käytä Thule-astintukea vain hyväksytyjen lastenratasmallien kanssa. Tietoja yhteensopivista lastenratasmalleista on osoitteessa Thule.com.
- Varmista ennen käyttöä, että rattaisiin ei ole kiinnitetty löysällä olevia naruja tai silmukoita, joihin lapsi voi sotkeutua tai jotka voivat johtaa lapsen kuristumiseen.
- Sotkeutumisriskin välttämiseksi varmista AINA, että elastinen hihna on kiinni sekä ratissa että Thule-astintuessa.

IS

VIÐVÖRUN

MIKILVÆGT, LESIÐ LEIÐBEINGARNAR OG GEYMIÐ FYRIR SIÐARI NOTKUN. Öryggi barnsins kann að vera stefnt í hættu ef ekki er farið eftir þessum leiðbeiningum.

- Skiljið aldrei börn eftir án eftirlits.
- Gætið þess að læsingar séu lokaðar áður en notkun hefst.
- Leyfið barninu ekki að leika sér að vörinni.
- Hefstþessi vara hentar ekki til notkunar við iðkun hlaupa og á skautum.
- Fara verður varlega þegar barnastóllinn er tekinn sundur og brotinn saman til að hindra að fingur klemmist. Til að fyrirbyggja slys er mikilvægt að börn séu ekki nálægt þegar varan er tekin niður eða sett saman.
- Leyfið barninu ekki að hanga á handfangi kerrunnar

- Haldið ávallt í handföng kerrunnar þegar barnið notar „Thule Rider Board“.
- Til að koma í veg fyrir meiðsli skal tryggja að barnið haldi ávallt í handfang kerrunnar og standi báðum fótum á „Thule Rider Board“.
- Á undan fyrstu notkun skal passa að það sé nóg pláss til að barnið geti staðið með hæð á milli kerrunnar og handfangsins.
- Ekki láta barnið, fót þess, skóreimar eða leikföng komast í snertingu við hluti á hreyfingu.
- Leyfið barninu ekki að nota „Thule Rider Board“ berfætt.
- Notið ávallt bremsuna þegar börn eru sett í eða tekin úr kerrunni.
- Notið „Thule Rider Board“ aldrei til að ýta kerrunni eins og hjólabretti.
- Farið ekki upp á og niður af gangstéttarbrúnum þegar barnið er á „Thule Rider Board“.
- Notið „Thule Rider Board“ aðeins til að flytja eitt barn.
- Notist ekki ef einhverjir hlutar eru brotnir, rifnir eða vantar.
- „Thule Rider Board“ hentar ekki fyrir börn undir 2 ára aldri.
- Varan verður óstöðug ef hún ber meiri þyngd en viðmið framleiðanda segja til um.
- Notið ekki „Thule Rider Board“ ásamt „Thule Cup Holder“.
- Athugið „Thule Rider Board“ reglulega áður en það er notað og notið það ekki ef einhver hluti er laus eða vantar eða ef einhver merki eru um skemmdir.
- Ekki er öruggt að nota aukabúnað eða varahluti sem Thule hefur ekki samþykkt. Notið aðeins varahluti frá framleiðanda eða sem framleiðandi hefur samþykkt.
- Hreinsið „Thule Rider Board“ með klút og volgu vatni. Þurrkið hann með þurrum klút.
- Notið „Thule Rider Board“ aðeins með viðurkenndum kerrugerðum.
- Sjá Thule.com fyrir samhæfanlegar kerrugerðir.
- Á undan notkun skal tryggja að ekki séu nein lausar snúror eða lykkjur festar við kerruna, sem gætu flækt eða kyrkt barnið
- Til að hindra flækjuhættu skal ÁVALLT tryggja að teygjuólín sé tengd við bæði kerruna og „Thule Rider Board“.

HOIATUS

TÄHTISI! LUGEGE HOOLIKALT JA HOIDKE ALLES EDASPIDISEKS KASUTAMISEKS.

Nende juhiste eiramine võib seada ohtu lapse turvalisuse.

- Äрге kunagi jätke last järelevalveta.
- Veenduge, et kõik nõutavad lukustus-seadmed oleksid enne kasutamist korralikult rakendatud.
- Äрге lubage lapsel selle tootega mängida.
- See toode ei ole sobiv kasutamiseks jooksmise või uisutamise ajal.
- Lapsekäru kokkupanemisel ja lahtitegemisel peab olema ettevaatlik, et sõrmed ei jääks kuskile vahele. Vigastuste vältimiseks veenduge, et laps on selle toote kokkupanemise ja lahtivõtmise ajal sellest eemal.
- Äрге lubage lapsel lapsevankri käepideme küljes rippuda
- Hoidke alati toolkäru käepidemest kinni, kui teie laps kasutab Thule sõitmisalust.
- Vigastuste vältimiseks veenduge, et laps hoiab alati lapsevankri käepidemest kinni ja seisab kahe jalaga Thule sõitmisalusel.
- Enne esmakordset kasutamist veenduge, et lapsel oleks piisavalt ruumi mugavalt lapsevankri ja käepideme vahel seismiseks.
- Veenduge, et lapse mis tahes kehaosa, riided, kingapaelad ega mänguasjad ei puutuks kokku liikuvate osadega.
- Äрге laske lapsel Thule sõitmisalust paljaste jalgadega kasutada.
- Lapse kärusse asetamisel ja kärust väljavõtmisel kasutage alati seisupidurit.
- Äрге kunagi kasutage Thule sõitmisalust lapsevankri rula kombel lükkamiseks.
- Kui laps on Thule sõitmisalusel, siis ärge liikuge üle äärekivide või mööda astmeid.
- Kasutage Thule sõitmisalust ainult ühe lapse vedamiseks.
- Äрге kasutage, kui mis tahes komponendid on katki, rebenenud või puudu.
- Thule sõitmisalust ei sobi alla 2 aasta vanustele lastele.
- See toode muutub ebastabiilseks, kui ületatakse tootja soovitatud koormus.
- Äрге kasutage Thule sõitmisalust koos Thule topsihoidjaga.
- Kontrollige Thule sõitmisalust enne kasutamist regulaarselt ning ärge kasutage seda, kui mõni osa on lahti või puudu või kui esineb märke kahjustusest.

- Thule tarvikuid või asendustooteid pole ohutu kasutada, kui Thule pole neid heaks kiitnud. Kasutage ainult tootja poolt tarnitud või heakskiidetud varuosi.
- Puhastage Thule sõitmisalust riidelapi ja sooja veega. Kuivatage kuiva riidelapiga.
- Thule sõitmisalus on mõeldud kasutamiseks ainult ühilduvate kärumudelitega. Teavet ühilduvate kärumudelite kohta leiate veebisaidilt Thule.com.
- Enne kasutamist veenduge, et käru küljes ei oleks lahtisi nõore ega aasasid, mille külge teie laps võiks takerduda või mis võiksid teda lammata.
- Kinnijäämisohu vältimiseks veenduge ALATI, et elastikrihm oleks kinnitatud nii lapsevankri kui ka Thule sõitmisaluse külge.

LV

BRĪDINĀJUMS

SVARĪGI! – PIRMS LIETOŠANAS UZMANĪGI IZLASIET ŠO INSTRUKCIJU, UN VĒLĀK TO TURIET PA ROKAI, LAI BŪTU KUR IESKATĪTIES. Šo norādījumu neievērošana var apdraudēt bērna drošību.

- Nekad neatstājiet bērnu bez uzraudzības.
- Pirms lietošanas pārlicinieties, vai visas bloķēšanas ierīces ir nofiksētas
- Neļaujiet bērnam spēlēties ar šo izstrādājumu.
- Šis izstrādājums nav piemērots skriešanai vai slidošanai.
- Salokot un atlokot šo bērnu pārvietošanas aprīkojumu, uzmanieties, lai neiespiestu pirkstus. Lai nepieļautu traumu risku, atlokot un salokot šo izstrādājumu bērnam noteikti jāatrodas drošā atstatumā no tā.
- Neļaujiet bērnam karāties pie ratiņu roktura
- Vienmēr turiet saliekamo ratiņu rokturus, kamēr bērns lieto Thule Rider Board platformu.
- Lai nepieļautu savinojumu, raugieties, lai bērns vienmēr turās pie ratiņu roktura un stāv ar abām kājām uz Thule Rider Board platformas.
- Pirms uzsākt lietošanu, pārlicinieties, ka bērnam ir pietiekami daudz vietas, lai ērti nostātos starp ratiņiem un rokturi.
- Gādājiet, lai bērna ķermeņa daļas, apģērbs, apavu auklas vai rotaļlietas nesaskartos ar kustīgajām daļām.
- Neļaujiet bērnam lietot Thule Rider Board platformu ar basām kājām.
- Ievietojot un izņemot bērnu, noteikti izmantojiet stāvbremzes.

- Nekad neizmantojiet Thule Rider Board platformu, piemēram kā skrituļdēli, ratiņu stumšanai.
- Nešķērsojiet apmales vai kāpnes, kad bērns atrodas uz Thule Rider Board platformas.
- Izmantojiet Thule Rider Board platformu tikai viena bērna transportēšanai.
- Nelietojiet, ja kāda daļa ir salūzusi, noplīsusi vai pazudusi.
- Thule Rider Board platforma nav piemērota bērniem, kas nav sasnieguši 2 gadu vecumu.
- Šis izstrādājums nebūs stabils, ja tiks pārsniegts ražotāja ieteiktais svars.
- Neizmantojiet Thule Rider Board platformu kopā ar Thule krūzīšu turētāju.
- Pirms lietošanas regulāri pārbaudiet Thule Rider Board platformu un nelietojiet to, ja kāda daļa ir vaļīga vai tās trūkst vai arī ja ir kādas bojājumu pazīmes.
- Nav droši izmantot piederumus vai rezerves daļas, ko nav apstiprinājis uzņēmums Thule. Izmantojiet tikai ražotāja piegādātās vai apstiprinātās rezerves daļas.
- Triet Thule Rider Board platformu ar drānu un siltu ūdeni. Nosusiniet ar sausu drānu.
- Lietojiet Thule Rider Board platformu tikai ar apstiprinātiem ratiņu modeļiem; saderīgos ratiņu modeļus skatiet vietnē Thule.com.
- Pirms lietošanas gādājiet, lai saliekamajiem ratiņiem nebūtu vaļīgu saišu vai cilpu, kas varētu ieķerties vai nosmacēt bērnu.
- Lai novērstu sapīšanās risku, VIENMĒR nodrošiniet, lai elastīgā sikсна būtu pievienota gan ratiņiem, gan Thule Rider Board platformai.

LT

ĮSPĖJIMAS

SVARBU. ATIDŽIAI PERSKAITYKITE ŠIAS INSTRUKCIJAS IR PASILIKITE JAS, KAD GALĖTUMĖTE NAUDOTI ATEITYJE.

- Neatsīzvelgus j šias instrukcijas, gali būtī sumažintas jūsų vaiko saugumas.
- Niekada nepalikite vaiko be priežiūros.
- Prieš pradėdami naudoti įsitikinkite, ar visi fiksavimo įtaisai yra sujungti.
- Neleiskite vaikui žaisti su šiuo gaminiu.
- Šis gaminys nėra tinkamas bėgimui, čiuožimui.
- Atsargiai lankstykite šį vaiko vežimėlį, kad neprisispaustumėte pirštų. Kad išvengtumėte sužalojimų, prieš suskleisdami ir išskleisdami gaminį visada įsitikinkite, kad vaikas yra atokiau.
- Neleiskite vaikui užsikabinti už vežimėlio vairo

- Vaikui naudojantis „Thule Rider Board“, visada laikykite už vežimėlio rankenų.
- Norėdami išvengti sužalojimų, visada įsitikinkite, kad vaikas laikosi už vežimėlio vairo ir ant „Thule Rider Board“ stovi remdamasis abiem kojomis.
- Prieš naudodami pirmą kartą įsitikinkite, kad tarp vežimėlio ir vairo yra pakankamai vietos, ir vaikas galės patogiai stovėti.
- Stebėkite, kad jokios vaiko kūno dalys, drabužiai, batų raišteliai ar žaislai nesiliestų su judančiomis vežimėlio dalimis.
- Neleiskite vaikui basam naudotis „Thule Rider Board“.
- Įsodindami ir išimdami vaiką visada nuspauskite stabdį.
- „Thule Rider Board“ niekada nenaudokite vežimėliui kaip riedlentei stumti.
- Vaikui stovint ant „Thule Rider Board“, niekada nevažiuokite per bordiūrus ir nesinaudokite laiptais.
- Ant „Thule Rider Board“ vežkite tik vieną vaiką.
- Nenaudokite, jei pažeista kuri nors dalis arba jos trūksta.
- „Thule Rider Board“ nėra tinkama vaikams iki 2 metų.
- Viršijus gamintojo rekomenduojamą apkrovą, šis produktas taps nestabilus.
- „Thule Rider Board“ nenaudokite kartu su „Thule Cup Holder“.
- Prieš naudodami, reguliariai patikrinkite „Thule Rider Board“ ir nenaudokite, jei kuri nors dalis yra atsilaisvinusi, jos nėra arba matote pažeidimų.
- Nesaugu naudoti „Thule“ nepatvirtintus priedus ar dalis. Naudokite tik gamintojo pristatytas arba patvirtintas atsargines dalis.
- „Thule Rider Board“ valykite skudurėliu ir šiltu vandeniu. Nusausinkite sausa šluoste.
- „Thule Rider Board“ naudokite tik su patvirtintais vežimėlių modeliais. Informacijos apie suderinamus vežimėlių modelius ieškokite Thule.com.
- Prieš naudodami, įsitikinkite, kad prie vežimėlio nėra pritvirtintų palaidų virvių ar kilpų, kuriose vaikas galėtų įsipainioti ar uždusti.
- Kad nekiltų pavojaus įsipainiojus į dirželį, VISADA prisiekite elastinį dirželį prie vežimėlio ir „Thule Rider Board“.

ВНИМАНИЕ

ВАЖНО! ВНИМАТЕЛЬНО ПРОЧИТЕ И СОХРАНИТЕ ДЛЯ ДАЛЬНЕЙШЕГО ИСПОЛЬЗОВАНИЯ. Несоблюдение этих инструкций может поставить под угрозу безопасность ребенка.

- Никогда не оставляйте ребенка без присмотра.
- Перед использованием убедитесь, что все замки и фиксаторы застегнуты.
- Не разрешайте ребенку играть с данным продуктом.
- Данный продукт не подходит для бега или катания на коньках.
- Будьте осторожны, когда складываете и раскладываете детскую коляску, чтобы не защемить пальцы. Не разрешайте ребенку приближаться в это время к коляске во избежание травм.
- Не позволяйте ребенку висеть на ручке коляски
- Не отпускайте ручки коляски, пока ребенок стоит на платформе Thule Rider Board.
- Во избежание травм следите за тем, чтобы ребенок не отпускал ручку коляски и всегда стоял на платформе Thule Rider Board обеими ногами.
- Перед первым использованием убедитесь, что между коляской и ручкой достаточно места, чтобы ребенку было комфортно стоять.
- Следите за тем, чтобы части тела ребенка, одежда, шнуры или игрушки не соприкасались с движущимися частями коляски.
- Не разрешайте ребенку вставать на платформу Thule Rider Board голыми ногами.
- При посадке и высадке ребенка всегда фиксируйте коляску с помощью стояночного тормоза.
- Не пытайтесь с помощью платформы Thule Rider Board толкать коляску, как скейтборд.
- Не перемещайтесь вверх или вниз по лестнице, не съезжайте с бордюра и не поднимайтесь на бордюр, пока ребенок находится на платформе Thule Rider Board.
- На платформе Thule Rider Board можно транспортировать только одного ребенка.

- Прекратите использование в случае неисправности или отсутствия каких-либо деталей.
- Платформа Thule Rider Board не подходит для детей младше 2 лет.
- Это изделие может потерять устойчивость, если превысит рекомендуемую производителем нагрузку.
- Не используйте платформу Thule Rider Board вместе с держателем для стаканов Thule Cup Holder.
- Регулярно проверяйте платформу Thule Rider Board перед использованием. Не пользуйтесь платформой, если какая-либо деталь болтается или отсутствует или если видны какие-либо повреждения.
- Использование любых аксессуаров или запасных частей, не одобренных компанией Thule, может представлять опасность. Следует использовать только запасные части, которые поставляют либо рекомендует производитель.
- Чтобы почистить платформу Thule Rider Board, используйте ткань и теплую воду. Затем насухо протрите платформу тканью.
- Используйте платформу Thule Rider Board только с теми моделями колясок, для которых она предназначена. Подходящие модели колясок см. на сайте Thule.com.
- Перед началом использования убедитесь в отсутствии на коляске незакрепленных шнуров и петель, в противном случае ребенок может в них запутаться или задохнуться.
- Во избежание риска запутывания ВСЕГДА следите за тем, чтобы эластичный ремень был прикреплен и к коляске, и к платформе Thule Rider Board.

UK

⚠ ПОПЕРЕДЖЕННЯ

ВАЖЛИВО: УВАЖНО ПРОЧИТАЙТЕ ТА ЗБЕРІГАЙТЕ ДЛЯ ДОВІДКИ В МАЙБУТНЬОМУ. Невиконання цих інструкцій може вплинути на безпеку дитини.

- Ніколи не залишайте дитину без нагляду.
- Перед використанням переконайтеся, що всі фіксатори закріплено.
- Не дозволяйте дитині гратися з цим виробом.
- Не можна бігати або кататися на ковзанах із цим виробом.

- Під час складання й розкладання цієї дитячої коляски необхідно бути обережним, щоб не защемити пальці. Щоб уникнути травмування, переконайтеся, що дитини немає поруч із коляскою, коли ви складаєте або розкладаєте виріб.
- Не дозволяйте дитині виснути на ручці коляски.
- Завжди тримайте коляску за ручку, поки дитина використовує платформу Thule Rider Board.
- Щоб уникнути травмування, переконайтеся, що дитина завжди тримається за ручку коляски та стоїть на платформі Thule Rider Board обома ногами.
- Перед першим використанням переконайтеся, що між коляскою та ручкою є достатньо місця, щоб дитина могла комфортно стояти.
- Уникайте контакту частин тіла дитини, одягу, шнурків взуття або іграшок із рухомими частинами.
- Не дозволяйте дитині використовувати платформу Thule Rider Board із босими ногами.
- Під час розташування та виймання дітей завжди використовуйте гальмо паркування.
- Ніколи не використовуйте платформу Thule Rider Board, щоб штовхати коляску як скейтборд.
- Не підіймайтеся на сходи чи тротуари й не спускайтеся з них, коли дитина перебуває на платформі Thule Rider Board.
- Використовуйте платформу Thule Rider Board для перевезення лише однієї дитини.
- Не використовуйте, якщо будь-який компонент зламаний, розірваний або відсутній.
- Платформу Thule Rider Board не призначено для дітей молодше 2 років.
- Цей виріб стане хитким у разі перевищення навантаження, рекомендованого виробником.
- Не використовуйте платформу Thule Rider Board разом із тримачем чашки Thule Cup Holder.
- Перевіряйте платформу Thule Rider Board перед кожним використанням і не використовуйте, якщо якась її частина незакріплена чи відсутня, або в разі появи будь-яких ознак пошкодження.

- Небезпечно використовувати аксесуари й запасні частини, не схвалені компанією Thule. Використовуйте лише запасні частини, що постачаються або схвалені виробником.
- Очистьте платформу Thule Rider Board тканиною, змоченою теплою водою, і витріть сухою тканиною.
- Використовуйте платформу Thule Rider Board лише для затверджених моделей колясок. Щоб переглянути список сумісних моделей, перейдіть на сайт Thule.com.
- Перед використанням переконайтеся, що до коляски не прикріплені вільні шнурки або петлі, в яких може заплутатися ваша дитина
- Щоб запобігти небезпеці заплутування, ЗАВЖДИ перевіряйте, чи еластичний ремінець прикріплено до коляски та платформи Thule Rider Board.

PL

OSTRZEŻENIE

WAŻNE! PRZECZYTAJ UWAGAŻNIE I ZACHOWAJ NA PRZYSZŁOŚĆ JAKO ODNIESIENIE.

W przypadku nieprzestrzegania tych instrukcji bezpieczeństwo dziecka może być zagrożone.

- Nigdy nie zostawiaj dziecka bez opieki.
- Upewnij się przed użyciem, czy wszystkie urządzenia blokujące są włączone.
- Nie pozwalaj dziecku bawić się tym wyrobem.
- Niniejszy wyrób nie jest odpowiedni do biegania ani jazdy na rolkach.
- Należy zachować szczególną ostrożność podczas składania lub rozkładania wózka, aby uniknąć przytraśnięcia palców. Aby uniknąć obrażeń, upewnij się, czy dziecko jest odsunięte kiedy rozkłada się lub składa niniejszy wyrób.
- Nie pozwalaj dziecku wisieć na pałąku wózka
- Zawsze trzymaj uchwyty wózka, gdy dziecko stoi na platformie Thule Rider Board.
- Aby zapobiec obrażeniom, upewnij się, że dziecko zawsze trzyma się pałąka wózka i stoi na platformie Thule Rider Board oboma stopami.
- Przed pierwszym użyciem upewnij się, że pomiędzy wózkiem a uchwytem jest wystarczająco dużo miejsca, aby dziecko mogło wygodnie stanąć.
- Nie wolno dopuszczać, aby jakakolwiek część ciała dziecka, jego ubranie, sznurowadła lub zabawki stykały się z ruchomymi elementami wózka.
- Nie pozwalaj dziecku stawać gołymi stopami na platformie Thule Rider Board.
- Zawsze używaj hamulca postojowego podczas wkładania i wyjmowania dziecka.
- Nigdy nie używaj platformy Thule Rider Board do pchania wózka, tak jak deskorolki.
- Gdy dziecko stoi na platformie Thule Rider Board, nie należy wjeżdżać na krawężniki ani schody ani z nich schodzić.
- Na platformie Thule Rider Board można przewozić tylko jedno dziecko.
- Nie używaj, gdy jakakolwiek część jest pęknięta, rozdarta lub zginęła.
- Platforma Thule Rider Board nie jest odpowiedzialna dla dzieci poniżej 2 roku życia.
- Jeśli ciężar ładunku przekroczy zalecane przez producenta wartości, produkt będzie niestabilny.
- Nie należy używać platformy Thule Rider Board wraz z uchwytem Thule Cup Holder
- Regularnie sprawdzaj platformę Thule Rider Board przed użyciem. Nie używaj produktu, jeśli jakakolwiek część jest luźna, nie jest widoczna lub widoczne są oznaki uszkodzenia.
- Nie używaj żadnych akcesoriów ani zamienników niezatwierdzonych przez firmę Thule. Stosuj wyłącznie części zamienne dostarczone lub zatwierdzone przez producenta.
- Do czyszczenia platformy Thule Rider Board używaj ściereczki i ciepłej wody, a następnie wytrzyj suchą szmatką.
- Platformy Thule Rider Board używaj wyłącznie z zatwierdzonymi modelami wózków, które są dostępne na stronie www.thule.com.
- Przed użyciem sprzętu upewnij się, że do wózka nie są przymocowane żadne luźne sznurki lub pętle, w które dziecko mogłoby się zaplątać lub które mogłyby spowodować jego uduszenie.
- Aby nie dopuścić do zaplątania elastycznego pasa bezpieczeństwa, ZAWSZE upewnij się, że jest on podłączony do wózka i do platformy Thule Rider Board.

UPOZORNĚNÍ

DŮLEŽITÉ – POKYNY SI POZORNĚ PŘEČTĚTE A USCHOVEJTE PRO POZDĚJŠÍ POUŽITÍ. Při nedodržení těchto pokynů může být ohrožena bezpečnost dítěte.

- Nikdy nenechávejte dítě bez dozoru.
- Před použitím si ověřte, že jsou všechny zajišťovací prvky zaklesnuty.
- Tento výrobek není hračka. Nedovolte dítěti, aby si s tímto výrobkem hrálo.
- Tento výrobek není vhodný pro běhání nebo jízdu na bruslích.
- Dávejte si pozor, abyste si při skládání a rozkládání tohoto dětského vozíku nepřiskřípli prsty. Při skládání a rozkládání tohoto výrobku zajistěte, aby dítě nebylo v kočárku ani poblíž a nemohlo dojít k poranění dítěte.
- Nedovolte svému dítěti, aby se věšelo na rukojeť.
- Vždy, když vaše dítě stojí na stupátku Thule, držte pevně rukojeť kočárku.
- Vždy zajistěte, aby se vaše dítě drželo rukojeti kočárku a stálo oběma nohama na stupátku Thule, abyste předešli jeho zranění.
- Před prvním použitím se ujistěte, že je mezi kočárkem a rukojetí dostatek prostoru pro pohodlné postavení dítěte.
- Dbejte na to, aby se žádná část těla dítěte ani jeho oblečení, tkaničky či hračky nemohly dostat do kontaktu s pohyblivými součástmi vozíku.
- Nedovolte dětem, aby stupátko Thule používaly naboso.
- Při nakládání a vykládání dětí vždy aktivujte parkovací brzdu.
- Nikdy nepoužívejte stupátko Thule k tlačení kočárku ve stylu jízdy na skateboardu.
- Když vaše dítě stojí na stupátku Thule, nejezděte po obrubnicích ani po schodech.
- Stupátko Thule používejte pro přepravu pouze jednoho dítěte.
- Nepoužívejte, je-li některá ze součástí poškozená, roztržená nebo nepřítomná.
- Stupátko Thule není vhodné pro děti mladší 2 let.
- Pokud překročíte limit zatížení stanovený výrobcem, výrobek již nebude stabilní.
- Nepoužívejte stupátko Thule společně s držákem na kelímek Thule.
- Před použitím stupátko Thule pravidelně kontrolujte a nepoužívejte jej, pokud je některá část uvolněná, pokud chybí nebo pokud existují známky poškození.

- Používání příslušenství nebo náhradních dílů, které neschválila společnost Thule, není bezpečné. Používejte pouze náhradní díly dodávané nebo schválené výrobcem.
- Stupátko Thule čistěte hadříkem a teplou vodou. Osušte jej suchým hadříkem.
- Stupátko Thule používejte pouze se schválenými modely kočárků. Kompatibilní modely kočárků najdete na stránkách Thule.com.
- Před použitím se ujistěte, že ke kočárku nejsou připevněny žádné volné šňůry nebo smyčky, které by mohly dítě zamotat nebo udušit
- VŽDY se ujistěte, že je elastický popruh připojen jak ke kočárku, tak i ke stupátku Thule, abyste předešli zamotání.

FIGYELMEZTETES

FONTOS - FIGYELMESEN OLVASSA EL ÉS ŐRIZZE MEG KÉSŐBBI FELHASZNÁLÁS ESETÉRE. Az utasítások be nem tartása gyermekét kockázatnak teheti ki.

- Soha ne hagyja gyermekét felügyelet nélkül.
- Ellenőrizze, hogy használat előtt minden rögzítő szerkezet be legyen kapcsolva.
- Ne engedje gyermekét játszani a termékkel.
- Ez a termék nem alkalmas futáshoz vagy korcsolyázáshoz.
- Vigyázzon, hogy ne csípje be az ujját a babakocsi kinyitásakor és összecukásakor. A sérülések elkerülése végett tartsa távol gyermekét a babakocsi összecukásakor és széthajtásakor.
- Ne engedje, hogy a gyermek a babakocsi fogantyújára támaszkodjon
- Mindig tartsa fogva a babakocsi fogantyút, amikor a gyermek a Thule Rider Board adapteren áll.
- A sérülések elkerülése érdekében ügyeljen rá, hogy a gyermek mindig fogja a babakocsi fogantyúját, és két lábbal álljon a Thule Rider Board adapteren.
- Az első használat előtt győződjön meg arról, hogy a gyermeknek elegendő helye van-e arra, hogy kényelmesen álljon a babakocsi és a fogantyú között.
- Ügyeljen arra, hogy a gyermek testrészei, ruházata, cipőfűzője vagy játéka ne érhesse el a mozgó alkatrészekhez.
- Ne engedje, hogy a gyermek mezítláb álljon a Thule Rider Board adapteren.
- A gyermek behelyezésekor és kivételekor mindig kapcsolja be a rögzítőféket.

- Ne tolja a babakocsit úgy, hogy a Thule Rider Board adaptert gördeszkeként használja.
- Amikor a gyermek a Thule Rider Board adapteren áll, a babakocsit ne tolja fel vagy le padkán vagy lépcsőn.
- A Thule Rider Board adapteren egyszerre csak egy gyermeket szállítsón.
- Ne használja, ha bármelyik alkatrész törött, szakadt vagy hiányzik.
- A Thule Rider Board adaptert 2 évesnél fiatalabb gyermekek nem használhatják!
- A termék instabillá válik, ha nem tartják be a gyártó által ajánlott súlykorlátozást.
- Ne használja együtt a Thule Rider Board és Thule Cup Holder adaptereket.
- Ellenőrizze rendszeresen a Thule Rider Board adaptert, és ne használja, ha bármely része laza vagy hiányzik, vagy ha láthatóan sérült.
- Nem biztonságos olyan kiegészítőket vagy cserealkatrészeket használni a babakocsival, amelyet a Thule nem hagyott jóvá. Csak a gyártó által biztosított vagy jóváhagyott cserealkatrészt használjon!
- A Thule Rider Board adapter nedves ruhával és meleg vízzel tisztítható. Száraz ruhával törölje szárazra.
- Csak a jóváhagyott babakocsimodellekhez használja a Thule Rider Board adaptert. A kompatibilis babakocsimodellek megtalálhatók a Thule.com webhelyen.
- Használat előtt ellenőrizze, hogy a babakocsihoz nincs-e laza zsinór vagy hurok csatlakoztatva, amelybe a gyermek belegabalyodhat vagy amely fulladásveszélyt okozhat.
- Az esetleges beakadás elkerülése érdekében MINDIG győződjön meg arról, hogy a rugalmas heveder csatlakoztatva van mind a babakocsihoz, mind a Thule Rider Board adapterhez.

RO

AVERTISMENTE

IMPORTANT – CITIȚI CU ATENȚIE ȘI PĂSTRAȚI ACEST DOCUMENT PENTRU CONSULTARE ULTERIOARĂ. Dacă nu urmați instrucțiunile, poate fi afectată siguranța copilului.

- Nu lăsați niciodată copilul nesupravegheat.
- Asigurați-vă că toate dispozitivele de blocare sunt închise înainte de a utiliza produsul.
- Nu lăsați copilul să se joace cu acest produs.
- Acest produs nu este recomandat a fi utilizat în timp ce alergați sau vă plimbați pe role.
- Pliaiți și depliați cu atenție acest dispozitiv de transport pentru copii, pentru a nu vă prinde degetele. Pentru a evita rănirea copilului, asigurați-vă că acesta este la distanță atunci când pliați și depliați acest produs.
- Nu lăsați copilul să se atârne de mânerul căruciorului.
- Țineți întotdeauna mâinile pe mânerul căruciorului atunci când copilul stă în picioare pe „Thule Rider Board”.
- Pentru a evita vătămările, copilul trebuie să se țină mereu de mânerul căruciorului și să stea pe „Thule Rider Board” cu ambele picioare.
- Înainte de prima utilizare, asigurați-vă că există suficient spațiu între cărucior și ghidon, astfel încât copilul să stea confortabil.
- Asigurați-vă că nicio parte a corpului copilului, hainele, șireturile de la încălțăminte sau jucăriile nu intră în contact cu componente în mișcare.
- Nu lăsați copilul să folosească produsul desculț.
- Atunci când așezați și scoateți copii, cuplați întotdeauna frâna de mână.
- Nu utilizați platforma pentru a împinge căruciorul ca pe un skateboard.
- Nu urcați și nu coborâți borduri sau trepte atunci când un copil este pe „Thule Rider Board”.
- Folosiți „Thule Rider Board” pentru a transporta doar un singur copil.
- A nu se utiliza dacă oricare dintre componente este ruptă, îndoită sau lipsă.
- Produsul „Thule Rider Board” nu este adecvat pentru copii mai mici de 2 ani.
- Acest produs va deveni instabil dacă se depășește greutatea recomandată de producător.
- Nu utilizați „Thule Rider Board” împreună cu suportul pentru pahar „Thule Cup Holder”.
- Verificați periodic „Thule Rider Board” înainte de utilizare și nu utilizați produsul dacă orice componentă a sa este desprinsă sau lipsește ori dacă există semne de deteriorare.
- Nu este sigur să folosiți accesorii sau piese de schimb neaprobate de Thule. Folosiți doar piese de schimb livrate sau aprobate de producător.
- Curățați „Thule Rider Board” cu o cârpă și cu apă caldă, apoi ștergeți produsul cu o cârpă uscată.

- Utilizați „Thule Rider Board” numai cu modelele de cărucioare omologate. Pentru modelele de cărucioare compatibile, accesați Thule.com.
- Înainte de utilizare, asigurați-vă că nu există corzi slăbite sau bucle atașate de cărucior, din cauza cărora copilul s-ar putea împiedica sau sufoca.
- Pentru a evita pericolul de agățare, asigurați-vă ÎNTOTDEAUNA că ați conectat curea elastică atât la cărucior, cât și la „Thule Rider Board”.

SK

! UPOZORNENIE

DŮLEŽITÉ - PRED POUŽITÍM PŘEČÍTAJTE POZORNĚ TENTO NÁVOD A USCHOVAJTE HO PRE BUDÚCU POTREBU. Pri nedodržaní týchto pokynov môže dôjsť k ohrozeniu bezpečnosti dieťaťa.

- Nikdy nenechávajte dieťa bez dozoru.
- Pred používaním sa uistite, že všetky zaistovacie zariadenia sú zaistené.
- Tento výrobok nie je hračka. Nenechajte dieťa hrať sa s týmto výrobkom.
- Tento výrobok nie je vhodný na behanie, korčuľovanie.
- Pri skladaní a rozkladaní tohto detského kočíka dávajte pozor, aby ste si nepricvikli prsty. Pri rozopínaní a zapínaní sa uistite, že dieťa nie je v kočiariku, aby ste predišli prípadnému úrazu.
- Nedovoľte dieťaťu, aby sa vešalo na riadidlá kočíka
- Vždy držte rukoväť kočíka, keď dieťa používa „Stúpadlo pre jazdca Thule”.
- Uistite sa, že sa dieťa vždy drží riadidiel kočíka a stojí na „Stúpadle pre jazdca Thule” oboma nohami, aby ste predišli prípadnému úrazu.
- Pred prvým použitím sa uistite, že medzi kočíkom a riadidlami je dostatok miesta, aby dieťa mohlo pohodlne stáť.
- Dbajte na to, aby sa žiadna časť tela dieťaťa ani jeho oblečenie, šnúry či hračky nedostali do kontaktu s pohyblivými súčasťami kočíka.
- Nenechajte dieťa používať „Stúpadlo pre jazdca Thule” naboso.
- Pri nakladaní a vykladaní detí vždy aktivujte parkovaciu brzdu.
- Nikdy nepoužívajte „Stúpadlo pre jazdca Thule” na tlačenie kočíka ako na skejtborde.
- Nechodte hore a dole po obrubníkoch ani schodoch, keď je dieťa na „Stúpadle pre jazdca Thule”.

- „Stúpadlo pre jazdca Thule” používajte na prepravu iba jedného dieťaťa.
- Nepoužívajte, ak je ktorákoľvek súčasť zlomená, roztrhnutá alebo chýba.
- Nepoužívajte „Stúpadlo pre jazdca Thule” pre deti mladšie ako 2 roky.
- Ak prekročíte limit zaťaženia stanovený výrobcom, tento výrobok už nebude stabilný.
- Nepoužívajte „Stúpadlo pre jazdca Thule” spolu s „Držiakom pohárov Thule”.
- „Stúpadlo pre jazdca Thule” pravidelne pred používaním kontrolujte a nepoužívajte ho, ak je niektorá časť uvoľnená alebo chýba, alebo ak vykazuje iné znaky poškodenia.
- Používanie doplnkov a náhradných dielov, ktoré neschválila spoločnosť Thule, nie je bezpečné. Používajte iba náhradné diely dodávané alebo schválené výrobcom.
- „Stúpadlo pre jazdca Thule” vyčistite handričkou a teplou vodou. Osušte ho suchou handričkou.
- „Stúpadlo pre jazdca Thule” používajte iba so schválenými modelmi kočíkov. Kompatibilné modely kočíkov sú uvedené na stránke Thule.com.
- Pred použitím sa uistite, že na kočíku nie sú pripravené voľné šnúry alebo slučky, ktoré by mohli vaše dieťa zamotať alebo udusiť.
- VŽDY zaistite, aby bol elastický popruh pripojený ku kočíku aj k „Stúpadlu pre jazdca Thule”, aby sa zabránilo nebezpečenstvu zamotania.

SL

! OPOZORILO

POMEMBNO - PRED UPORABO POZORNŌ PREBERITE NAVODILA IN JIH SHRANITE KOT NAPOTEK ZA V PRIHODNJE. Če teh navodil ne upoštevat, lahko ogrozite varnost otroka.

- Otroka nikoli ne puščajte nenadzorovanega.
- Pred uporabo preverite, ali so vsi zapahi aktivirani.
- Ne dovolite, da bi se otrok igral z izdelkom.
- Ta izdelek ni primeren za tek ali rolanje.
- Pri zlaganju in odpiranju te otroške deske za voziček bodite previdni, da ne pripete prstov. Da bi preprečili poškodbe, pazite, da pri odpiranju in zlaganju izdelka otrok ne bo v bližini.
- Otroku ne dovolite, da se obesi na ročaj vozička.
- Ko otrok uporablja desko za voziček »Thule Rider Board«, morate vedno držati ročaje vozička.

- Da bi preprečili poškodbe, se prepričajte, da se otrok vedno drži za ročaj vozička in z obema nogama stoji na deski za voziček »Thule Rider Board«.
- Pred prvo uporabo se prepričajte, da je dovolj prostora in bo otrok lahko udobno stal med vozičkom in ročajem.
- Deli otrokovega telesa, oblačila, vezalke ali igrače ne smejo priti v stik z gibljivimi deli.
- Otrok deske za voziček »Thule Rider Board« ne sme uporabljati bos.
- Ko želi otrok stopiti na desko za voziček ali z nje, vedno aktivirajte parkirno zavoro.
- Deske za voziček »Thule Rider Board« nikoli ne uporabljajte kot rolko za potiskanje vozička.
- Ko je otrok na deski za voziček »Thule Rider Board«, vozička ne smete peljati čez robnik ali po stopnicah.
- Desko za voziček »Thule Rider Board« uporabljajte le za prevažanje enega otroka.
- Če je kateri koli del poškodovan ali raztrgan oziroma če manjka, izdelka ne uporabljajte.
- Deska za voziček »Thule Rider Board« ni primerna za otroke, mlajše od 2 let.
- Če je proizvajalčeva priporočena obremenitev presežena, bo ta izdelek nestabilen.
- Deske za voziček »Thule Rider Board« ne uporabljajte skupaj z držalom za pijačo »Thule Cup Holder«.
- Pred uporabo redno preverjajte desko za voziček »Thule Rider Board« in je ne uporabljajte, če kateri koli del ni pritrjen ali manjka oziroma je deska poškodovana.
- Uporaba kakršne koli dodatne opreme ali nadomestnih delov, ki jih ni odobrila družba Thule, ni varna. Uporabljajte le nadomestne dele, priložene izdelku, ali dele, ki jih je potrdil proizvajalec.
- Desko za voziček »Thule Rider Board« očistite s krpo in toplo vodo. Posušite jo s suho krpo.
- Desko za voziček »Thule Rider Board« uporabljajte samo z odobrenimi modeli vozičkov. Združljive modele vozičkov lahko najdete na spletnem mestu Thule.com.
- Pred uporabo se prepričajte, da na voziček niso pritrjene ohlapne vrvice ali zanke, v katerih bi se lahko otrok zapletel in se zadušil.
- Da bi preprečili tveganje zapletanja, se VEDNO prepričajte, da je elastični trak pripet na voziček in na desko za voziček »Thule Rider Board«.

ПРЕДУПРЕЖДЕНИЕ

ВАЖНО – ПРОЧЕТЕТЕ ВНИМАТЕЛНО И ЗАПАЗЕТЕ ЗА БЪДЕЩИ СПРАВКИ.

- Безопасността на детето може да бъде засегната, ако не следвате тези инструкции.
- Никога не оставяйте детето без надзор.
 - Уверете се, че всички устройства за заключване са активирани преди използване.
 - Не оставяйте детето да играе с този продукт.
 - Този продукт не е подходящ за тичане или пързаяне.
 - При съгването и разгването на тази раница за носене на деца внимавайте да не си прищипете пръстите. За да избегнете нараняване, уверете се, че детето е на безопасно разстояние, преди да разгънете или сгънете този продукт.
 - Не позволявайте на детето да виси от кормилния прът на количката
 - Винаги дръжте ръкохватките на количката, докато детето стои на борда за возене Thule.
 - За да избегнете нараняване, се уверете, че детето винаги държи дръжката на количката и е стъпило на борда за возене Thule с двата крака.
 - Преди първата употреба се уверете, че има достатъчно пространство детето да стои удобно между количката и дръжката.
 - Не позволявайте каквато и да е част от тялото на детето, дрехите, връзките на обувките или играчките да влиза в контакт с двиещите се части.
 - Не оставяйте детето да използва борда за возене Thule с боси крака.
 - Винаги задействайте паркинг спирачката, когато поставяте или изваждате детето.
 - Никога не използвайте борда за возене Thule за бутане на количката като скейтборд.
 - Не преминавайте през бордюри и стъпала, докато детето е върху борда за возене Thule.
 - Използвайте борда за возене Thule, за да транспортирате само едно дете.
 - Не използвайте, ако някой от компонентите е счупен, скъпан или липсва.
 - Бордът за возене Thule не е подходящ за деца под 2 години.

- Този продукт става нестабилен, ако се превиши товарът, препоръчан от производителя.
- Не използвайте борда за возене Thule заедно с поставката за чаша Thule.
- Проверявайте редовно борда за возене Thule преди употреба и не използвайте, ако някоя част е разхлабена, липсва или ако има някакви следи от повреда.
- Не е безопасно да използвате аксесоари или резервни части, които не са предоставени Thule. Използвайте само резервни части, доставени или одобрени от производителя.
- Почиствайте борда за возене Thule с помощта на кърпа и топла вода. Подсушавайте го със суха кърпа.
- Използвайте борда за возене Thule само с одобрени модели детски колички. Посетете Thule.com за информация относно съвместими модели детски колички.
- Преди употреба се уверете, че няма свободно висящи въженици или примки, свързани с количката, които може да се омотаят около детето или да го задушат.
- За да предотвратите опасност от заплитане, ВИНАГИ се уверявайте, че еластичната лента е свързана както към детската количка, така и към борда за возене Thule.

HR

UPOZORENJE

VAŽNO - SAČUVATI ZA SLUČAJ POTREBE.

Ako se ne budete pridržavali ovih uputa, može biti ugrožena sigurnost djeteta.

- Nikada ne ostavljajte dijete bez nadzora.
- Prije uporabe kolica, provjerite jesu li svi dijelovi za učvršćivanje ispravni.
- Ne dopustite djetetu da se igra s ovim proizvodom.
- Ovaj proizvod nije namijenjen trčanju ili rolanju.
- Pri sklapanju i rasklapanju ovih dječjih kolica mora se paziti kako bi se spriječilo uklještenje prsta. Kako biste izbjegli ozljede, pobrinite se da dijete bude na sigurnoj udaljenosti kada sklapate ili rasklapate ovaj proizvod.
- Nemojte dozvoliti djetetu da se vješa na upravljač kolica
- Uvijek držite ručke upravljača kolica kada dijete upotrebljava proizvod „Thule Rider Board“.
- Kako biste izbjegli ozljede, pobrinite se da dijete uvijek drži upravljač kolica i s obje noge stoji na proizvodu „Thule Rider Board“.
- Prije prve uporabe provjerite ima li dovoljno prostora da dijete može udobno stajati između kolica i upravljača.
- Nemojte dopustiti da bilo koji dio djetetova tijela, odjeće, vezica za cipele ili igraćaka dođe u kontakt s pokretnim dijelovima.
- Nemojte dozvoliti djetetu da upotrebljava proizvod „Thule Rider Board“ golim stopalima.
- Tijekom postavljanja i uklanjanja djece uvijek uključite parkirnu kočnicu.
- Nikada nemojte upotrebljavati proizvod „Thule Rider Board“ za guranje kolica poput skateboarda.
- Nemojte se penjati ili spuštati rubnjacima ili stepenicama kada se dijete nalazi na proizvodu „Thule Rider Board“.
- „Thule Rider Board“ upotrebljavajte za prijevoz samo jednog djeteta.
- Ne upotrebljavajte ako je neka komponenta slomljena, oštećena ili nedostaje.
- „Thule Rider Board“ nije prikladan za djecu mlađu od 2 godine.
- Ovaj će proizvod postati nestabilan ako se prekorači opterećenje koje je preporučio proizvođač.
- Nemojte upotrebljavati proizvod „Thule Rider Board“ zajedno s proizvodom „Thule Cup Holder“.
- Redovito provjeravajte proizvod „Thule Rider Board“ i nemojte ga upotrebljavati ako je neki dio labav ili nedostaje te ako postoje znakovi oštećenja.
- Nije sigurno upotrebljavati dodatnu opremu ili zamjenske dijelove koje nije odobrila tvrtka Thule. Upotrebljavajte samo rezervne dijelove koje je isporučio ili odobrio proizvođač.
- „Thule Rider Board“ može se očistiti krpom i toplom vodom. Osušite ga suhom krpom.
- „Thule Rider Board“ upotrebljavajte samo s odobrenim modelima kolica. Kompatibilne modele kolica potražite na web-mjestu Thule.com.
- Prije uporabe provjerite da nema labavih uzica ili petlji pričvršćenih na kolica, koje bi se mogle zaplesti ili ugušiti vaše dijete
- Kako biste spriječili opasnost od zaplitanja UVIJEK osigurajte da je elastični remen spojen i na kolica i na proizvod „Thule Rider Board“.

ΠΡΟΕΙΔΟΠΟΙΗΣΗ

ΣΗΜΑΝΤΙΚΟ - ΔΙΑΒΑΤΕ ΠΡΟΣΕΚΤΙΚΑ ΤΙΣ ΟΔΗΓΙΕΣ ΚΑΙ ΦΥΛΛΞΤΕ ΤΕΣ ΓΙΑΤΙ ΜΠΟΡΕΙ ΝΑ ΤΙΣ ΧΡΕΙΑΣΤΕΙΤΕ ΣΤΟ ΜΕΛΛΟΝ.

Η ασφάλεια του παιδιού ενδέχεται να επηρεαστεί, εάν δεν ακολουθήσετε αυτές τις οδηγίες.

- Μην αφήνετε ποτέ το παιδί σας χωρίς επιτήρηση.
- Βεβαιωθείτε ότι έχουν ενεργοποιηθεί όλες οι διατάξεις ασφάλισης πριν από τη χρήση.
- Μην αφήνετε το παιδί σας να παίζει με το προϊόν αυτό.
- Μη χρησιμοποιείτε το προϊόν αυτό όταν κάνετε τζόκινγκ.
- Διπλώστε και ξεδιπλώστε προσεκτικά το παιδικό καρότσι για να αποφύγετε την παγίδευση των δακτύλων. Για την αποφυγή τραυματισμών, απομακρύνετε το παιδί σας κατά το δίπλωμα και το ξεδίπλωμα του προϊόντος αυτού.
- Μην αφήνετε το παιδί να κρεμιέται από τη χειρολαβή του καροτσιού
- Κρατάτε πάντα τις λαβές του καροτσιού ενώ το παιδί χρησιμοποιεί το "Thule Rider Board".
- Για να αποφύγετε τραυματισμούς, βεβαιωθείτε ότι το παιδί κρατάει πάντα τη λαβή του καροτσιού και στέκεται στο "Thule Rider Board" και με τα δύο πόδια.
- Πριν την πρώτη χρήση, βεβαιωθείτε ότι υπάρχει αρκετός χώρος ώστε το παιδί σας να στέκεται άνετα μεταξύ του καροτσιού και της λαβής.
- Μην αφήνετε κανένα μέρος του σώματος, ρούχων, κορδονιών παπουτσιών ή παιχνιδιών του παιδιού να έρχεται σε επαφή με τα κινούμενα εξαρτήματα.
- Μην αφήνετε το παιδί να χρησιμοποιήσει το "Thule Rider Board" ευπόλυτο.
- Εφαρμόζετε πάντα το φρένο όταν βάζετε και βγάζετε τα παιδιά.
- Μη χρησιμοποιείτε ποτέ το "Thule Rider Board" για να σπρώξετε το καρότσι σαν σκέιτμπορντ.
- Μην ανεβαίνετε και κατεβαίνετε στο κράσπεδο ή σε σκάλες όταν το παιδί είναι πάνω στο "Thule Rider Board".
- Χρησιμοποιήστε το "Thule Rider Board" για να μεταφέρετε μόνο ένα παιδί.
- Μην χρησιμοποιείτε το προϊόν, αν οποιοδήποτε από τα εξαρτήματά του έχει σπάσει, σκιστεί ή λείπει.

- Το "Thule Rider Board" δεν είναι κατάλληλο για παιδιά κάτω των 2 ετών.
- Αυτό το προϊόν δεν θα είναι σταθερό εάν ξεπεραστεί το προτεινόμενο φορτίο του κατασκευαστή.
- Μη χρησιμοποιείτε το "Thule Rider Board" μαζί με το "Thule Cup Holder".
- Ελέγξτε τακτικά το "Thule Rider Board" πριν τη χρήση και μην το χρησιμοποιείτε εάν κάποιο εξάρτημα έχει χαλαρώσει ή χαθεί ή εάν υπάρχουν σημάδια φθοράς.
- Η χρήση εξαρτημάτων ή εναλλακτικών εξαρτημάτων που δεν έχουν εγκριθεί από την Thule δεν είναι ασφαλής. Χρησιμοποιήστε μόνο ανταλλακτικά που παρέχονται ή έχουν εγκριθεί από τον κατασκευαστή.
- Καθαρίστε το "Thule Rider Board" με ένα πανί και ζεστό νερό. Στεγνώστε το με ένα στεγνό πανί.
- Χρησιμοποιήστε το "Thule Rider Board" μόνο με εγκεκριμένα μοντέλα καροτσιών, ανατρέξτε στο Thule.com για τα συμβατά μοντέλα καροτσιών.
- Πριν τη χρήση βεβαιωθείτε ότι δεν υπάρχουν βγαλμένα καλώδια ή βρόχοι στο καρότσι που θα μπορούσαν να παγιδέψουν ή να πνίξουν το παιδί σας
- Για να αποφύγετε τον κίνδυνο μπλεξιματος βεβαιωθείτε ΠΑΝΤΑ ότι ο ελαστικός μιάνας είναι συνδεδεμένος στο καρότσι και στο "Thule Rider Board".

TR

UYARI

ÖNEMLİ: DİKKATLİ BİR ŞEKİLDE OKUYUN VE İLERİDE BAŞVURMAK ÜZERE SAKLAYIN. Bu talimatlara uymamanız halinde, çocuğunuzun güvenliği etkilenebilir.

- Asla çocuğunuzu gözetimsiz bırakmayın.
- Kullanmadan önce tüm kilitleme mekanizmalarının bağlı olduğundan emin olun.
- Çocuğunuzun bu ürünle oynamasına izin vermeyin.
- Bu ürün, koşu veya paten yaparken uygun değildir.
- Bu çocuk taşıyıcı katlarken ve açarken parmaklarınızın sıkışmasını önlemek için özen gösterilmelidir. Yaralanmayı önlemek için bu ürünü açarken ve katlarken çocuğunuzun uzakta olduğundan emin olun.
- Çocuğun bebek arabası gidonundan sarkmasına izin vermeyin
- Çocuğunuz "Thule Rider Board"u kullanırken her zaman puset kollarından tutun.

- Yaralanmaları önlemek için çocuğun her zaman bebek arabası gidonunu tuttuğundan ve iki ayağının da "Thule Rider Board" üzerinde olduğundan emin olun.
- İlk kullanımdan önce çocuğun bebek arabası ile gidon arasında rahatça durabilmesi için yeterli boşluk olduğundan emin olun.
- Çocuğun vücudunun, kıyafetinin, ayakkabı bağcıklarının veya oyuncaklarının herhangi bir parçasının hareketli parçalarla temas etmesine izin vermeyin.
- "Thule Rider Board"u kullanırken çocuğun ayaklarının çıplak olmasına izin vermeyin.
- Çocuğunuzu oturturken ve kaldırırken her zaman el frenini çekin.
- "Thule Rider Board"u bebek arabasını itmek için asla bir kaykay gibi kullanmayın.
- Çocuk "Thule Rider Board" üzerindeyken kaldırımından veya merdivenlerden inip çıkmayın.
- "Thule Rider Board"u yalnızca tek bir çocuğu taşımak için kullanın.
- Herhangi bir bileşen kırık, yırtık veya eksikse kullanmayın.
- "Thule Rider Board", 2 yaşından küçük çocuklar için uygun değildir.
- Üretici tarafından önerilen yük miktarı aşılsa bu ürün stabilitesini kaybedebilir.
- "Thule Rider Board"u "Thule Cup Holder" ile birlikte kullanmayın.
- Kullanmadan önce "Thule Rider Board"u düzenli olarak kontrol edin ve herhangi bir parçası gevşek veya eksikse ya da hasar belirtisi varsa kullanmayın.
- Thule tarafından onaylanmayan herhangi bir aksesuar veya yedek parça kullanmak güvenli değildir. Yalnızca üretici tarafından sunulan veya onaylanan yedek parçaları kullanın.
- "Thule Rider Board"u bir bez ve ılık suyla temizleyin. Kuru bir bezle kurulayın.
- "Thule Rider Board"u yalnızca onaylanmış bebek arabası modelleriyle kullanın. Uyumlu bebek arabası modelleri için Thule.com'u ziyaret edin.
- Kullanmadan önce pusette çocuğunuza dolanabilecek veya boğulmasına neden olabilecek gevşek kablolar veya ilmekler olmadığından emin olun.
- Dolanma riskini önlemek için elastik kayışın HER ZAMAN hem bebek arabasına hem de "Thule Rider Board"a takılı olduğundan emin olun.

TWISSIJA

IMPORTANTI - AQRA L-ISTRUZZJONIJIET TAJJEB QABEL TUŻA U ŻOMMHOM GĦAL REFERENZA FUTURA. Is-sigurtà tat-tfal tista' tkun affettwata jekk ma ssegwix dawn l-istruzzjonijiet.

- Qatt thalli t-tfal wahedhom.
- Żgura ruħek li l-apparati li jinqafu jkunumdaħħlin f'posthom qabel tużahom.
- Thallix lit-tfal jilaghbu b'dan il-prodott.
- Dan il-prodott m'hux tajjeb għall-ġiri jew għall-iskejjar.
- Għandha tingħata attenzjoni meta tagħlaq u tiftaħ dan il-ġarrier tat-tfal biex tevita li jinqabdu subgħajk. Biex tevita xi korrimment żgura ruħek li t-tfal ma jkunux hdejk meta tiftaħ u titwi dan il-prodott.
- Thallix lit-tfal jiddendlu mal-manku tal-istrollor.
- Dejjem żomm il-mankijiet tal-pushchair waqt li t-tfal ikunu qed jużaw ir-"Rider Board ta' Thule".
- Sabiex jiġi evitat korrimment, aċċerta li t-tfal dejjem iżommu mal-manku tal-istrollor u joqogħdu bilwieqfa b'saqajhom it-tnejn fuq ir-"Rider Board ta' Thule".
- Qabel l-ewwel użu, aċċerta li hemm biżżejjed spazju biex it-tfal ikollhom fejn joqogħdu sew bejn l-istrollor u l-manku.
- Thalli l-ebda parti mill-ġisem, il-hwejjeġ, il-lazzijiet taż-żraben jew il-ġugarelli tat-tfal jiġu f'kuntatt mal-partijiet li jiċcaqalqu tar-rota.
- Thallix lit-tfal jużaw ir-"Rider Board ta' Thule" ħafjin.
- Dejjem attiva l-brejk tal-ipparkjar meta tqiegħed jew tneħhi t-tfal.
- Qatt m'għandek tuża r-"Rider Board ta' Thule" biex timbotta l-istrollor qisu skejtboard.
- Tinżilx u titlax il-bankini jew it-taraġ meta t-tfal ikunu fuq ir-"Rider Board ta' Thule".
- Uża r-"Rider Board ta' Thule" biex tittrasporta tifel/tifla wieħed/waħda biss.
- Tużax jekk xi komponent ikun maqsum, imqatta' jew mhux hemm.
- Ir-"Rider Board ta' Thule" mhux tajjeb għal tfal taħt is-sentejn.
- Dan il-prodott ma jibqax stabbli jekk tinqabeż it-tagħbijja rrakkomandata mill-manifattur.
- Tużax ir-"Rider Board ta' Thule" flimkien mal-"Howlder tat-Tazzi ta' Thule".

- Içčekkja r-“Rider Board ta’ Thule” regularment qabel tużah, u tużahx jekk għandu xi parti maħlula jew nieqsa jew jekk hemm sinjali ta’ ħsara.
- Mhuwiex sigur li tuża xi aċċessorju jew part tal-bdil li mhuwiex approvati minn Thule. Uża biss spare parts ikkonsenjati jew approvati mill-manifattur.
- Naddaf ir-“Rider Board ta’ Thule” b’ċarruta u l-ilma sħun. Ixxuttah b’ċarruta xotta.
- Uża r-“Rider Board ta’ Thule” ma’ mudelli ta’ strollers approvati biss. Jekk jogħġbok iċċekjja Thule.com għal mudelli ta’ strollers kompatibbli.
- Qabel l-użu, kun żgur li m’hemm l-ebda ħabel u l-ebda ħolqa mwahħla mal-push-chair li jistgħu jgħaqqdu jew jifgaw lit-tifel/tifla tiegħek
- Biex tevita l-periklu tat-tħabbil DEJEM kun żgur li ċ-ċinga elastika hija mqabbdha kemm mal-istroller kif ukoll mar-“Rider Board ta’ Thule”.

HE

⚠️ **אזהרה**

חשוב - קרא בקפידה ושמור לעיון במועד מאוחר יותר. בטיחות הילד עלולה להיפגע אם לא תמלא אחר הנחיות אלה.

- לעולם אין להשאיר את הילד ללא השגחה.
- ודא שכל התקני הנעילה נעולים לפני השימוש.
- אין להניח לילד לשחק עם מוצר זה.
- מוצר זה אינו מתאים לריצה או להחלקה.
- יש להיזהר במהלך הקיפול והפתיחה של העגלה כדי למנוע הילכדות של אצבעות. על מנת למנוע פציעה, יש להרחיק את הילד במהלך הפתיחה והקיפול של מוצר זה.
- אין לאפשר לילד להיתלות על כידון העגלה
- החזק תמיד את כידון העגלה כאשר הילד עומד על לוח ריידר של Thule.
- כדי למנוע פציעה ודא שהילד אווזת תמיד בכידון העגלה ועומד על לוח ריידר של Thule עם שתי רגליו.
- לפני השימוש הראשון, ודא שיש מספיק מקום לילד לעמוד בנוחות בין העגלה לכידון.
- אין לאפשר לאברי הגוף של הילד, הבגדים, שרוכי הנעליים או הצעצועים שלו לבוא במגע עם חלקים נעים.
- אין לאפשר לילד להשתמש במוצר ברגליים יחפות.

- הקפד לשלב את בלם החנייה בעת הושבת הילד והוצאתו מן העגלה.
- לעולם אל תשתמש במשטח לדחפית העגלה כמו סקייטבורד.
- אין לעלות ולרדת במדרכות או במדרגות כאשר ילד נמצא על לוח ריידר של Thule.
- השתמש בלוח ריידר של Thule להסעת ילד אחד בלבד.
- אין להשתמש אם אחד מהרכיבים שבור, קרוע או חסר.
- לוח ריידר של Thule אינו מתאים לילדים מתחת לגיל שנתיים.
- במקרה של חריגה מהעומס המומלץ על-ידי היצרן, מוצר זה יהיה בלתי יציב.
- אל תשתמש בלוח ריידר של Thule יחד עם מחזיק כוסות של Thule
- יש לבדוק את לוח ריידר של Thule בקביעות לפני השימוש, ולא להשתמש בו במקרה שחלק כלשהו רופף או חסר, או אם יש בו סימני נזק.
- זה לא בטוח להשתמש באביזרים או חלקי חילוף שאינם מאושרים על ידי Thule.
- השתמש רק בחלקי חילוף שסופקו או מאושרים על ידי היצרן.
- ניתן לנקות את לוח ריידר של Thule עם מטלית ומים לחים. יש לייבש עם מטלית יבשה.
- השתמש רק בלוח ריידר של Thule עם דגמי עגלות מאושרים, אנא בדוק את Thule.com עבור דגמי עגלות תואמים.
- לפני שימוש, ודא שאין שום כבלים או לולאות משוחררים מחוברים למושב שעלולים להסתבר או לחנוק את ילדך
- כדי למנוע סכנת הסתבכות, ודא תמיד שהרצועה האלסטית מחוברת הן לעגלה והן ללוח ריידר של Thule.

AR

⚠️ **تحذير**

- مهم - يُرجى قراءة هذه المادة بعناية والاحتفاظ بها للرجوع إليها في المستقبل. قد تتأثر سلامة الطفل إذا لم تتابع هذه التعليمات بدقة.
- يجب عدم ترك الطفل دون رقابة مطلقاً.
- ينبغي التأكد من إحكام تعشيق أدوات الربط كافة قبل الاستخدام.
- ينبغي عدم السماح للطفل باللعب بهذا المنتج.

- هذا المنتج غير مناسب للركض أو التزلج.
- يجب الانتباه عند طي حامل الأطفال وفتحه لتجنب انحشار إصبعك. تأكد من وجود طفلك بعيداً عند فتح هذا المنتج وطيه لتجنب الإصابة.
- لا تسمح للطفل بأن يتعلق بالعربة من مقودها
- احرص على أن تُمسك بمقابض العربة أثناء استخدام الطفل لوح "Thule Rider".
- لتجنب وقوع إصابة للطفل، تأكد من أن الطفل يُمسك دائماً بمقبض عربة الأطفال ويقف على لوح "Thule Rider" بكلتا قدميه.
- قبل استخدامها لأول مرة، احرص على أن تترك مساحة كافية ليقف عليها الطفل بشكل مريح فيما بين عربة الأطفال والمقود.
- لا تسمح باحتكاك أي جزء من جسد الطفل أو ملابسه أو أربطة حذائه أو ألعابه بالأجزاء المتحركة.
- ينبغي عدم السماح للطفل باستخدام لوح "Thule Rider" وهو عاري القدمين.
- قم بتشغيل المكابح اليدوية دائماً عند وضع الطفل أو إخراجها.
- لا تستخدم لوح "Thule Rider" لدفع عربة الأطفال وكأنها لوح تزلج.
- لا تصعد إلى حواف الأرصفة أو الدرجات أو تهبط من عليها إذا كان الطفل واقفاً على لوح "Thule Rider".
- استخدم لوح "Thule Rider" لنقل طفل واحد فقط.
- لا تستخدم عربة الأطفال إذا انكسر أي من مكوناتها أو تمزق أو فقدت.
- لوح "Thule Rider" غير مناسب للأطفال دون عامين.
- سيصبح هذا المنتج غير ثابت إذا تجاوزت الحمولة الموصى بها من الشركة المُصنعة.
- لا تستخدم لوح "Thule Rider" مع حامل أكواب "Thule".
- احرص على أن تتحقق من لوح "Thule Rider" بانتظام قبل استخدامه، ولا تستخدمه إذا كان أي جزء منه سائياً أو مفقوداً أو إذا كانت هناك أي علامات تلف.
- ليس من الآمن استخدام الملحقات أو قطع الغيار غير المعتمدة من Thule. لذا احرص على أن تستخدم قطع الغيار التي قامت الشركة المُصنعة بتسليمها أو اعتمادها فقط.
- يمكنك تنظيف لوح "Thule Rider" باستخدام

قطعة قماش وماء دافئ. وقم بالتجفيف باستخدام قطعة قماش جافة.

- لا تستخدم لوح "Thule Rider" إلا مع طرازات عربات الأطفال المعتمدة، يرجى الرجوع إلى Thule.com لمعرفة طرازات عربات الأطفال المتوافقة.
- قبل الاستخدام، تأكد من عدم وجود أسلاك أو حلقات مفكوكة متصلة بعربة الدفع يمكن أن تتشابك أو تخنق طفلك
- لمنع خطر التشابك، تأكد دائماً من توصيل الشريط المطاطي بكل من عربة الأطفال ولوح "Thule Rider".

ZH-SC

⚠️ 警告

重要 - 请仔细阅读并保留以备日后参考。如果您未能遵守这些说明，儿童的安全可能会受到影响。

- 儿童必须时刻有人照看。
- 在使用前，请确保所有锁定装置均已啮合。
- 勿让儿童摆弄本产品。
- 本产品不适合跑步或滑行。
- 折叠和展开此童车时必须小心，以免夹伤手指。为避免受伤，请确保在展开和折叠本产品时让您的孩子远离。
- 不要让儿童挂在婴儿车把手上
- 当儿童使用「Thule 脚踏板」时，一定要握住折叠式婴儿车把手。
- 为避免受伤，请确保儿童始终握住婴儿车把手、双脚站在「Thule 脚踏板」上。
- 首次使用前，请确保在婴儿车和车把之间有足够的空间让孩子舒适地站立。
- 不要让儿童身体的任何部位、衣服、鞋带或玩具接触运动部件。
- 勿让儿童赤脚使用「Thule 脚踏板」。
- 放下和抱出儿童时，应始终使童车处于停车制动状态。
- 勿使用平台像滑板一样推动「Thule 脚踏板」。
- 当孩子在「Thule 脚踏板」上时，请勿在路缘石或台阶上下。
- 使用「Thule 脚踏板」只能运送一名儿童。
- 请勿使用任何破损、裂缝或缺失的部件。
- 「Thule 脚踏板」不适合 2 岁以下的儿童。
- 如果超过制造商推荐的负载，本产品将变得不稳定。

- 请勿将「Thule 脚踏板」与「Thule 杯架」一起使用。
- 使用前请定期检查「Thule 脚踏板」、如果有任何部件松动或缺失或有任何损坏迹象、请勿使用。
- 使用未经 Thule 批准的任何附件或更换零件是不安全的。只能使用制造商提供或批准的备件。
- 用布和温水清洁「Thule 脚踏板」。用干布擦干。
- 仅将「Thule 脚踏板」与经批准的婴儿车型号一起使用、请查看 Thule.com 以了解兼容的婴儿车型号。
- 使用之前、请确保与折叠式婴儿车连接的绳索和扣环没有松动、否则会缠绕到儿童身上或使其窒息
- 为防止缠绕危险、请始终确保松紧带连接到婴儿车和「Thule 脚踏板」

ZH-TR

⚠ 警告

重要須知 — 請仔細閱讀並且妥善保管、以便未來不時之需。不遵守這些說明會造成兒童的安全疑慮。

- 切勿讓兒童無人照管。
- 使用前確認所有鎖定裝置皆已鎖定。
- 請勿讓兒童玩弄此產品。
- 此產品不適合跑步或溜冰時使用。
- 摺疊和打開此兒童背架時請務必小心、以免手指夾傷。為了避免受傷、打開和摺疊此產品時請讓兒童遠離。
- 請勿讓幼兒依附嬰兒推車手把
- 當幼兒使用「Thule Rider Board」時、手須始終抓住摺疊式嬰兒車手把。
- 為避免受傷、請確保幼兒始終抓住嬰兒推車手把、而且雙腳站立在「Thule Rider Board」上。
- 首次使用前、請確定孩子在推車和手把之間有足夠的舒服站立空間。
- 請勿讓孩子身體任何部位、衣服、鞋帶或玩具直接碰觸移動零件。
- 請勿讓孩子赤腳使用「Thule Rider Board」。
- 將兒童放入或抱出時請務必使用手剎裝置。
- 「Thule Rider Board」絕對不能像滑板那般的用來將嬰兒推車向前推行。
- 當孩子站在「Thule Rider Board」上時、請勿讓車緣或步階忽上忽下。
- 「Thule Rider Board」一次只能運輸一名

- 兒童。
- 如有任何部件損壞、破損或遺失、請勿使用。
- 「Thule Rider Board」不適合 2 歲以下的兒童使用。
- 如果重量超過原廠建議的荷重標準、這款產品底部將會不穩、容易翻倒。
- 請勿將「Thule Rider Board」結合「Thule Cup Holder」一同使用
- 使用「Thule Rider Board」前請定期檢查、如果有任何零件鬆脫或遺失或出現破損跡象、請不要使用。
- 使用 Thule 尚未核准的任何配件或更換零件是不安全行為。只准使用原廠交付或核准的備品零件。
- 請使用軟布和溫水清潔「Thule Rider Board」。請使用乾布擦乾。
- 「Thule Rider Board」只能搭配核准的嬰兒推車款式使用。請查閱 Thule.com 關於相容的嬰兒推車款式。
- 使用前、請確認摺疊式嬰兒車上的繩子和鉤環均無鬆脫現象、以免造成幼童遭纏繞或發生窒息的風險。
- 為了防止纏繞帶來的危險、請務必隨時確保鬆緊帶是同時繫接綁牢推車和「Thule Rider Board」。

JA

⚠ 警告

重要 - 注意深くお読みになった後は、いつでも参照できるように保管してください。記載されている指示に従わない場合は、お客様の安全性が損なわれるおそれがあります。

- お客様を乗せた状態では絶対に放置しないでください。
- 使用前に、各部がしっかりとロックされていることを確認してください。
- お客様が本製品で遊ばないようにしてください。
- 本製品はランニングやスケートには適していません。
- チャイルドキャリアを折り畳むときや展開するときに、指を挟まないよう注意してください。お客様のケガを防止するため、折り畳むときや展開するときはお子様から離れた場所で作業してください。
- 危険ですのでお子様がベビーカーのハンドルにぶら下がらないようにして下さい。

- お様がThule Rider Boardに乗っているときは、お様はベビーカーのハンドルから手を離さないようにして下さい。
- ケガを防止するために、お様がベビーカーのハンドルバーにつかまっていることと、Thule Rider Boardに両足でしっかり立っていることを確認してください。
- 初めてお使いになる前に、ベビーカーとハンドルの間にお様が楽に立つことができ十分なスペースがあることを確認してください。
- お様の身体、衣服、靴ひも、玩具などが可動部に接触しないように注意してください。
- お様が素足の状態でThule Rider Boardに乗らないようにしてください。
- お様を乗せたり降ろしたりする際は必ずパーキングブレーキをかけてください。
- ベビーカーを前進させる際には、スケートボードのようにThule Rider Boardに足をのせて漕がないでください。
- お様がThule Rider Boardに乗っているときは、縁石や段差の上り下りをしないでください。
- Thule Rider Boardに乗せられるのは、お子様1名までです。
- いずれかの部品が破損、消耗、欠落している場合は使用しないでください。
- Thule Rider Boardは2歳未満のお子様には適していません。
- 製造者が推奨する荷重を超えて積載すると、本製品の安定性が損なわれる場合があります。
- Thule Rider BoardとThule Cup Holderは併用しないでください。
- Thule Rider Boardを使用する前に定期的な確認を行い、部品の緩みや欠落がある場合、または損傷の兆候がある場合は使用しないでください。
- Thuleが承認していないアクセサリまたは交換パーツを使用した場合、安全の保証はされません。製造業者が納入したスペアパーツ、またはメーカーが承認したスペアパーツのみを使用してください。
- Thule Rider Boardは温水で濡らした布で清掃し、その後乾いた布で拭き上げて下さい。
- Thule Rider Boardは対応しているベビーカーのみご使用ください。対応するモデルについては Thule.com をご覧ください。
- お様が絡まったり、窒息したりする危険性があるため、ご使用になる前にベビーカー

に取り付けたひもの緩みやひものループがないことを確認してください。

- 絡まりによる事故を防止するために、伸縮性ストラップは常にベビーカーとThule Rider Boardの両方に取り付けてください。

KO

⚠ 警告

重要 - 이 지침을 주의 깊게 읽고 나중에 참고할 수 있도록 보관하십시오. 이 지침을 따르지 않으면 어린이의 안전에 영향을 줄 수도 있습니다.

- 어린이를 방치하지 마십시오.
- 사용하기 전에 모든 잠금 장치가 잠겨 있는지 확인하십시오.
- 어린이가 이 제품을 가지고 놀지 않게 하십시오.
- 본 제품은 달리기나 스케이트 타기에 적합하지 않습니다.
- 이 아동용 캐리어를 접거나 펼 때 손가락이 끼지 않도록 주의해야 합니다. 어린이가 다치지 않도록 제품을 접거나 펼 때 어린이가 제품에 가까이 가지 않도록 하십시오.
- 어린이가 유모차 핸들에 매달리지 않도록 주의하시기 바랍니다.
- 어린이가 Thule Rider Board에서 있는 동안에는 항상 유모차 핸들바를 잡아야 합니다.
- 어린이가 부상을 입지 않도록 항상 유모차 핸들을 잡고 두 발로 "Thule Rider Board" 위에서 있어야 합니다.
- 처음 사용하기 전에 유모차와 핸들바 사이에 어린이가 편안하게 설 수 있는 공간이 충분한지 확인하십시오.
- 어린이의 신체 일부나 옷, 신발, 장난감 등이 움직이는 부품과 접촉하지 않도록 하십시오.
- 어린이가 맨발로 "Thule Rider Board"를 사용하지 않도록 하십시오.
- 어린이를 태우거나 내릴 때 항상 주차 브레이크를 사용하십시오.
- 스케이트 보드처럼 유모차를 미는 "Thule Rider Board"를 절대 사용하지 마십시오.
- 어린이가 "Thule Rider Board"에 있을 때 연석이나 계단을 오르내리지 마십시오.
- "Thule Rider Board"에는 어린이 한 명만 태우십시오.
- 부품이 파손되고 마모되었거나 누락된 경우 사용하지 마십시오.
- "Thule Rider Board"는 2세 미만의 어린이에게는 적합하지 않습니다.
- 이 제품은 제조업체가 권장한 적재량을 초과하는 경우 불안정해집니다.

- "Thule Rider Board" รวบรวม "Thule Cup Holder" และ 함께 사용하지 마십시오.
- 정기적으로 사용 전에 "Thule Rider Board" 를 점검하십시오. 느슨하거나 사라진 부품이 있거나, 손상의 징조가 보일 경우 사용하지 마십시오.
- Thule가 승인하지 않은 액세서리나 교체용 부품을 사용하는 것은 위험합니다. 제조업체에서 공급하거나 승인한 예비 부품만 사용하십시오.
- 천과 온수를 사용하여 "Thule Rider Board" 를 세척하십시오. 마른 천으로 물기를 닦아 말리십시오.
- 승인을 받은 유모차 모델에만 "Thule Rider Board" 를 사용하십시오. 호환 가능한 유모차 모델은 Thule.com을 참조하십시오.
- 사용하기 전에 유모차에 어린이가 얽혀 질식할 수 있는 느슨한 코드나 줄이 있는지 확인하십시오.
- 스트랩이 엉키는 안전 사고를 방지하려면 항상 탄성 스트랩이 유모차와 "Thule Rider Board"에 연결되어 있는지 확인하십시오.

TH

คำเตือน

ข้อสำคัญ - อ่านให้ละเอียดและเก็บไว้ใช้อ้างอิงในอนาคต เด็กๆ อาจได้รับอันตรายได้หากไม่ทำตามคำแนะนำเหล่านี้

- ห้ามปล่อยให้เด็กไต่ตามลำพังโดยไม่มีการดูแลเป็นอันตราย
- ตรวจสอบให้แน่ใจว่าได้ล็อกอุปกรณ์ล็อกทุกตัวก่อนการใช้งาน
- อย่าให้เด็กเล่นผลิตภัณฑ์
- ผลิตภัณฑ์นี้ไม่เหมาะที่จะนำมาใช้ในการวิ่งหรือเล่นสเก็ต
- พับหรือกางรถเข็นเด็กนี้อย่างระมัดระวังเพื่อป้องกันไม่ให้นิ้วเข้าไปติด ตรวจสอบให้แน่ใจว่าเด็กของคุณอยู่ห่างเมื่อพับหรือกางผลิตภัณฑ์เพื่อหลีกเลี่ยงการบาดเจ็บ
- โปรดอย่าให้เด็กห้อยโหนบริเวณที่ราวจับรถเข็น
- จับที่จับของรถเข็นเด็กเสมอในขณะที่เด็กกำลังใช้ "ที่พิกเท้า Thule"
- เพื่อหลีกเลี่ยงการบาดเจ็บ ตรวจสอบให้แน่ใจว่าเด็กจับแฮนด์ของรถเข็นเด็กและยืนบน "ที่พิกเท้า Thule" ด้วยเท้าทั้งสองข้างเสมอ
- ก่อนใช้งานครั้งแรก ควรตรวจสอบให้แน่ใจว่ามีพื้นที่ระหว่างรถเข็นและมีล้อจับที่เพียงพอสำหรับให้เด็กยืนได้อย่างสะดวกสบาย
- อย่าให้ส่วนใด ๆ ของร่างกายเด็ก เสื้อผ้า เชือก ผูกทรงเท้า หรือของเล่น สัมผัสกับส่วนที่เคลื่อนไหว

- อย่าให้เด็กใช้ "ที่พิกเท้า Thule" ด้วยเท้าเปล่า
- ควรใช้เบรคสำหรับจอดเสมอในขณะที่นำเด็กเข้าและออกจากรถเข็น
- ห้ามใช้ "ที่พิกเท้า Thule" ในการผลักรถเข็นเด็กเหมือนกับสเก็ตบอร์ด
- อย่าขึ้นและลงขอบถนนหรือบันไดเมื่อเด็กอยู่บน "ที่พิกเท้า Thule"
- ใช้ "ที่พิกเท้า Thule" ในการเคลื่อนย้ายเด็กเพียงคนเดียว
- ห้ามใช้บางส่วนประกอบที่ชำรุด ฉีกขาด หรือหลุดหาย
- "ที่พิกเท้า Thule" ไม่เหมาะสำหรับเด็กอายุต่ำกว่า 2 ปี
- ผลิตภัณฑ์นี้จะไม่มั่นคง หากบรรทุกเกินน้ำหนักที่ผู้ผลิตแนะนำ
- ห้ามใช้ "ที่พิกเท้า Thule" ร่วมกับ "ที่วางแก้ว Thule"
- ตรวจสอบ "ที่พิกเท้า Thule" ก่อนใช้งานเป็นประจำ และห้ามใช้หากมีส่วนใดหลวมหรือหลุดออก หรือหากมีร่องรอยความเสียหาย
- อย่าใช้อุปกรณ์เสริมหรือชิ้นส่วนอะไหล่ใด ๆ ที่ไม่ได้รับการรับรองจาก Thule ควรใช้ชิ้นส่วนอะไหล่ที่มาจากหรือรับรองโดยผู้ผลิตเท่านั้น
- ทำความสะอาด "ที่พิกเท้า Thule" ด้วยผ้าและน้ำอุ่น เช็ดให้แห้งด้วยผ้าแห้ง
- ใช้ "ที่พิกเท้า Thule" กับรถเข็นเด็กที่ผ่านการรับรองเท่านั้น โปรดดูที่ Thule.com สำหรับรุ่นรถเข็นเด็กที่ใช้ร่วมกันได้
- ก่อนใช้งาน ตรวจสอบให้แน่ใจว่าไม่มีสายหรือห่วงที่หลวมติดอยู่กับรถเข็นเด็กซึ่งอาจเข้าไปพันหรือทำให้เด็กหายใจไม่ออกได้
- เพื่อป้องกันอันตรายจากการพันกัน ตรวจสอบให้แน่ใจเสมอว่ามีสายรัดยางเชื่อมต่อทั้งรถเข็นเด็กและ "ที่พิกเท้า Thule".

MS

AMARAN

PENTING - BACA DENGAN TELITI DAN SIMPAN UNTUK RUJUKAN MASA HADAPAN. Keselamatan anak anda mungkin terjejas jika anda tidak mengikut arahan ini.

- Jangan sekali-kali membiarkan kanak-kanak tanpa pengawasan.
- Pastikan semua peranti pengunci terpasang sebelum guna.
- Jangan biarkan anak bermain dengan produk ini.
- Produk ini tidak sesuai digunakan untuk berlari atau meluncur.

- Melipat dan membuka lipatan papan kereta sorong kanak-kanak ini hendaklah dilakukan dengan berhati-hati untuk mengelakkan jari terperangkap. Bagi mengelak kecederaan, pastikan anak anda berada jauh semasa membuka dan melipat produk ini.
- Jangan benarkan kanak-kanak gantung pada bar hendal kereta sorong kanak-kanak
- Sentiasa pegang bar hendal kerusi sorong kanak-kanak semasa kanak-kanak menggunakan "Thule Rider Board".
- Bagi mengelakkan kecederaan, pastikan kanak-kanak sentiasa memegang bar hendal kereta sorong kanak-kanak dan berdiri di atas "Thule Rider Board" dengan kedua-dua belah kaki.
- Sebelum penggunaan pertama, pastikan terdapat ruang yang mencukupi untuk kanak-kanak berdiri dengan selesa di antara kereta sorong kanak-kanak dan bar hendal.
- Jangan biarkan mana-mana bahagian badan kanak-kanak, pakaian, tali kasut atau permainan tersentuh dengan bahagian yang bergerak.
- Jangan benarkan kanak-kanak menggunakan "Thule Rider Board" berkaki ayam.
- Sentiasa pasang brek parkir semasa meletakkan atau mengangkat keluar kanak-kanak.
- Jangan gunakan "Thule Rider Board" untuk menolak kereta sorong kanak-kanak seperti papan luncur.
- Jangan naik turun bebendul jalan atau tangga semasa kanak-kanak berada di atas "Thule Rider Board".
- Gunakan "Thule Rider Board" untuk mengangkut hanya seorang kanak-kanak.
- Jangan guna jika mana-mana komponen rosak, koyak atau hilang.
- "Thule Rider Board" tidak sesuai untuk kanak-kanak di bawah umur 2 tahun.
- Produk ini akan menjadi tidak stabil jika melebihi muatan yang disyorkan oleh pengilang.
- Jangan gunakan "Thule Rider Board" bersama-sama dengan "Thule Cup Holder".
- Periksa "Thule Rider Board" secara kerap sebelum guna, dan jangan guna jika mana-mana bahagian adalah longgar atau hilang atau jika terdapat tanda-tanda kerosakan.
- Tidak selamat untuk menggunakan sebarang aksesori atau alat ganti yang tidak diluluskan oleh Thule. Hanya gunakan alat ganti yang dihantar atau diluluskan oleh pengilang.
- Bersihkan "Thule Rider Board" dengan kain dan air suam. Keringkan dengan kain yang kering.
- Hanya gunakan "Thule Rider Board" dengan model kereta sorong kanak-kanak yang diluluskan sahaja, sila semak Thule.com untuk mendapatkan model kereta sorong kanak-kanak yang serasi.
- Sebelum digunakan, pastikan tiada kord atau gelung longgar yang dipasang pada kerusi sorong kanak-kanak yang boleh menjerat atau melemaskan anak anda
- Untuk mengelakkan bahaya terbelit, SENTIASA pastikan tali elastik disambungkan pada kedua-dua kereta sorong kanak-kanak dan "Thule Rider Board".



**Thule Shine
Thule Sleek**

Thule Spring

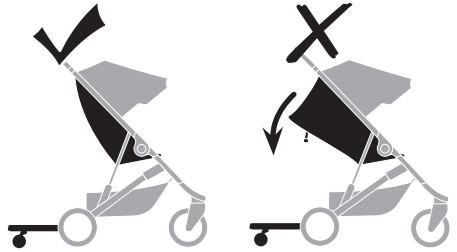
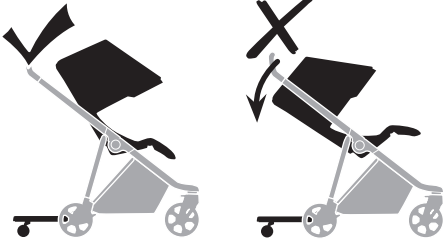

Thule Sleek

Thule Bassinets

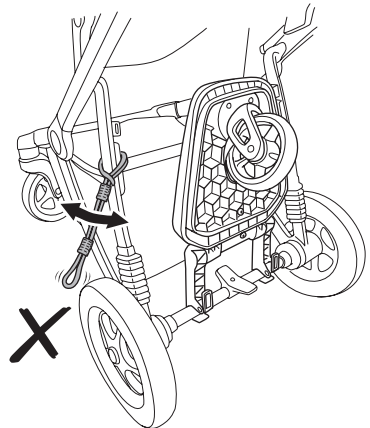
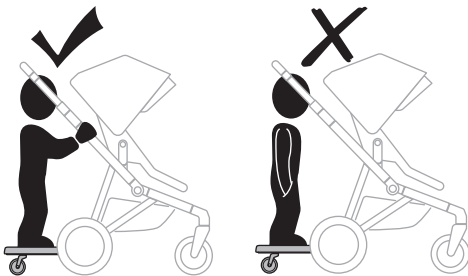
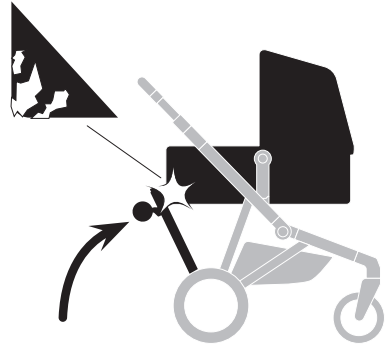
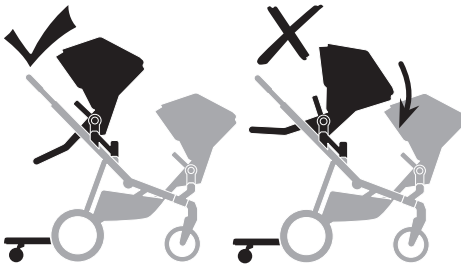

i Thule Spring

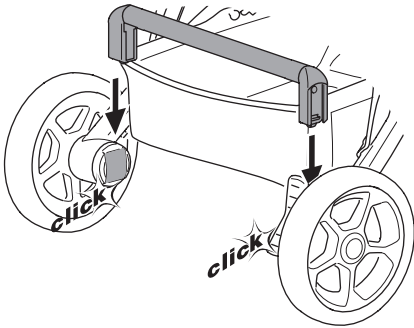

! Thule Spring

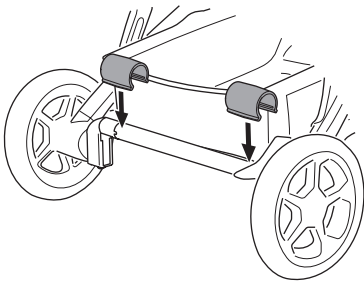

Thule Sleek

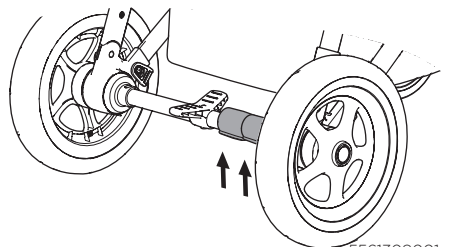
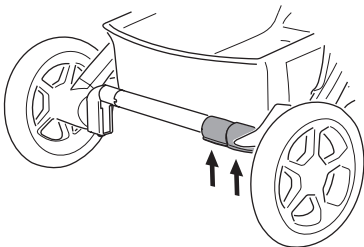
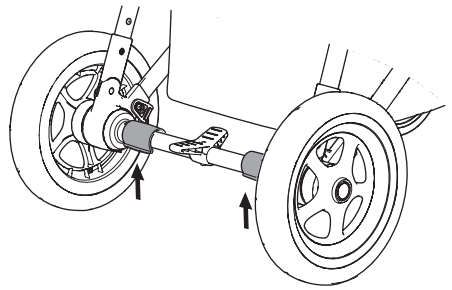
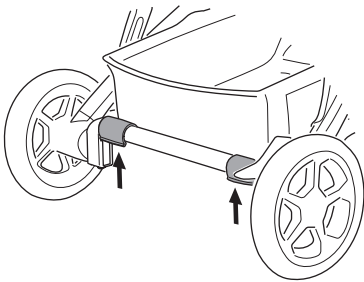
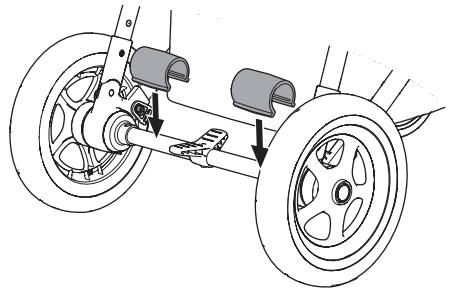

1

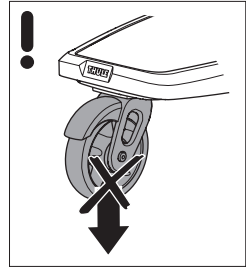
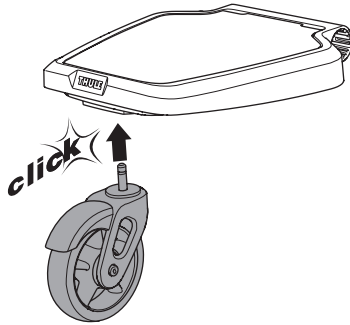

2

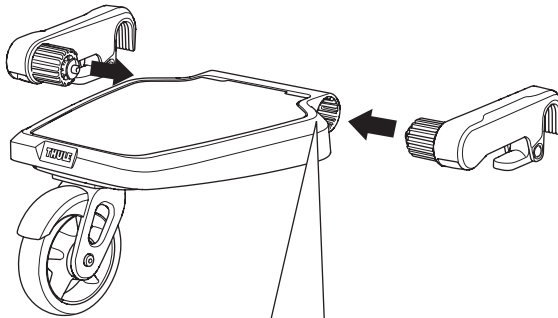

Thule Shine

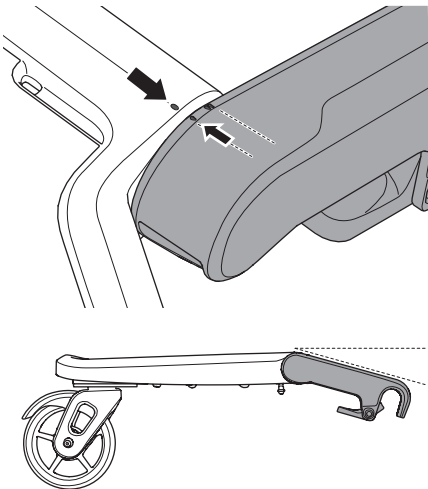

**Thule Sleek
Thule Spring**

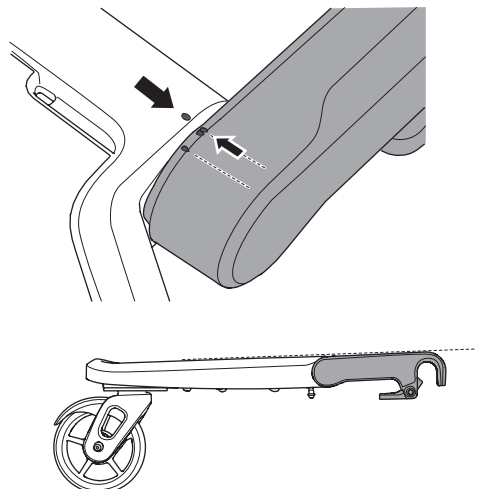

3

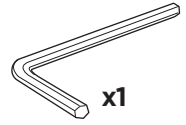
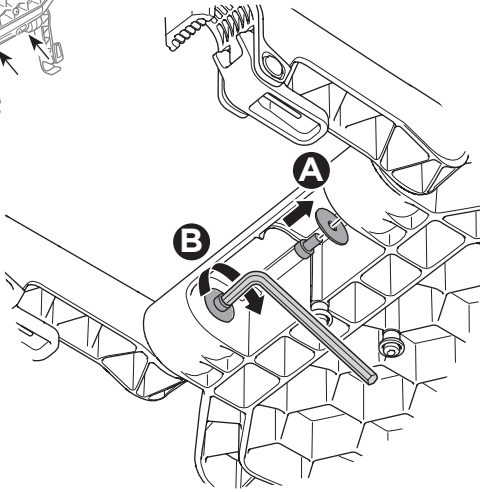
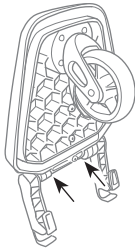

4

A

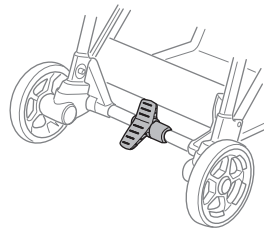

B

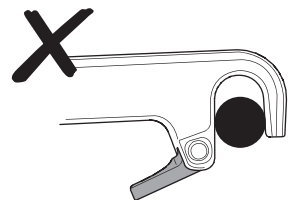
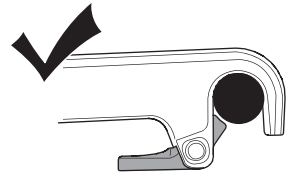
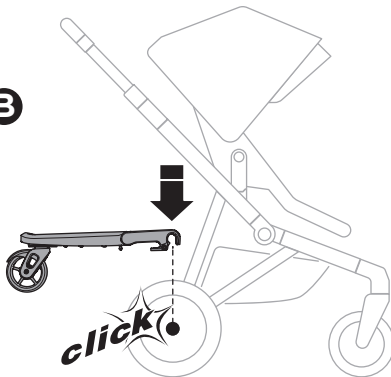

5

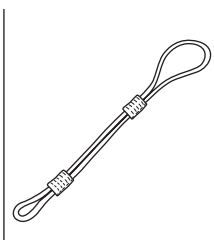
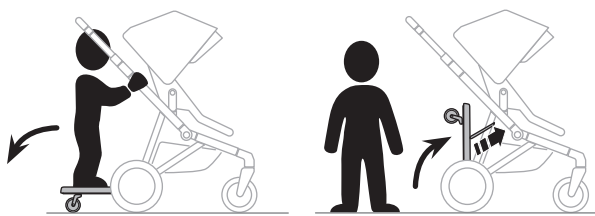

Thule Shine

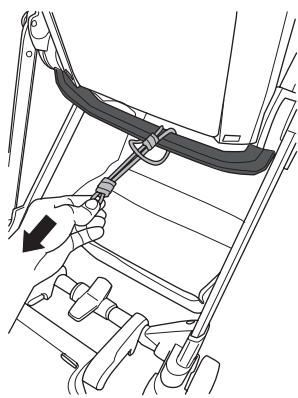

Thule Spring

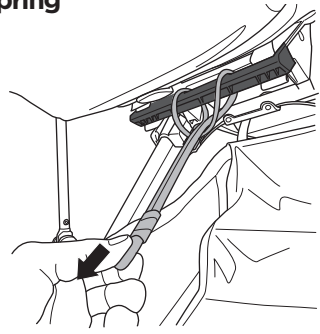

Thule Sleek

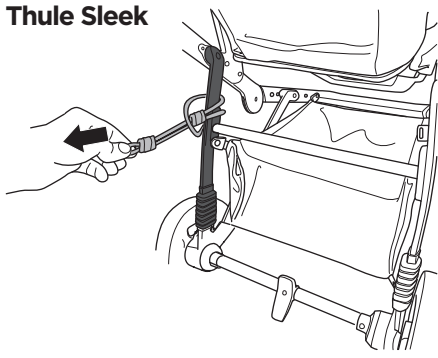

6

A

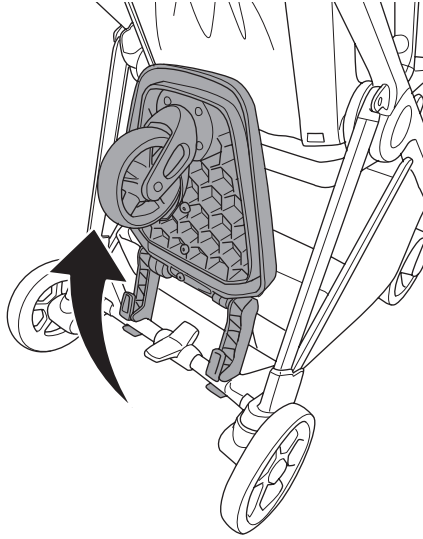

B

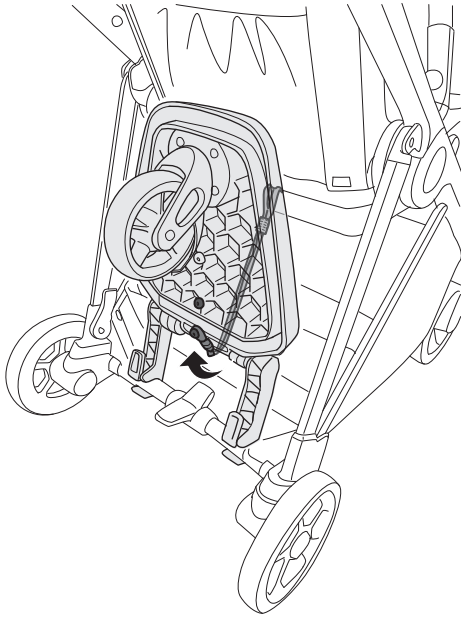
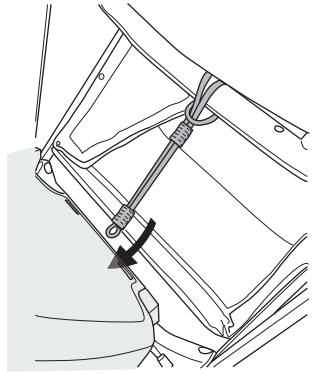

C

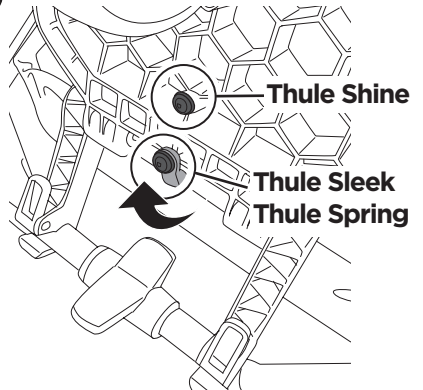

i

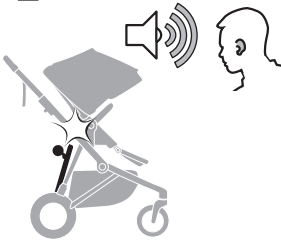

**Thule Shine
Thule Sleek
Thule Spring**

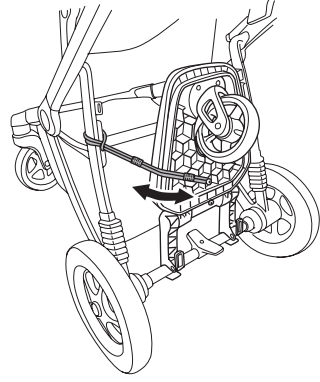
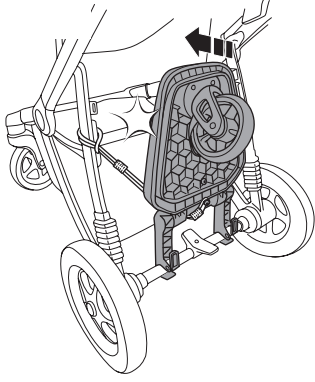

Thule Spring

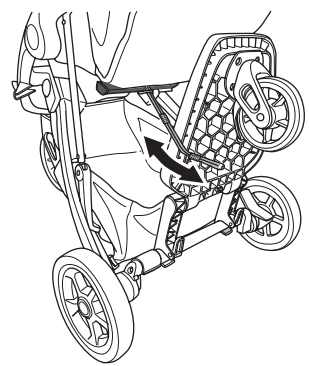
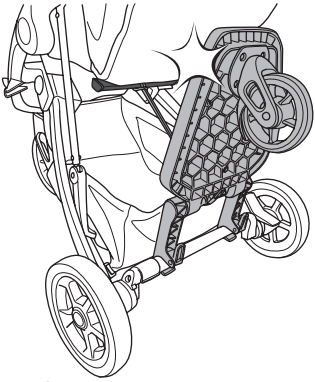

Thule Sweden AB
Borggatan 5
335 73 Hillerstorp, Sweden
info@thule.com
www.thule.com

© Thule Group May 2023. All rights reserved.

» PART OF THULE GROUP