

THULE[®]
SWEDEN

➤ Instructions

Thule Bexey M & L

800000, 800001

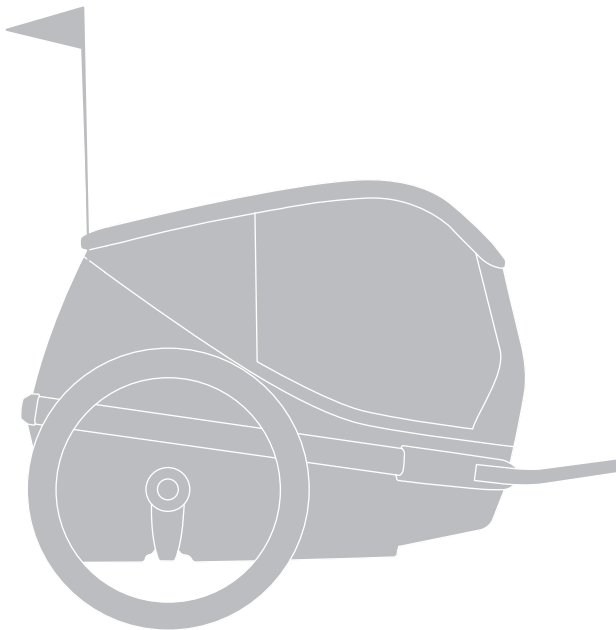

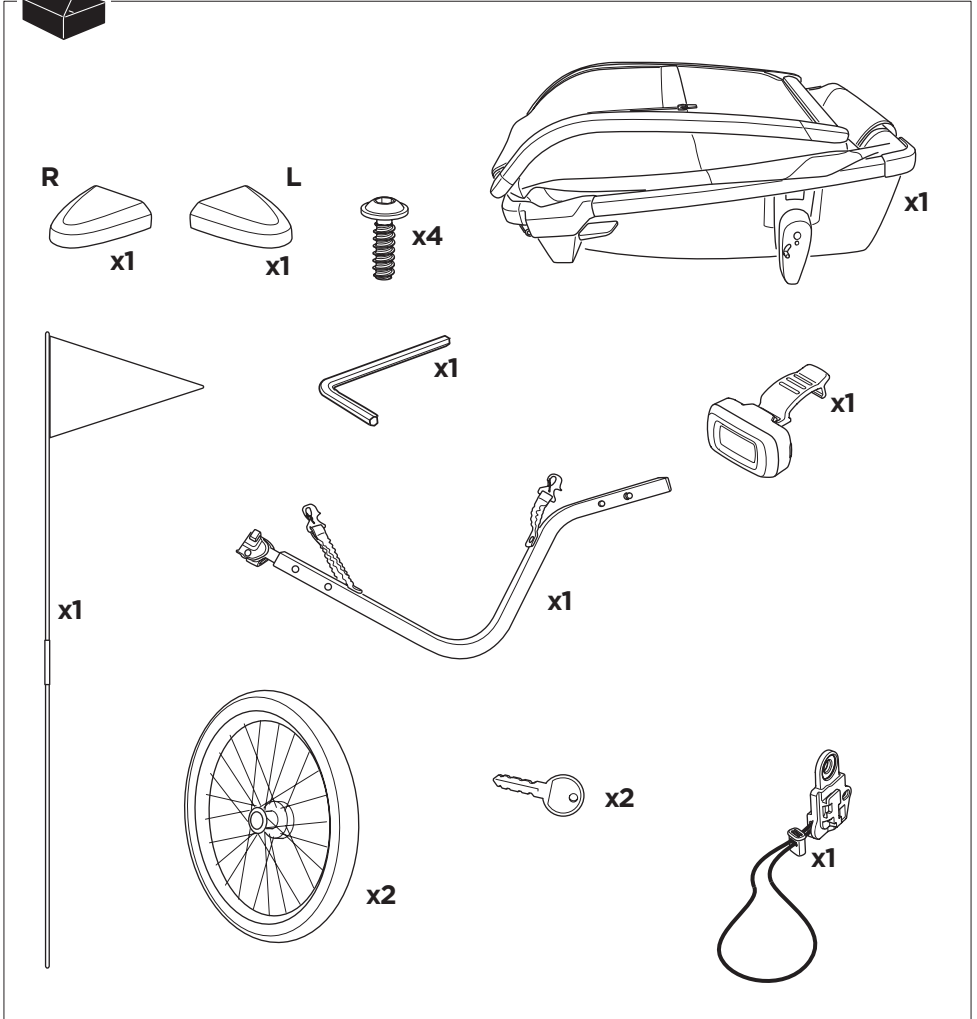



p. 4-5

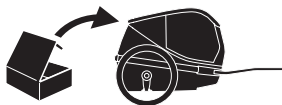

p. 6-18

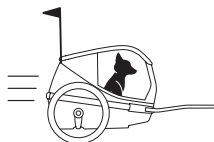

p. 19-29



p. 30-62

Thule Bexey Medium

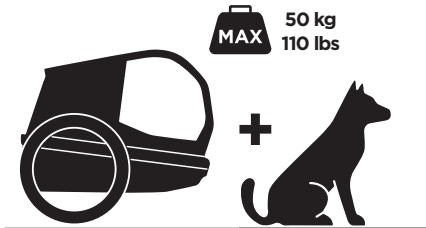
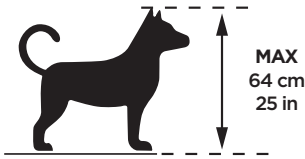

Thule Bexey Large

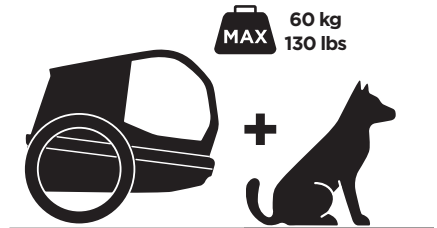
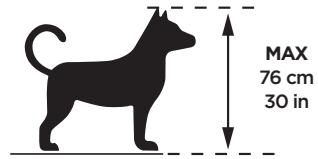

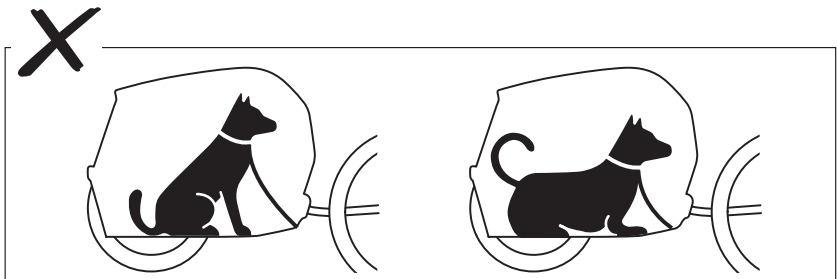
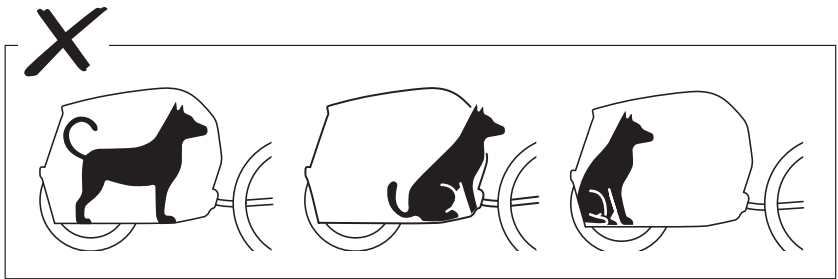
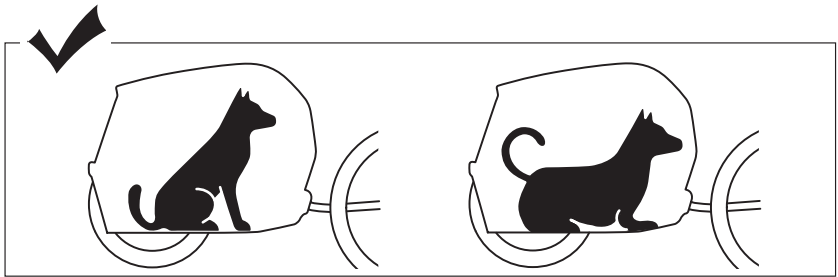
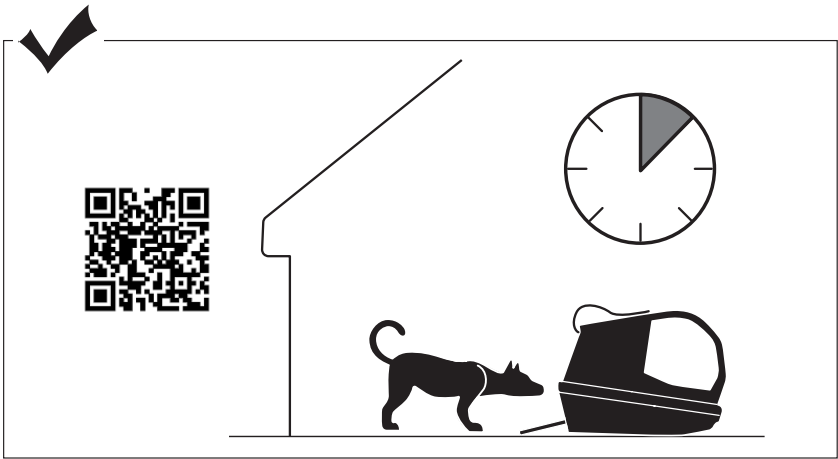

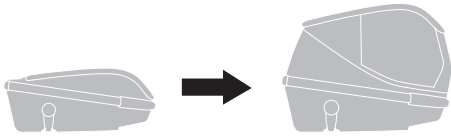

1

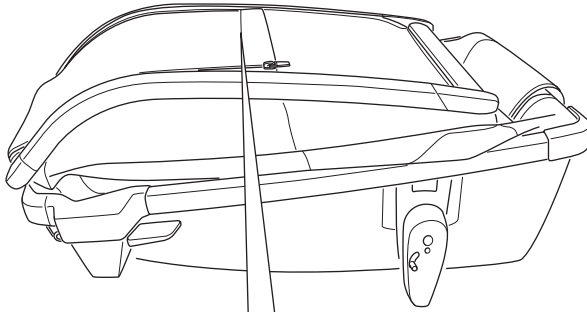

A

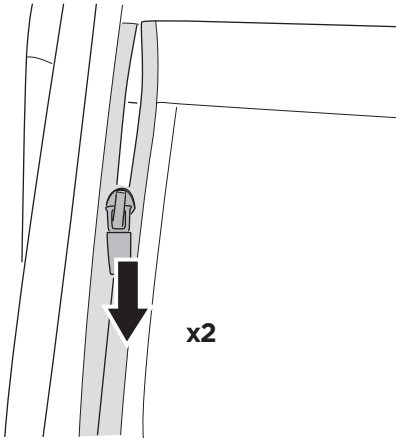

B

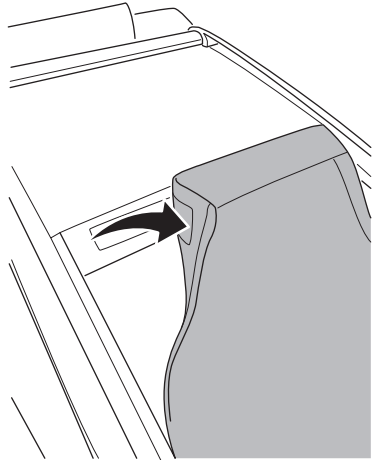

2

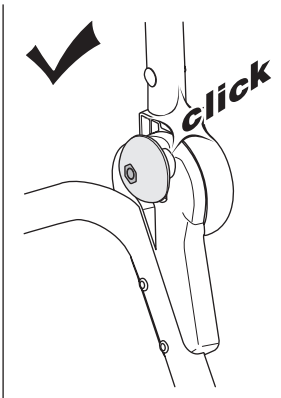
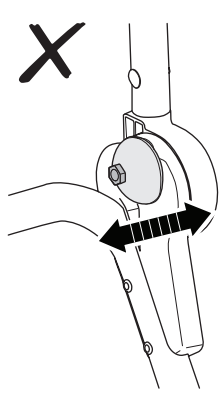
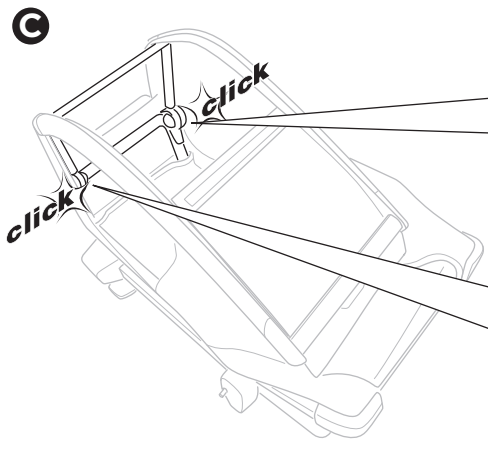
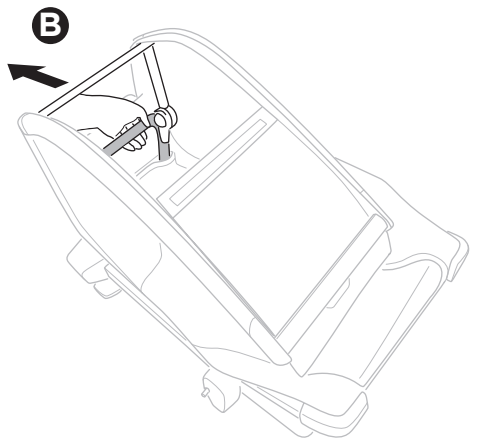
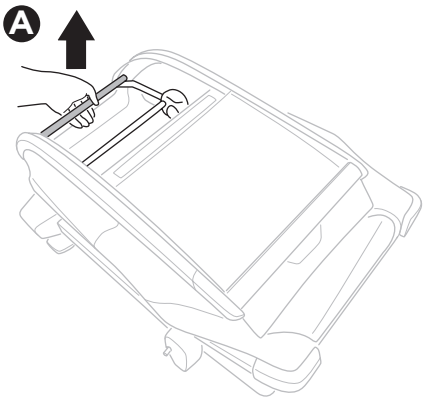
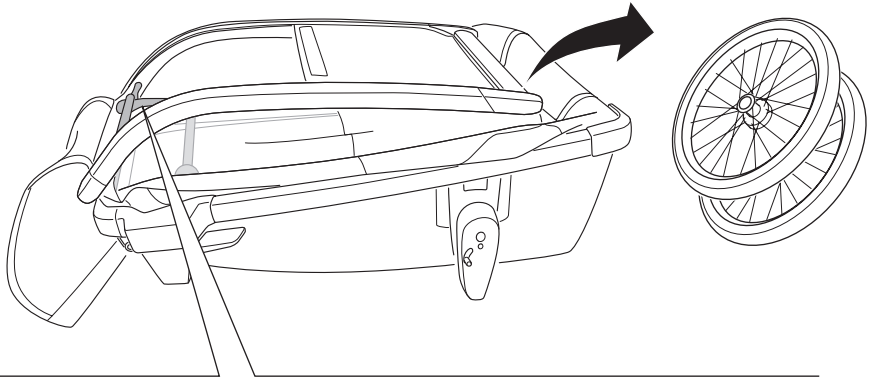

3

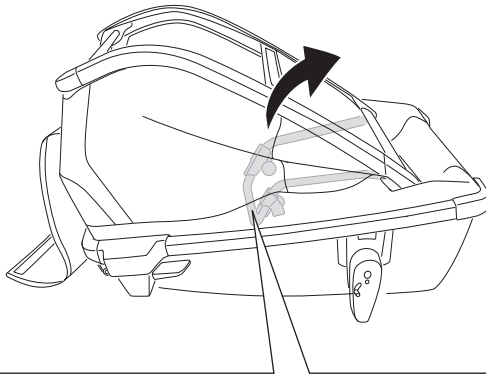

A

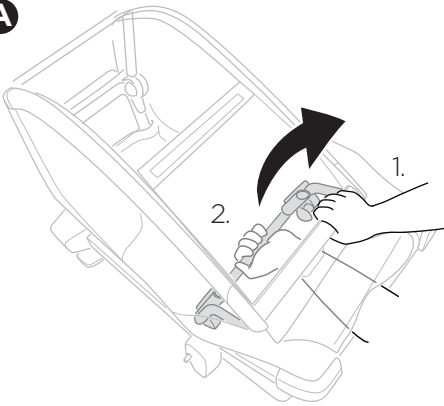

B

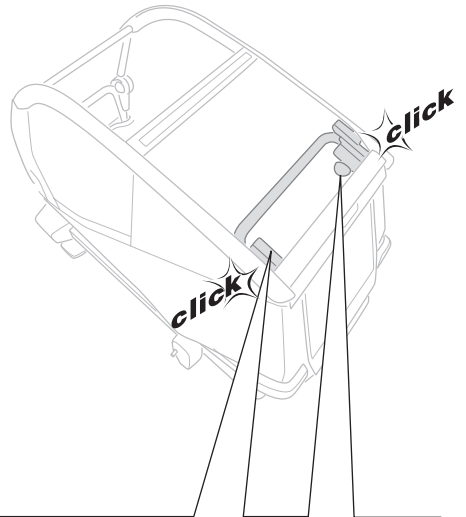

X

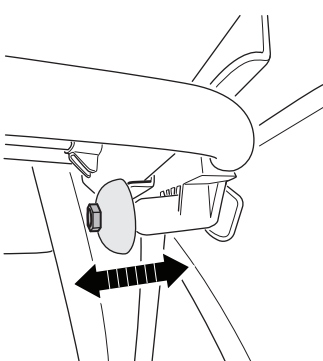

✓



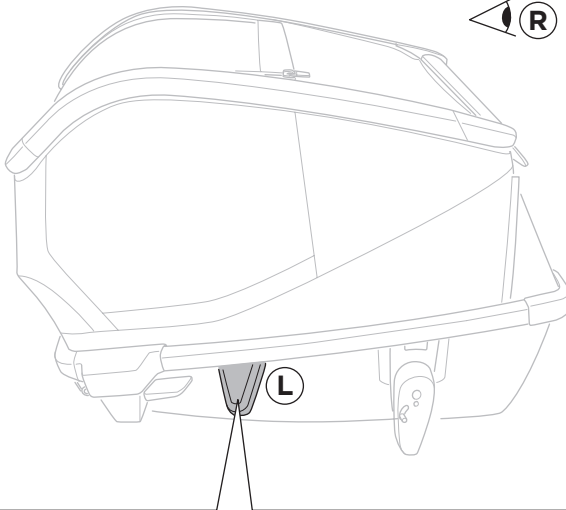
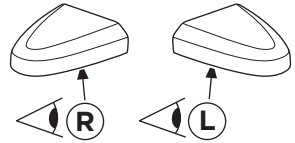
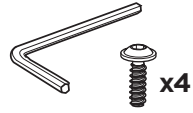
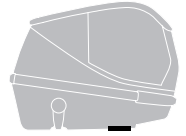

L/R

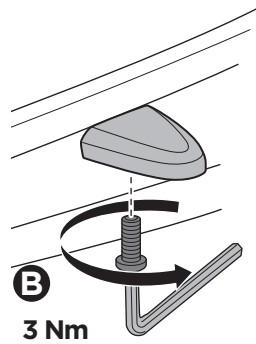
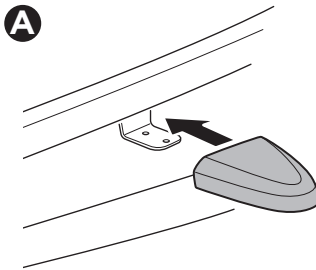

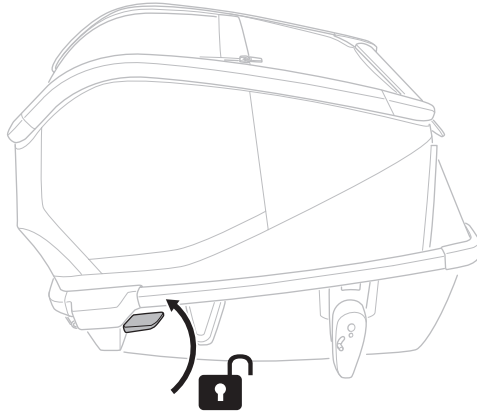
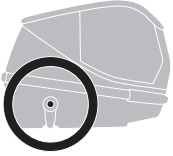

2

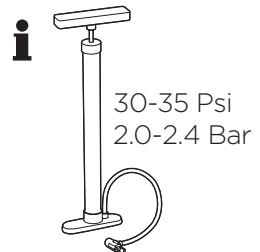
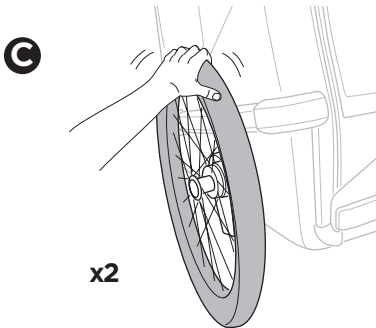
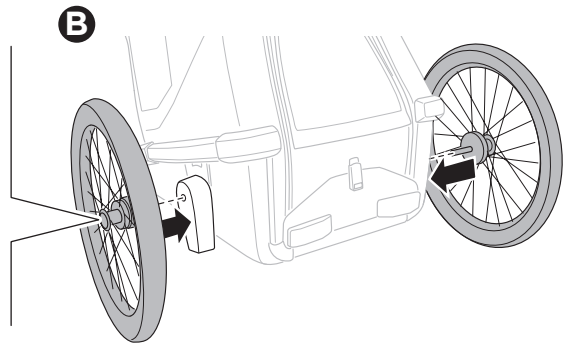
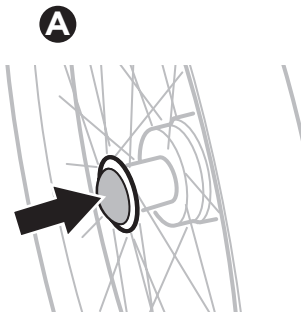

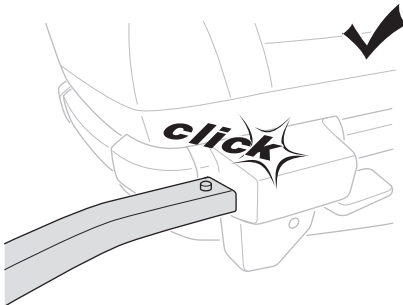
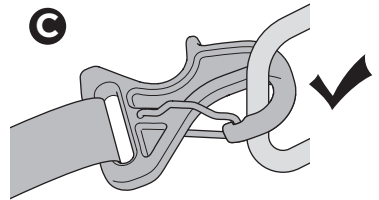
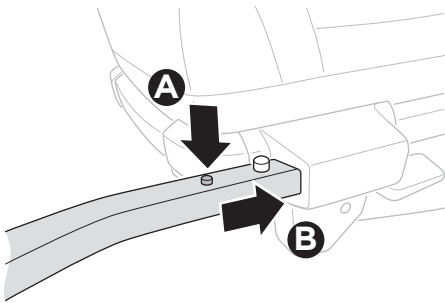
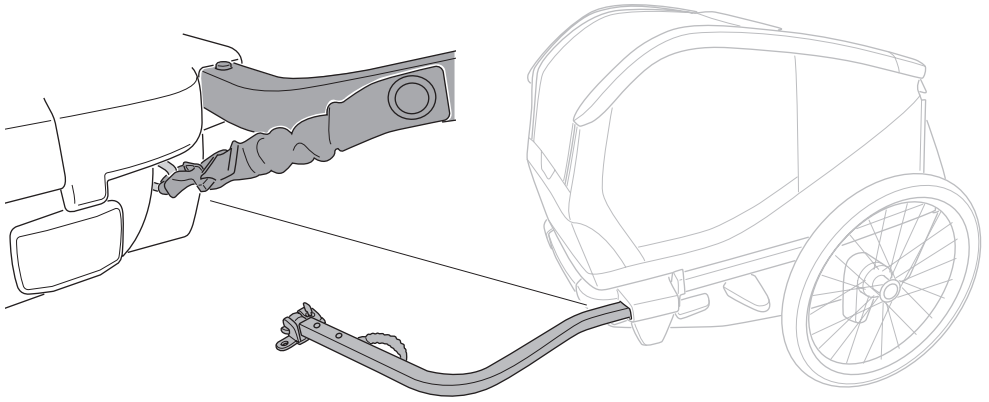
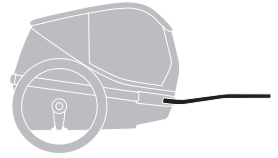

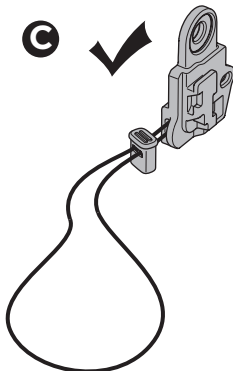
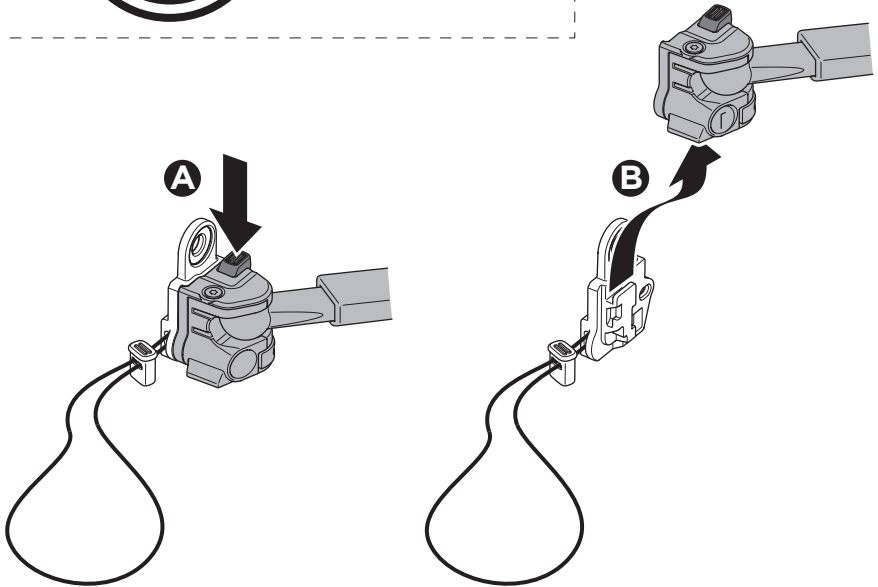
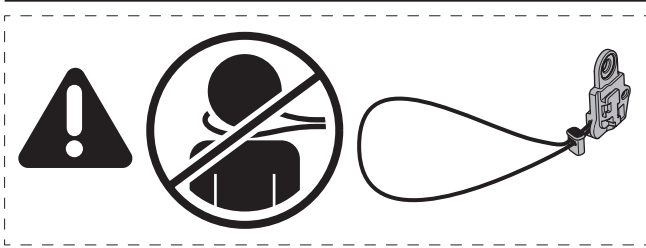
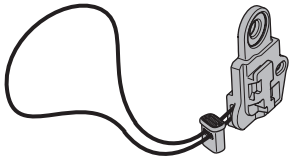

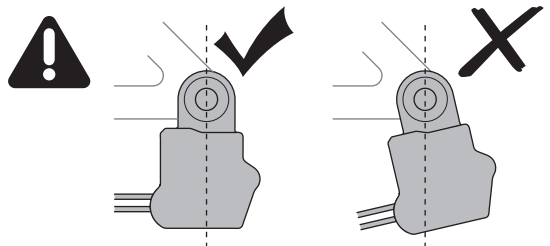
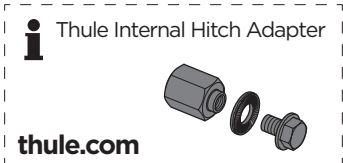
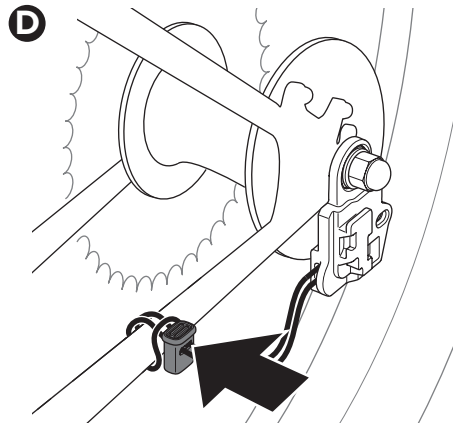
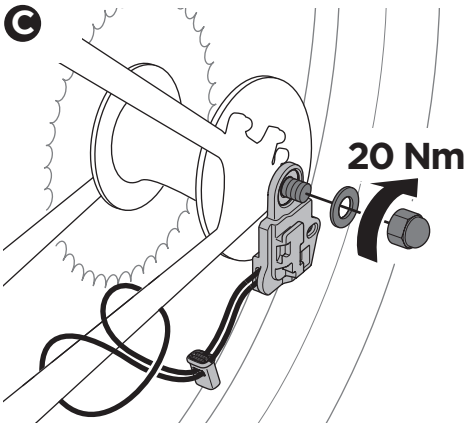
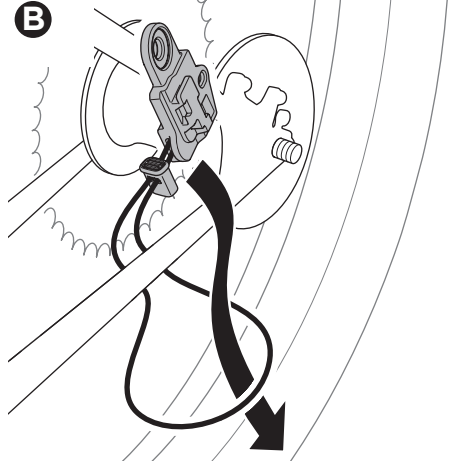
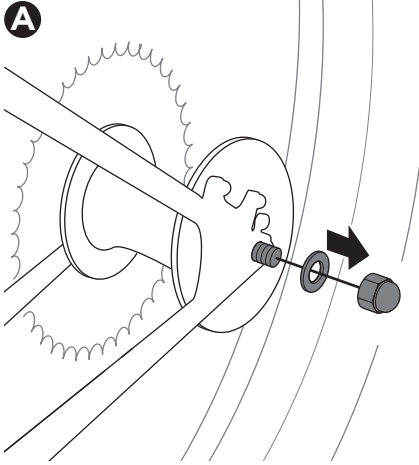
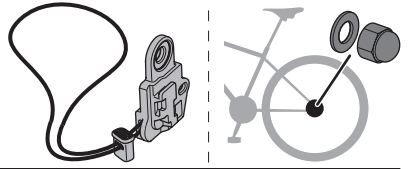

Thru Axle

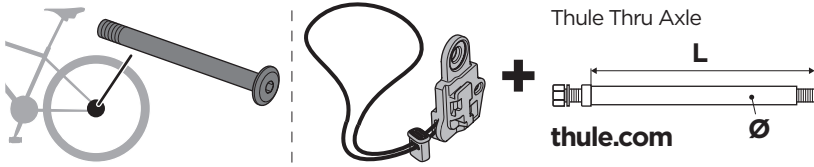

A

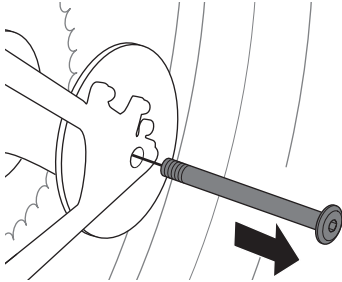

B

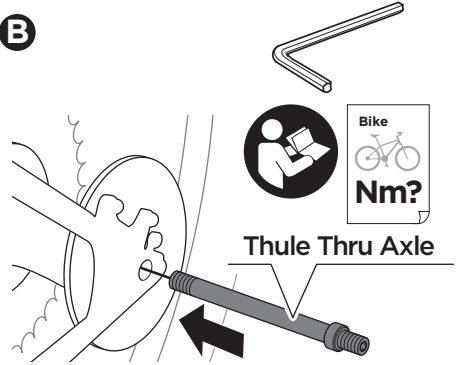

C

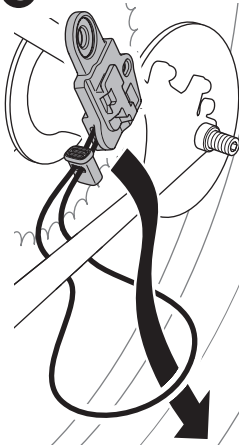

D

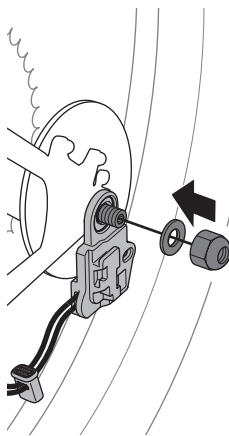

E

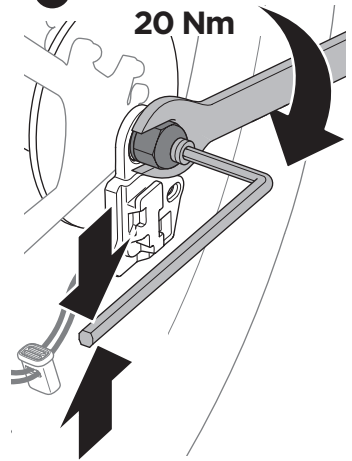

F

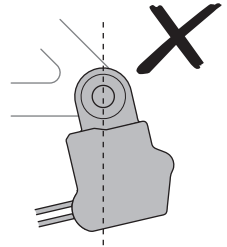
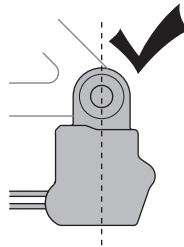
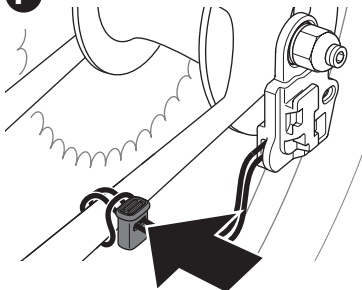

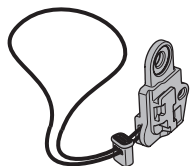

+

Thule QR Skewer Axle



thule.com

Quick Release Axle

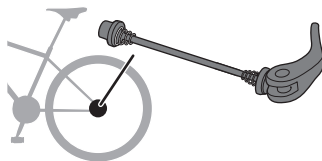

A

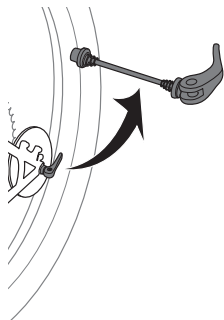

B

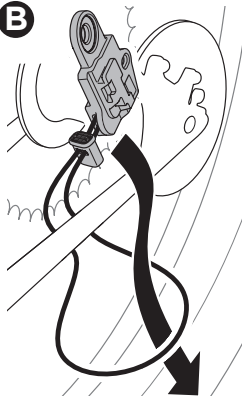

C

Thule QR Skewer Axle

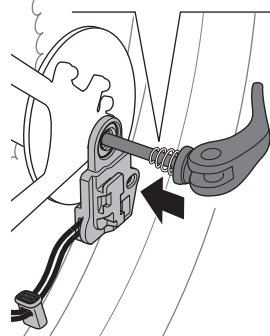

D

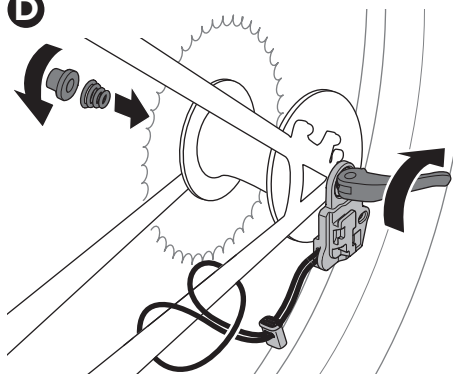

E

"CLOSED"

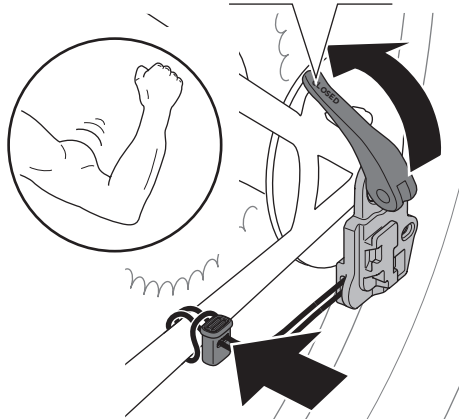

i Thule Drop Out spacer
10mm



thule.com

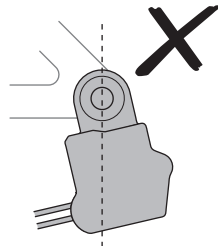
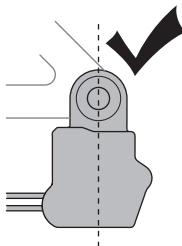

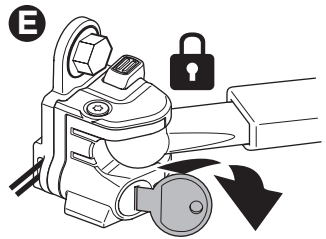
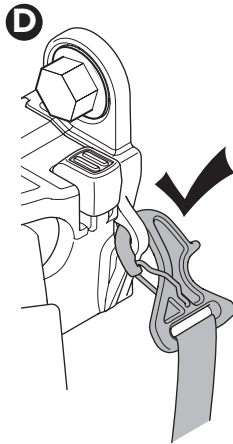
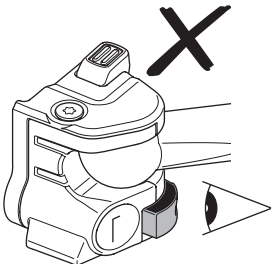
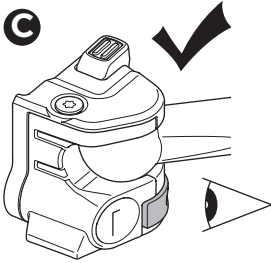
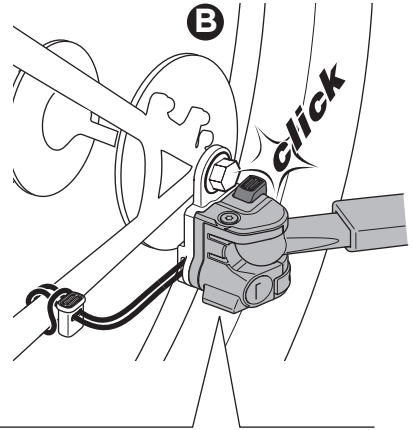
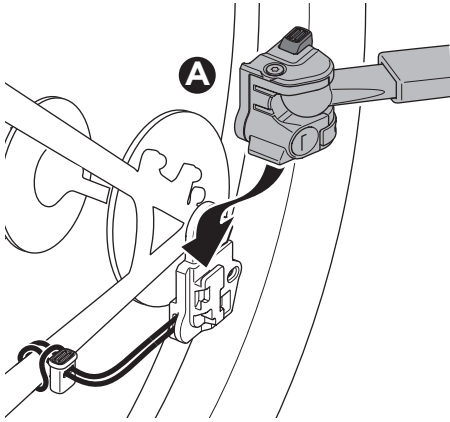
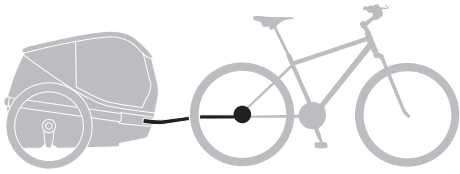

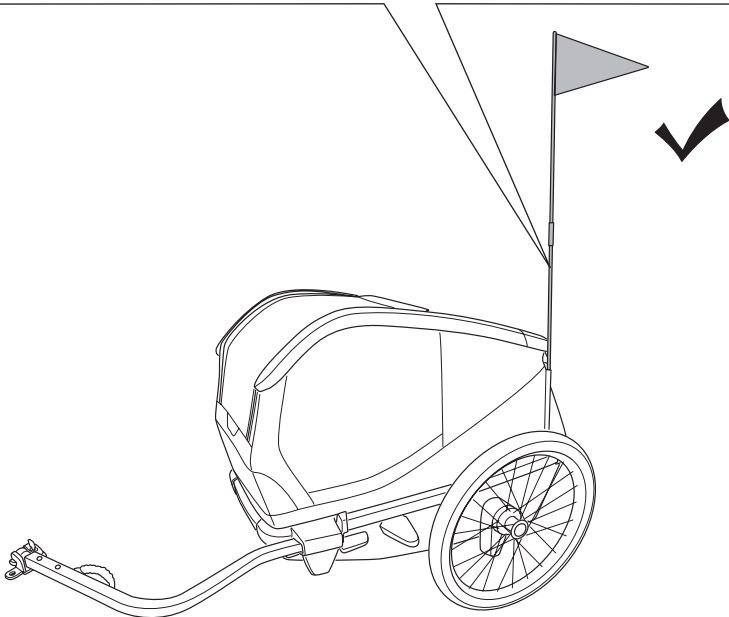
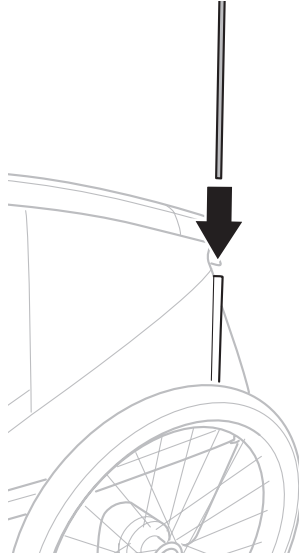

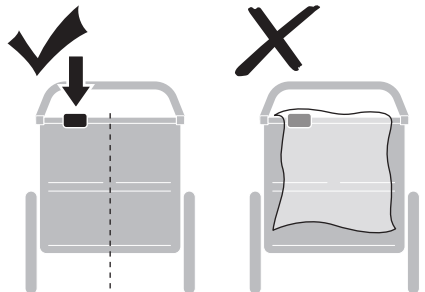
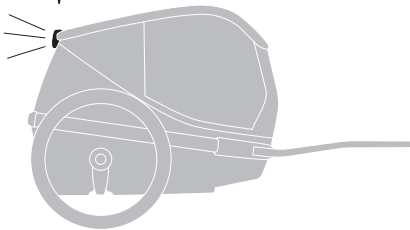
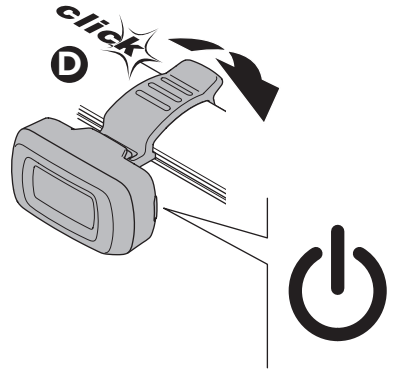
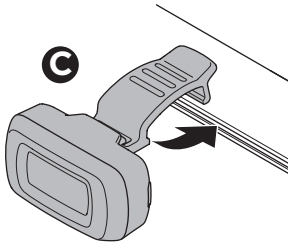
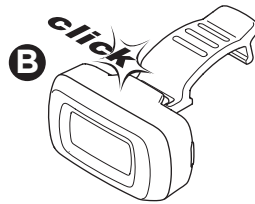
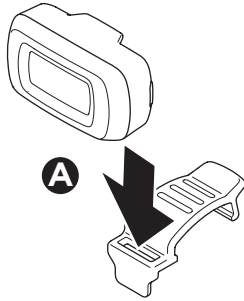
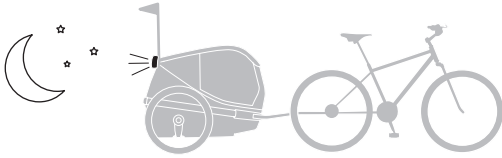

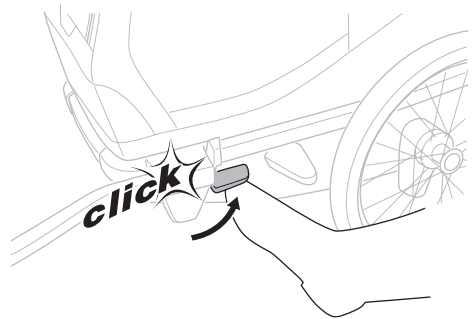
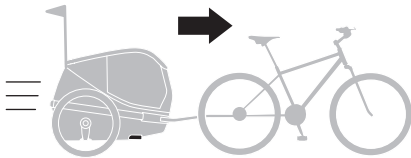
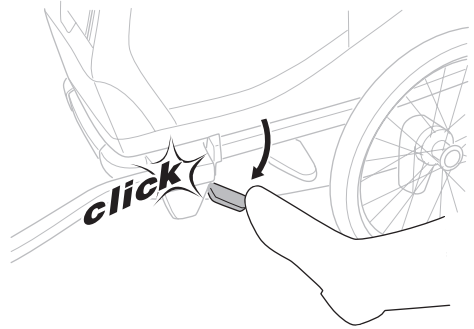
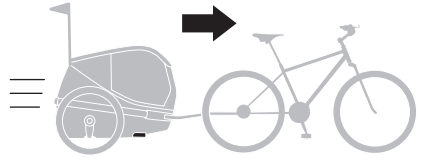

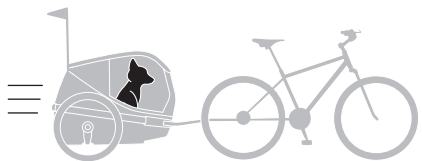

1

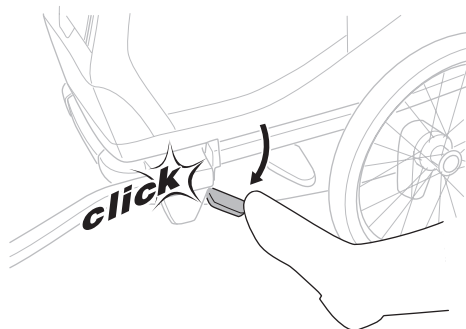

2

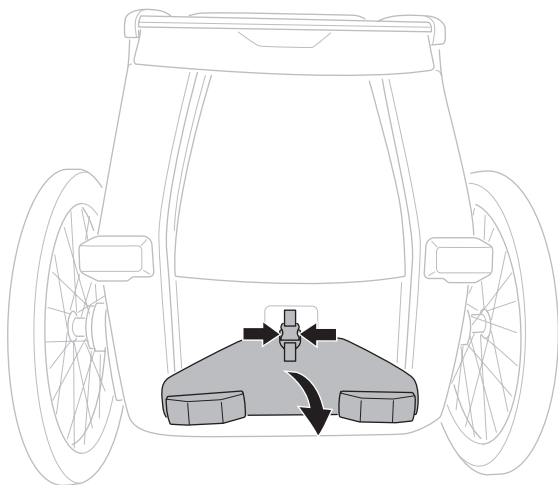

3

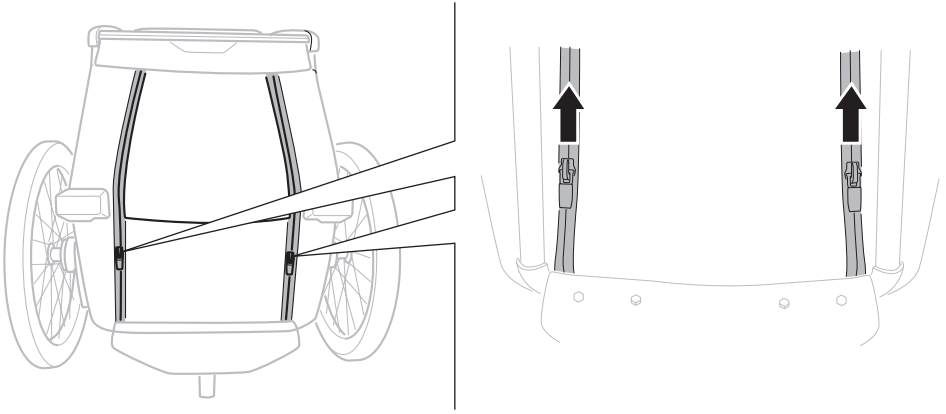

4

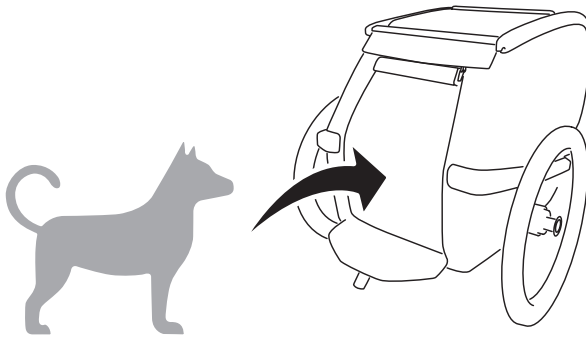

5

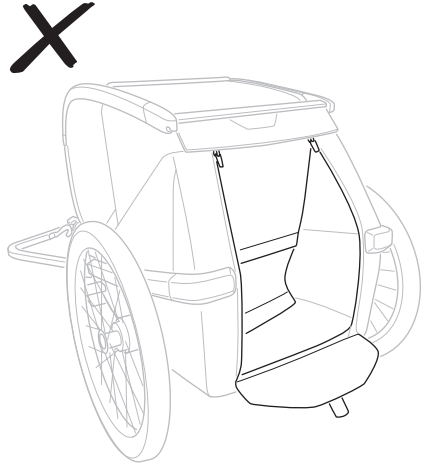
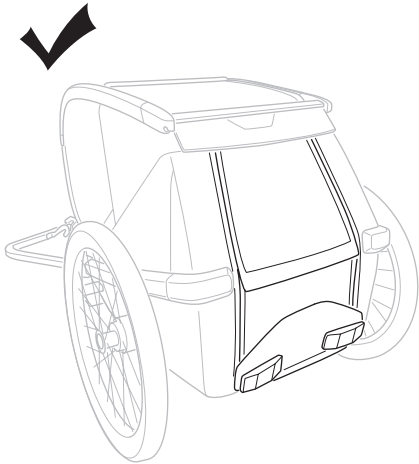
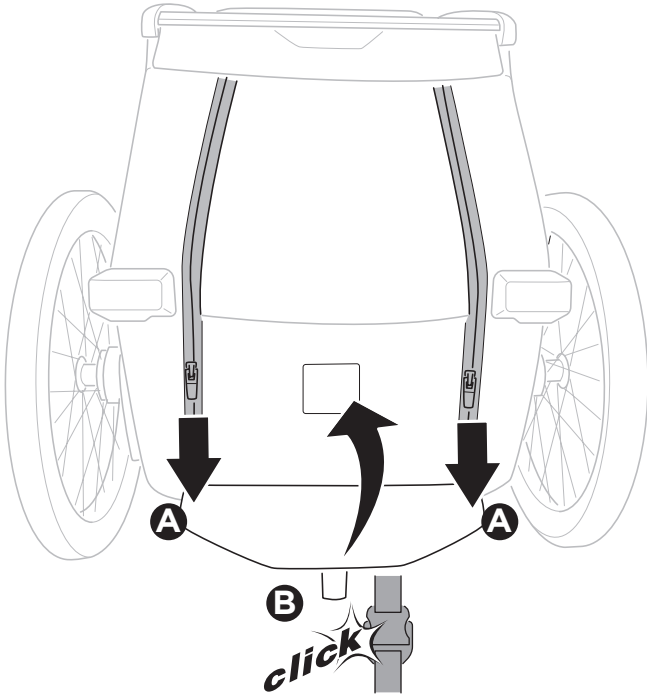

6

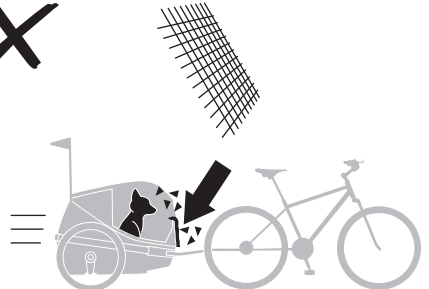
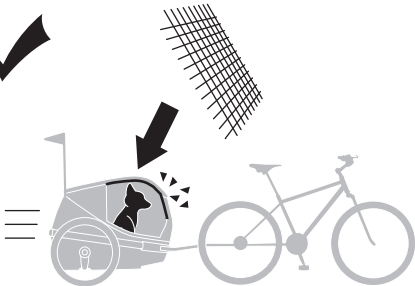
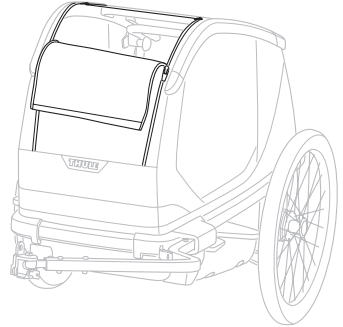
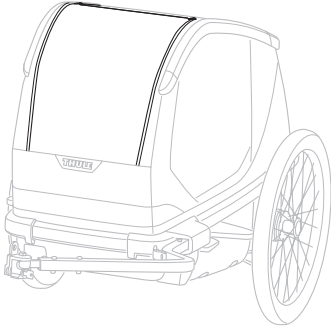
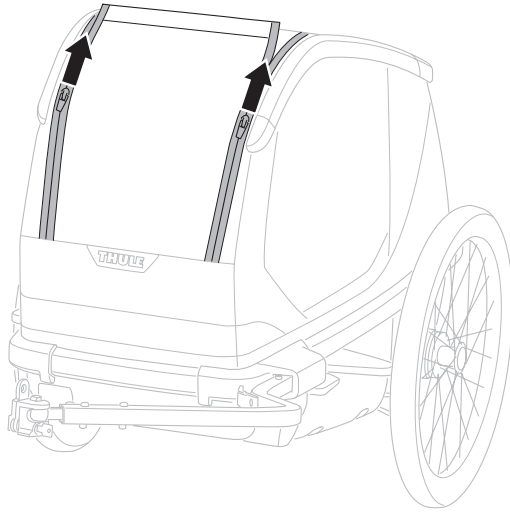



1

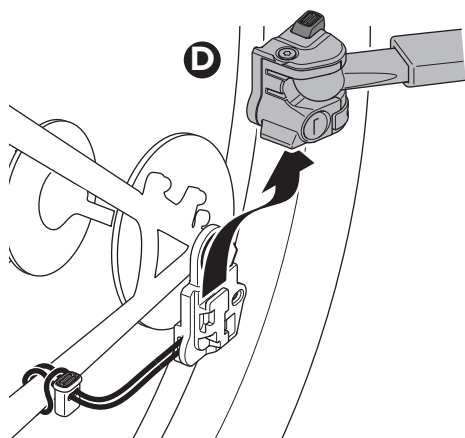
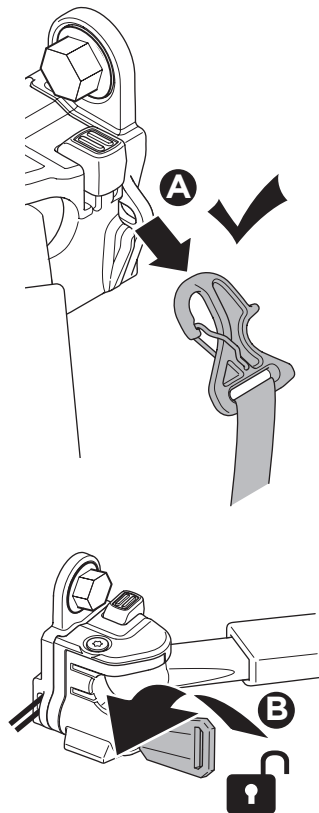
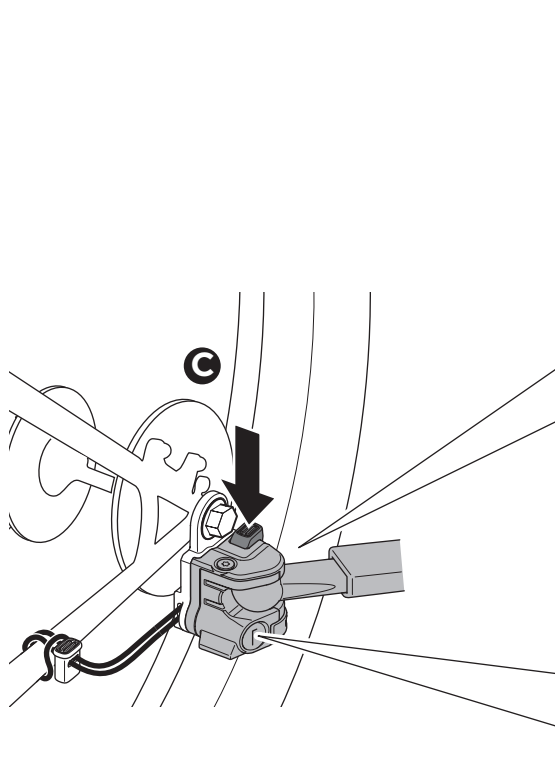

2

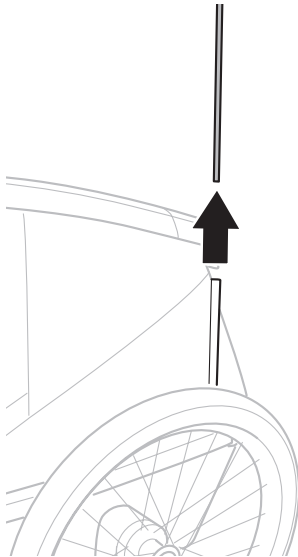
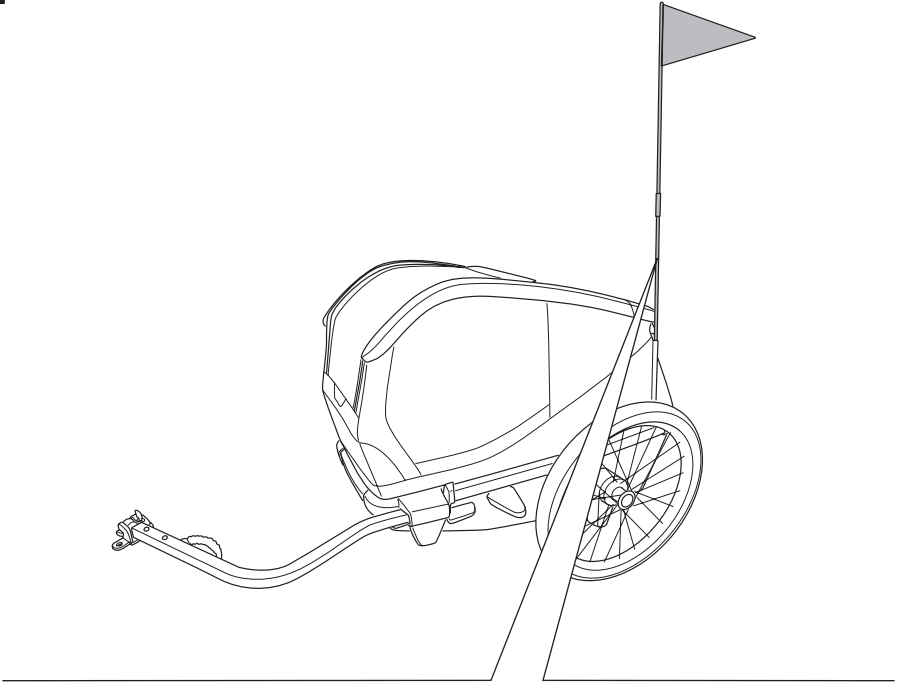

3

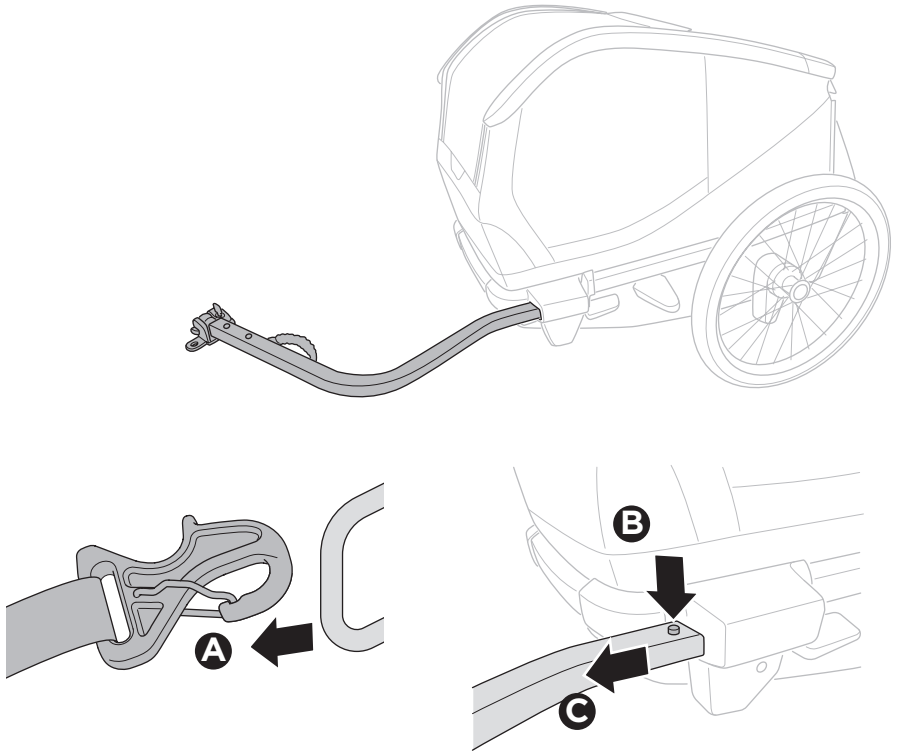

4

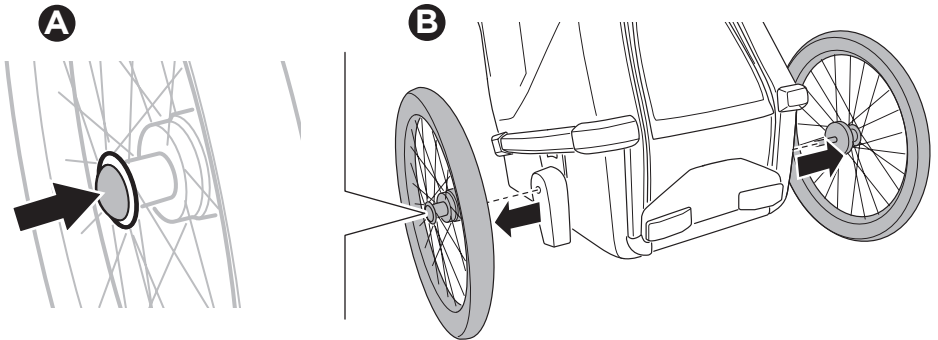

5

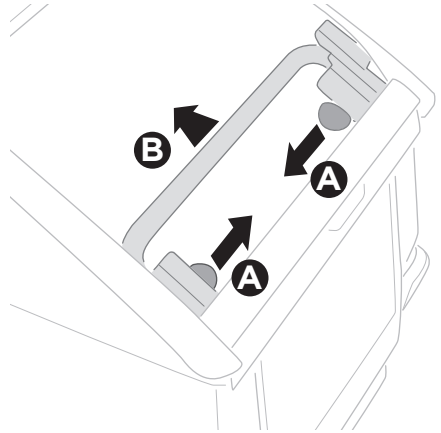
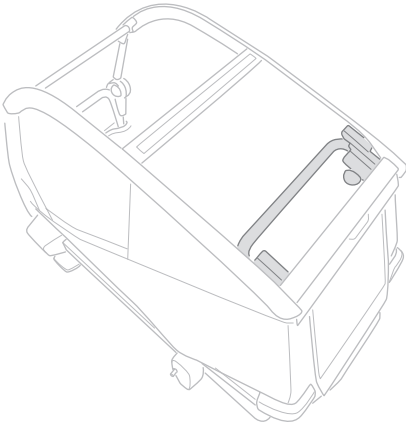

6

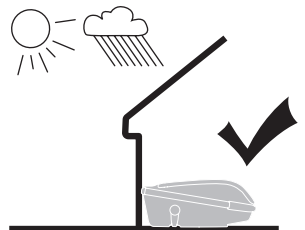
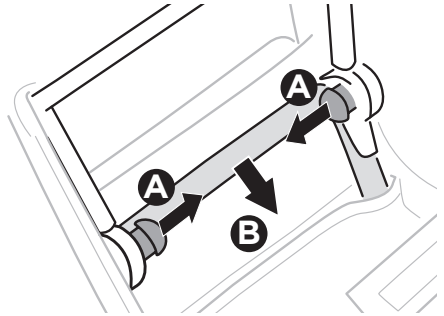
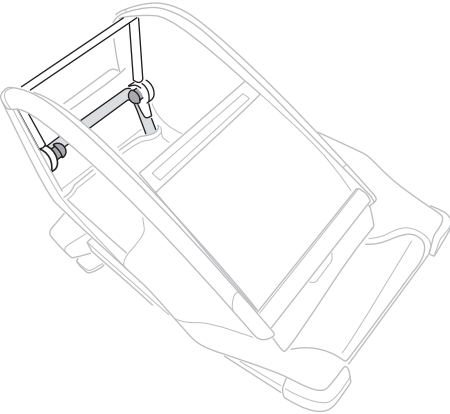

i

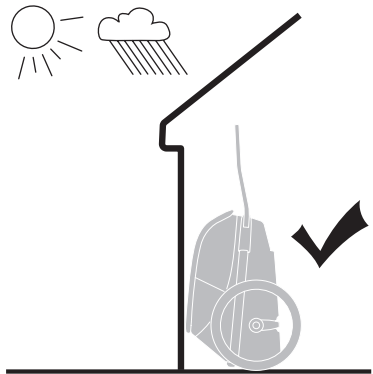
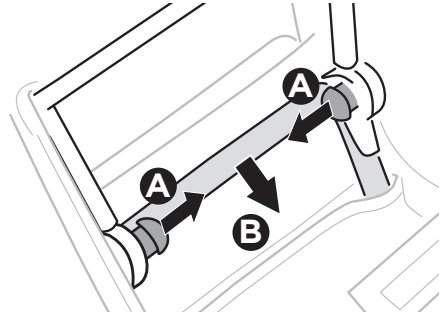
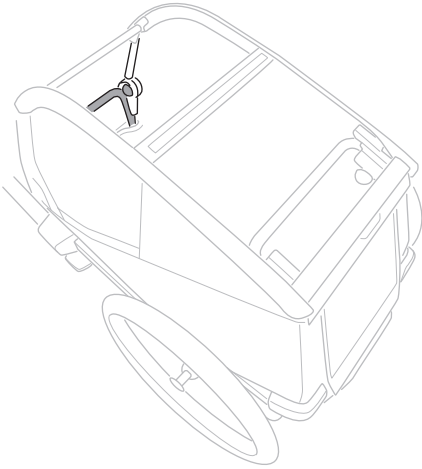

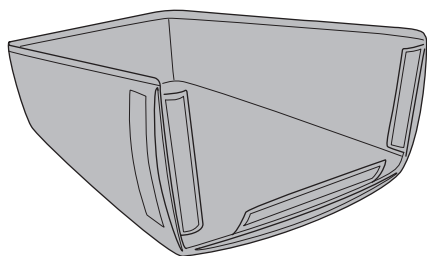
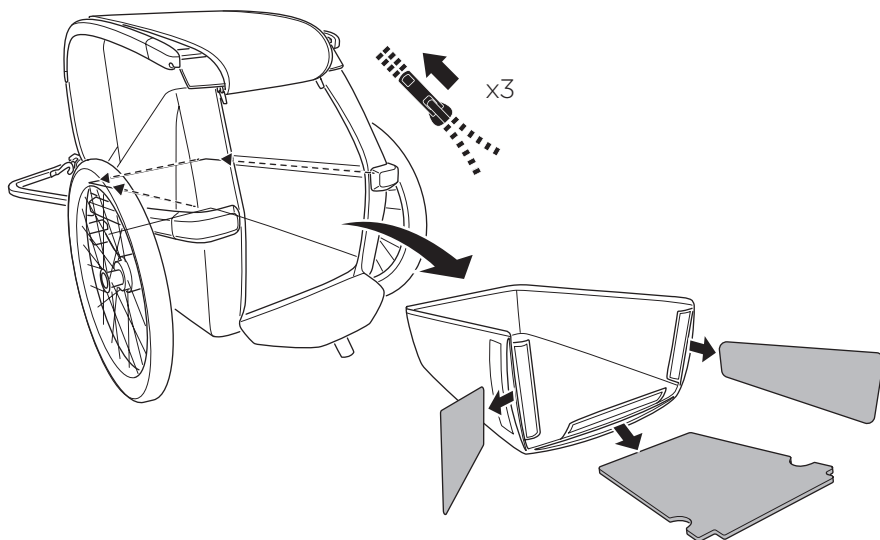
i

ONCE DRY, TUMBLE DRY
FOR 20 MINUTES EXTRA
TO REACTIVATE WATER
REPELLENT TREATMENT

SÈCHE-LINGE - UNE FOIS
SEC, PASSER AU SÈCHE-
LINGE PENDANT 20 MINUTES
SUPPLÉMENTAIRES POUR
REACTIVER LE TRAITEMENT
DÉPERLANT.

SECAR EN SECADORA -
UNA VEZ SECA, SECAR
EN SECADORA DURANTE
20 MINUTOS MÁS PARA
REACTIVAR EL TRATAMIENTO
REPELENTE AL AGUA.

WARNING

IMPORTANT - READ CAREFULLY AND KEEP FOR FUTURE REFERENCE. THE DOG'S SAFETY MAY BE AFFECTED IF YOU DO NOT FOLLOW THESE INSTRUCTIONS.

- Never use the bike trailer to transport people.
- Never leave the dog unattended.
- The product shall be used only for up to the number of dogs for which it has been designed.
- Always maintain proper ventilation within the dog trailer to prevent overheating. Make sure that the dog does not become too hot or too cold.
- Check your dog regularly during travel to make sure the dog is comfortable in the dog trailer.
- Consult the user manual for the bicycle used with the bike trailer. Especially regarding the maximum allowed full load.
- The bicycle should undergo a safety check by a qualified bicycle mechanic before attaching the bike trailer to it.
- The quick-release knob must be tightened on the quick-release skewer completely with at least two screw threads showing past the end of the quick-release knob to ensure the rear wheel of the bicycle does not loosen off. Always make sure that the quick-release is correctly attached. An incorrectly tensioned quick-release may lead to accidental loosening of the rear wheel.
- Always attach the hitch's back-up safety strap. Do not use the Bicycle Trailer if you cannot attach the hitch's back-up safety strap around your bicycle frame.
- The nut on the rear axle must be tightened by at least 5 full turns to ensure adequate clamping force. You may discard the original washer on some axles to make room for the ezHitch. Check with your bicycle retailer to be certain. Depending on the hub type, the existing torque support washer for the hub must stay on the frame. Please follow the assembly instructions for the hub and the manufacturer's torque specifications when fastening the axle nut.
- Make no modifications to the bike trailer.
- Regularly inspect the bike trailer and accessories for damage and signs of wear. Check metal components for any dents or cracks. Do not use the bike trailer if any metal components are cracked or damaged. Examine the bike trailer to see if any of the fasteners are bent, broken, missing or loose. Tighten any loose fasteners and replace any damaged or missing fasteners.
- Do not use any accessories or replacement parts that are not approved by Thule.
- Don't have a leash attached while the dog is inside the bike trailer.
- Before use, check local regulations about where and how to use the bike trailer.
- Before each journey make sure that the wheels are
- securely locked in the bike trailer.
- Ensure that all the locking devices are engaged before use.
- Before each ride, ensure the attached bike trailer does not interfere with braking, pedaling, or steering of the bicycle.
- The bike trailer is intended for use during daylight hours, on sidewalks, on light traffic public roads, and on smooth paths. Do not use the bike trailer on rough off-road terrain.
- Never ride a bicycle at night without adequate lighting. Obey all local legal requirements for lighting.
- A safety light is recommended when the bike trailer is used in low light conditions.
- Do not use at excessive speeds.
- A reflector that complies with local regulations shall be visible on the rear of the bike trailer when it is used for cycling. Red reflectors shall be visible on the rear of the bike trailer.
- Do not use this bike trailer around or near an open fire or exposed flame. Carelessness causes fire.
- The bike trailer will become unstable if the manufacturer's recommended load is exceeded.
- Use of bike trailer changes the stability, braking requirements and riding characteristics of your bicycle.
- When turning right, the angle between the towing bicycle and the bike trailer must not exceed 45°.
- When turning left, the angle must not exceed 90°.
- Always use safety flag.
- Close the weather cover to prevent debris from entering the bike trailer.
- Be aware of the negative influence of the bike trailer on the braking distance of the cycle when the bike trailer is attached.
- Use extreme caution while trailering, never exceed 25km/h / 15mph, and slow down to less than 10km/h / 6mph around corners and on rough roads. Use caution when trailering downhill.
- This product is not suitable for running or skating
- Cycle trailers pulled by an EPAC can be restricted by law. Obey all local legal requirements.
- Any load placed on the unit may cause the unit to become unstable.

FR

AVERTISSEMENT

IMPORTANT - LISEZ ATTENTIVEMENT CES INSTRUCTIONS ET CONSERVEZ-LES POUR RÉFÉRENCE FUTURE. LA SÉCURITÉ DU CHIEN PEUT ÊTRE COMPROMISE SI VOUS NE SUIVEZ PAS CES INSTRUCTIONS.

- N'utilisez jamais la remorque vélo pour chien pour transporter des personnes. Ne laissez jamais le chien sans surveillance.
- Le produit ne doit être utilisé que pour le nombre de chiens pour lequel il a été conçu.

- Pour éviter toute surchauffe, maintenez toujours une ventilation adéquate dans la remorque vélo pour chien. Assurez-vous que votre chien n'a pas trop chaud ni trop froid.
- Vérifiez votre chien régulièrement pendant le voyage pour vous assurer qu'il est à l'aise dans la remorque vélo pour chien.
- Consultez le manuel d'utilisation du vélo utilisé avec la remorque vélo pour chien, notamment pour connaître la charge maximale autorisée.
- Faites vérifier le vélo par un mécanicien qualifié avant d'y atteler la remorque vélo pour chien.
- Le bouton de l'attache rapide doit être complètement serré sur l'axe à dégagement rapide et laisser apparaître au moins deux filets de vis pour s'assurer que la roue arrière de la bicyclette ne risque pas de se desserrer. Veillez toujours à ce que l'attache rapide soit correctement fixée. Un système de fixation de roue à attache rapide mal serré peut conduire à une perte accidentelle de la roue arrière.
- Toujours attacher la sangle de sécurité de l'attelage. Ne pas utiliser la remorque de bicyclette si vous ne pouvez pas attacher la sangle de sécurité de l'attelage autour du cadre de la bicyclette.
- L'écrou sur l'axe de roue arrière doit être serré d'au moins 5 tours complets pour assurer une force de serrage. Sur certains axes de roue, il est possible de retirer la rondelle d'origine pour faire place au dispositif ezHitch. Vérifiez auprès de votre détaillant autorisé pour être certain. Selon le type de moyeu, la rondelle support de couple existante pour le moyeu doit rester sur le cadre. Veuillez suivre les instructions de montage pour le moyeu et les spécifications de couple du fabricant lors de la fixation de l'écrou d'axe de roue.
- N'apportez aucune modification à cette remorque de bicyclette.
- Inspectez régulièrement votre remorque vélo pour chien et vos accessoires pour vérifier qu'ils ne montrent aucun signe de détérioration ou d'usure. Vérifiez que les composants métalliques ne sont ni bosselés ni fissurés. N'utilisez pas la remorque vélo pour chien si des pièces métalliques sont fissurées ou endommagées. Examinez la remorque vélo pour chien afin de déterminer si les attaches sont pliées, brisées, manquantes ou desserrées. Serrez les attaches desserrées et remplacez celles qui sont endommagées ou manquantes.
- N'utilisez pas d'accessoires ni de pièces de rechange qui ne soient pas approuvés par Thule.
- N'attachez pas le chien à sa laisse lorsqu'il se trouve dans la remorque vélo.
- Avant d'utiliser ce produit, consultez les réglementations locales concernant l'endroit et la façon d'utiliser cette remorque vélo pour chien.
- Avant chaque randonnée, assurez-vous que les roues sont bien fixées à la remorque vélo pour chien.
- S'assurer que tous les dispositifs de verrouillage sont enclenchés avant utilisation.
- Avant chaque sortie, assurez-vous que la remorque de bicyclette attelée ne gêne pas le freinage, les pédales ni la direction de la bicyclette.
- La remorque vélo pour chien a été conçue pour être utilisée de jour, sur les trottoirs, sur les routes peu fréquentées et sur les sentiers lisses. N'utilisez pas la remorque vélo pour chien sur des terrains accidentés.
- Ne jamais faire de bicyclette la nuit sans éclairage approprié. Respecter toutes les exigences légales locales en matière d'éclairage.
- Un éclairage de sécurité est recommandé en cas d'utilisation de la remorque vélo pour chien dans des conditions de faible luminosité.
- Ne pas utiliser la remorque à des vitesses excessives.
- Un réflecteur conforme aux réglementations locales doit être visible à l'arrière de cette remorque de bicyclette en cas d'utilisation avec un vélo. Les réflecteurs rouges doivent être visibles à l'arrière de la remorque.
- N'utilisez pas cette remorque pour enfant à proximité d'un feu à ciel ouvert ou d'une flamme vive. La négligence peut provoquer un incendie.
- La remorque vélo pour chien perdra sa stabilité si vous dépassez la charge recommandée par le fabricant.
- L'utilisation de la remorque vélo modifie la stabilité, les exigences de freinage et les caractéristiques de conduite de votre bicyclette.
- Lorsque l'on tourne à droite, entre la bicyclette de remorquage et la remorque ne doit pas dépasser 45°.
- Lorsque l'on tourne à gauche, l'angle ne doit pas dépasser 90°.
- Utilisez toujours le fanion.
- Rabattez la toile de protection contre les intempéries pour empêcher tout objet étranger de pénétrer dans la remorque vélo pour chien.
- Notez que la remorque vélo pour chien augmente la distance de freinage du vélo lorsqu'elle est attachée.
- Utilisez une extrême prudence lors de la remorque, ne dépassez jamais 25 km/h / 15 mph, et ralentissez à moins de 10 km/h / 6 mph dans les virages et sur les routes accidentées. Soyez prudent lors de la descente en remorquant.
- Ce produit ne convient pas pour faire du jogging ou des promenades en rollers.
- Los remolques para bicicletas arrastrados por un EPAC pueden estar restringidos por ley. Cumpla todos los requisitos legales de su zona.
- Toute charge placée sur l'unité peut rendre l'unité instable.

ADVERTENCIA

IMPORTANTE: LEA DETENIDAMENTE ESTAS INSTRUCCIONES Y CONSÉRVELAS PARA FUTURAS CONSULTAS. LA SEGURIDAD DEL PERRO PUEDE VERSE AFECTADA SI NO SIGUE ESTAS INSTRUCCIONES.

- No utilice nunca el remolque para bicicleta para transportar a personas. No deje nunca al perro desatendido.
- El producto solo debe usarse para el número de perros para el que ha sido diseñado.
- Mantenga siempre una ventilación adecuada dentro del remolque para bicicleta para perros, con el fin de evitar el sobrecalentamiento. Asegúrese de que el perro no tenga demasiado calor ni demasiado frío.
- Revise a su perro con frecuencia durante el trayecto para asegurarse de que esté cómodo en el remolque para perros.
- Consulte el manual de usuario de la bicicleta utilizada con el remolque para bicicleta, sobre todo en lo que respecta a la carga máxima permitida.
- La bicicleta debe someterse a una revisión de seguridad por parte de un mecánico de bicicletas cualificado antes de acoplar el remolque a la misma.
- El pomo de apertura rápida se debe apretar por completo en el cierre de apertura rápida y el extremo del pomo debe sobresalir al menos dos roscas de tornillo para garantizar que la rueda trasera de la bicicleta no se suelta. Compruebe siempre que la apertura rápida está correctamente cerrada. Una apertura rápida con la tensión incorrecta podría provocar que la rueda trasera se suelte de forma accidental.
- Abroche siempre la correa de seguridad de apoyo del enganche. No utilice el remolque para bicicleta si no puede abrochar la correa de seguridad de apoyo del enganche alrededor del cuadro de la bicicleta.
- La tuerca del eje trasero se debe apretar al menos 5 giros completos para garantizar una fuerza de sujeción adecuada. Puede desechar la arandela original de algunos ejes para dejar sitio al sistema ezHitch. Pregunte a su vendedor de bicicletas si esto es posible. En función del tipo de buje, la arandela de apriete existente del buje debe permanecer en el cuadro. Siga las instrucciones de montaje del buje y las especificaciones de apriete del fabricante al apretar la tuerca del eje.
- No realice modificaciones en este remolque para bicicleta.
- Inspeccione cada cierto tiempo el remolque para bicicleta y sus accesorios en busca de daños o señales de desgaste. Revise los componentes metálicos en busca de abolladuras o grietas. No utilice el remolque para bicicleta si algún componente metálico presenta grietas o daños. Examine el remolque para bicicleta para comprobar si falta alguno de los cierres o si está doblado, roto o suelto. Apriete todos los cierres que estén sueltos y sustituya aquellos que falten o estén dañados.
- No use accesorios ni piezas de recambio que no estén aprobados por Thule.
- Quite la correa al perro mientras esté dentro del remolque para bicicleta.
- Antes de usarlo, consulte las regulaciones locales sobre dónde y cómo usar el remolque para bicicleta.
- Antes de iniciar un recorrido, asegúrese de que las ruedas están colocadas con seguridad en el remolque para bicicleta.
- Asegúrese de que todos los dispositivos de cierre estén engranados antes de su uso.
- Antes de montar en la bicicleta, asegúrese de que el remolque para bicicleta acoplado no interfiere con los frenos, los pedales ni la dirección.
- El remolque para bicicleta está diseñado para su uso durante el día, en aceras, en carreteras públicas de tráfico ligero y en caminos con firme uniforme. No utilice el remolque para bicicleta en terrenos accidentados y todoterreno.
- No monte nunca en bicicleta de noche sin la iluminación adecuada. Cumpla todas las normativas de iluminación locales.
- Se recomienda llevar una luz de seguridad si se usa el remolque para bicicleta con poca iluminación.
- No vaya a una velocidad excesiva.
- Un reflector que cumpla las regulaciones locales debe estar visible en la parte trasera de este remolque para bicicleta si se usa para montar en bicicleta. Los reflectores rojos deben estar visibles en la parte trasera del remolque.
- No utilice este remolque para bicicleta alrededor o cerca de un fuego abierto o una llama expuesta. Un descuido puede provocar un incendio.
- El remolque para bicicleta se volverá inestable si se supera la carga recomendada del fabricante.
- El uso del remolque para bicicleta cambia la estabilidad, requisitos de frenado y características de conducción de la bicicleta.
- Al girar a la derecha, el ángulo entre la bicicleta y el remolque no debe superar los 45°.
- Al girar a la izquierda, el ángulo no debe superar los 90°.
- Utilice siempre un banderín de seguridad.
- Cierre la cubierta para la intemperie para evitar que entren residuos en el remolque para bicicleta.
- Recuerde que el uso de un remolque para bicicleta afecta a la distancia de frenado de la bicicleta cuando se lleva acoplado el remolque.
- Tenga mucho cuidado cuando utilice el remolque. No supere nunca los 25km/h, y reduzca a menos de 10km/h en curvas y carreteras sin asfaltar. Sea precavido cuando use el remolque cuesta abajo.
- Este producto no es adecuado para correr o patinar.
- Los remolques para bicicletas arrastrados por un EPAC pueden estar restringidos por ley. Cumpla todos los requisitos legales de su zona.
- Cualquier carga colocada en la unidad puede hacer que la unidad se vuelva inestable.



WARNUNG

WICHTIG - LESEN SIE DIESE ANLEITUNG SORGFÄLTIG DURCH UND BEWAHREN SIE SIE ZUM NACHSCHLAGEN AUF. DIE SICHERHEIT DES HUNDES KANN BEEINTRÄCHTIGT WERDEN, WENN DU DIESE ANWEISUNGEN NICHT BEFOLGST.

- Verwende den Fahrradanhänger niemals zum Transport von Personen.
- Lass den Hund niemals unbeaufsichtigt.
- Das Produkt darf nur für die Anzahl von Hunden genutzt werden, für die es vorgesehen ist.
- Sorge immer für eine gute Belüftung des Hundeanhängers, um eine Überhitzung zu vermeiden. Achte darauf, dass dem Hund nicht zu heiß oder kalt wird.
- Überprüfe Deinen Hund während der Reise regelmäßig, um sicherzustellen, dass er sich im Hundeanhänger wohlfühlt.
- Lies die Bedienungsanleitung des Fahrrads, das mit dem Fahrradanhänger benutzt wird. Vor allem, wenn es um die maximal zulässige Vollbelastung geht.
- Das Fahrrad sollte vor der Benutzung des Fahrradanhängers von einem qualifizierten Fahrradmechaniker einer Sicherheitsprüfung unterzogen werden.
- Die Schnellspannmutter muss komplett mit mindestens zwei Schraubengängen über dem Ende der Schnellspannmutter am Schnellspanner festgezogen werden, um sicherzustellen, dass sich das Hinterrad des Fahrrads nicht löst. Vergewissern Sie sich stets, dass das Schnellspannsystem richtig angebracht ist. Ein fehlerhaft angebrachtes Schnellspannsystem kann dazu führen, dass sich das Hinterrad versehentlich löst.
- Befestigen Sie stets das Sicherheitsfangband der Deichsel. Nutzen Sie den Fahrradanhänger nicht, wenn Sie das Sicherheitsfangband nicht am Rahmen des Fahrrads befestigen können.
- Die Mutter der Hinterachse muss mit mindestens 5 vollen Umdrehungen festgezogen werden, um sicherzustellen, dass sie fest sitzt. Sie können bei einigen Achsen die originale Unterlegscheibe austauschen, um Platz für die ezHitch zu schaffen. Fragen Sie zur Sicherheit Ihren Fahrradfachhändler. Je nach Nabentyp muss die Originalunterlegscheibe als Drehmomentstütze am Rahmen bleiben. Bitte befolgen Sie die Montageanleitung der Nabe und die Drehmomentangaben des Herstellers, wenn Sie die Achsmutter anziehen.
- An diesem Fahrradanhänger keine Änderungen vornehmen.
- Den Fahrradanhänger und das Zubehör regelmäßig auf Schäden und Abnutzungserscheinungen untersuchen. Alle Metallbauteile auf Brüche oder Risse prüfen. Den Fahrradanhänger nicht verwenden, wenn Metallbauteile Risse aufweisen oder beschädigt sind. Den Fahrradanhänger auf verbogene, defekte, fehlende oder gelockerte Befestigungselemente überprüfen. Gelockerte Befestigungselemente anziehen und beschädigte oder fehlende Teile ersetzen.
- Verwenden Sie kein Zubehör bzw. keine Ersatzteile, die nicht von Thule zugelassen wurden.
- Entferne im Fahrradanhänger die Hundeleine.
- Prüfe vor der Benutzung des Fahrradanhängers, welche örtlichen Vorschriften dafür gelten, wo und wie der Fahrradanhänger verwendet werden darf.
- Stelle vor jeder Fahrt sicher, dass die Räder sicher am Fahrradanhänger eingearstet sind.
- Vergewissern Sie sich vor Gebrauch, dass alle Verriegelungen eingearstet sind.
- Vergewissern Sie sich vor jeder Fahrt, dass der angekuppelte Fahrradanhänger nicht die Bremsen, die Pedale oder die Lenkung des Fahrrads beeinträchtigt.
- Der Fahrradanhänger ist für den Gebrauch bei Tageslicht, auf Gehwegen, auf wenig befahrenen öffentlichen Straßen und auf ebenen Wegen vorgesehen. Benutze den Fahrradanhänger nicht abseits befestigter Straßen.
- Fahren Sie bei Nacht niemals ohne geeignete Beleuchtung. Befolgen Sie alle vor Ort geltenden gesetzlichen Bestimmungen hinsichtlich der Beleuchtung.
- Ein Rücklicht wird empfohlen, wenn der Fahrradanhänger bei schlechten Lichtverhältnissen benutzt wird.
- Nicht mit überhöhter Geschwindigkeit benutzen.
- Wenn der Kindertransporter zum Fahrradanhänger benutzt wird, muss hinten am Transporter ein Reflektor sichtbar sein, der den lokalen Bestimmungen entspricht. Hinten am Anhänger müssen rote Reflektoren sichtbar sein.
- Verwenden Sie diesen Fahrradanhänger nicht in der Nähe von offenem Feuer oder Flammen. Unachtsamkeit bedeutet Brandgefahr.
- Der Fahrradanhänger wird instabil, wenn die vom Hersteller empfohlene Zuladung überschritten wird.
- Der Gebrauch eines Fahrradanhänger verändert die Stabilität sowie die Fahr- und Bremseneigenschaften Ihres Fahrrads.
- Wenn Sie nach rechts abbiegen, darf der Winkel zwischen dem Zugfahrrad und dem Fahrradanhänger 45° nicht überschreiten.
- Wenn Sie nach links abbiegen, darf der Winkel 90° nicht übersteigen.
- Verwenden Sie immer einen Sicherheitswimpel.
- Schließe die Allwetterschutzhülle, damit keine Verschmutzungen in den Fahrradanhänger gelangen.
- Sei dir beim Einsatz des Fahrradanhängers über den verlängerten Bremsweg im Klaren.
- Seien Sie äußerst vorsichtig, wenn Sie mit dem Anhänger fahren. Fahren Sie nicht schneller als 25 km/h und drosseln Sie das Tempo auf unter 10 km/h, wenn Sie auf unebenen Straßen oder in Kurven fahren. Seien Sie besonders vorsichtig, wenn Sie mit dem Anhänger bergab fahren.
- Dieses Produkt ist nicht zum Joggen oder Skaten geeignet.
- Fahrradanhänger, die von einem EPAC gezogen werden, können gesetzlichen Beschränkungen unterliegen. Halten Sie sich an alle vor Ort geltenden rechtlichen Bestimmungen.
- Jede auf das Produkt einwirkende Last kann zu einer Instabilität des Produkts führen.

WAARSCHUWING

BELANGRIJK - BEWAAR DEZE INSTRUCTIES ALS TOEKOMSTIG NASLAGWERK. DE VEILIGHEID VAN DE HOND KAN IN HET GEDING KOMEN ALS U DEZE INSTRUCTIES NIET OPVOLGT.

- Gebruik de fietskar nooit om mensen te vervoeren.
- Laat de hond nooit alleen achter.
- Het product mag alleen worden gebruikt voor het aantal honden waarvoor het is ontworpen.
- Zorg altijd voor een goede ventilatie in de hondentrailer om oververhitting te voorkomen. Zorg ervoor dat de hond het niet te warm of te koud krijgt.
- Controleer uw hond regelmatig tijdens het reizen om er zeker van te zijn dat uw hond comfortabel zit in de hondentrailer.
- Raadpleeg de gebruikershandleiding van de fiets die met de fietskar wordt gebruikt. Vooral met betrekking tot de maximaal toegestane volledige lading.
- De fiets moet een veiligheidscontrole ondergaan door een gekwalificeerde fietsenmaker voordat u de fietskar eraan bevestigt.
- De knop op de snelspanner moet volledig worden aangedraaid, zodat minstens twee schroefdraden boven het uiteinde van de knop op de snelspanner uitsteken. Zo voorkomt u dat het achterwiel van de fiets losraakt. Zorg altijd dat de snelspanner correct is bevestigd. Door verkeerd aanspannen, kan het achterwiel onverhoopt losraken.
- Bevestig het extra veiligheidsriempje voor de koppelstang altijd op de hierboven beschreven wijze. Gebruik de fietsaanhanger niet als u het extra veiligheidsriempje niet om het fietsframe heen kunt bevestigen.
- De moer op de achteras moet minstens 5 keer helemaal rond worden gedraaid om voldoende klemvast te zitten. Op sommige assen kunt u de oorspronkelijke borgring verwijderen om ruimte te maken voor de ezHitch. Vraag de leverancier om meer informatie, zodat u zeker bent van uw zaak. Afhankelijk van het type naaf moet de bestaande steuning voor het aandraaien van de naaf op het frame blijven. Volg de montage-instructies voor de naaf en de specificaties van de fabrikant voor het aandraaien wanneer u de asmoer vastdraait.
- Breng geen wijzigingen aan in dit fietsaanhanger.
- Inspecteer de fietsaanhanger en toebehoren regelmatig op beschadigingen en tekenen van slijtage. Controleer metalen onderdelen op deuken of scheuren. Gebruik de fietskar niet als er metalen onderdelen gebarsten of beschadigd zijn. Onderzoek de fietskar om te zien of er bevestigingsmiddelen verbogen, gebroken, ontbrekend of los zitten. Draai eventuele losse bevestigingsmiddelen vast en vervang beschadigde of ontbrekende bevestigingsmiddelen.
- Gebruik alleen accessoires of vervangende onderdelen die door Thule zijn goedgekeurd.
- Zorg ervoor dat er geen riem is vastgemaakt terwijl de hond in de fietskar zit.
- Controleer vóór gebruik de plaatselijke regelgeving over waar en hoe u de fietskar kunt gebruiken.
- Controleer voor elke reis dat de wielen stevig vastzitten in de fietskar.
- Zorg voor gebruik dat alle vergrendelingen goed vastzitten.
- Controleer voor elk uitstapje of de aangehangen fietstrailer het remmen, trappen of besturen van de fiets niet belemmert.
- De fietskar is bedoeld voor gebruik overdag, op trottoirs, op openbare wegen met weinig verkeer en op vlakke paden. Gebruik de fietskar niet op onverhard terrein.
- Fiets nooit in het donker zonder goede verlichting. Volg alle lokale verlichtingsregels op.
- Een veiligheidslicht wordt aanbevolen als de fietskar wordt gebruikt bij weinig licht.
- Niet gebruiken op hoge snelheden.
- Een reflector die aan de plaatselijke normen voldoet, moet zichtbaar zijn aan de achterkant van de fietstrailer als deze gebruikt wordt bij het fietsen. Aan de achterkant van de trailer zijn rode reflectoren zichtbaar.
- Houd deze fietstrailer uit de buurt van open vuur. Achteloosheid veroorzaakt brandjes.
- De fietskar wordt instabiel als de door de fabrikant aanbevolen belasting wordt overschreden.
- Het gebruik van de fietstrailer verandert de stabiliteit, het remgedrag en de rij-eigenschappen van uw fiets.
- Bij een bocht naar rechts mag de hoek tussen de trekkende fiets en de fietskar niet meer dan 45° zijn.
- Bij een bocht naar links mag de hoek niet groter zijn dan 90°.
- Gebruik altijd het veiligheidsvlaggetje.
- Sluit de beschermhoes om te voorkomen dat er vuil in de fietskar terecht komt.
- Wees u bewust van de negatieve invloed van de fietskar op de remafstand van de fiets wanneer de fietskar is bevestigd.
- Wees uiterst voorzichtig tijdens het rijden met een trailer, rij nooit harder dan 25 km/u en vertraag tot minder dan 10 km/u in bochten en op ruwe wegen. Wees voorzichtig wanneer u bergafwaarts rijdt.
- Dit product is niet geschikt om mee hard te lopen of te skeeleren.
- Fietstrailers die door een EPAC (Electrically Power Assisted Cycles oftewel elektrisch aangedreven fiets) worden getrokken, kunnen bij wet worden beperkt. Houd u aan alle lokale wettelijke vereisten.
- Elke belasting die op het product wordt geplaatst, kan het product onstabiel maken.

AVISO

IMPORTANTE – LEIA COM ATENÇÃO E GUARDE PARA REFERÊNCIA FUTURA. A SEGURANÇA DO CÃO PODERÁ SER AFETADA SE VOCÊ NÃO SEGUIR ESTAS INSTRUÇÕES.

- Nunca use o bike trailer para transportar pessoas.
- Nunca deixe o cão sem supervisão.
- O produto deve ser usado apenas para o número de cães para o qual foi projetado.
- Mantenha sempre a ventilação correta dentro do trailer para cães para prevenir superaquecimento. Certifique-se de que o cão não fique muito quente nem muito frio.
- Verifique seu cão regularmente durante a viagem para garantir que o cão esteja confortável no trailer para cães.
- Consulte o manual do usuário da bicicleta usada com o bike trailer, especialmente em relação à carga total máxima permitida.
- A bicicleta deverá passar por uma inspeção de segurança realizada por um mecânico de bicicleta especializado antes que o bike trailer seja conectado a ela.
- A alavanca de liberação rápida deverá ser apertada no pino de liberação rápida com pelo menos duas voltas de rosca do parafuso aparentes além da alavanca de liberação rápida para garantir que a roda traseira da bicicleta não se solte. Certifique-se sempre de que o sistema de liberação rápida esteja conectado corretamente. Um sistema de liberação rápida tensionado incorretamente poderá causar a perda acidental da roda traseira.
- Sempre conecte a fita de segurança de backup do engate. Não use o bike trailer se você não conseguir fixar a fita de segurança de backup do engate em volta do quadro da sua bicicleta.
- A porca no eixo traseiro deverá ser apertada em pelo menos 5 voltas completas para garantir força de compressão adequada. Em alguns eixos, é possível remover a arruela original para liberar espaço para o ezHitch. Para ter certeza, consulte o revendedor da sua bicicleta. Dependendo do tipo de cubo, a arruela de suporte de torque existente deverá permanecer no quadro. Siga as instruções de montagem do cubo e as especificações de torque do fabricante ao apertar a porca do eixo.
- Não faça modificações neste bike trailer.
- Inspeccione regularmente o bike trailer e acessórios em busca de sinais de danos ou desgaste. Verifique se há alguma moossa ou rachadura nos componentes metálicos. Não use o bike trailer se algum componente metálico estiver rachado ou danificado. Examine o bike trailer para verificar se alguma fivela está dobrada, quebrada, ausente ou frouxa. Aperte as fixações frouxas e substitua amarrações danificadas ou ausentes.
- Não use acessórios ou peças de reposição não aprovados pela Thule.
- Não mantenha uma coleira presa enquanto o cão estiver dentro do bike trailer.
- Antes de usar, verifique as regulamentações locais sobre onde e como usar o bike trailer.
- Antes de cada passeio, verifique se ambas as rodas estão encaixadas com segurança no bike trailer.
- Verifique se todos os pontos de encaixe estão bem fixos antes de usar o produto.
- Antes de cada passeio, certifique-se de que o bike trailer acoplado na bicicleta não interfira com os freios, pedais ou a capacidade de manobra da bicicleta.
- O bike trailer destina-se a ser usado sob a luz do dia em calçadas, em vias públicas com tráfego leve e em terreno suave. Não use o bike trailer em terreno acidentado.
- Nunca saia de bicicleta à noite sem utilizar iluminação adequada. Obedeça todos os requisitos locais referentes a iluminação.
- Recomenda-se usar uma luz de segurança quando o bike trailer é utilizado em condições de pouca iluminação.
- Não use em velocidades excessivas.
- Um refletor compatível com as regulamentações locais deverá ser fixado em local visível na bike trailer quando sempre que ele for usado em atividades ciclísticas. Refletores vermelhos deverão estar visíveis na parte traseira do trailer.
- Não use este bike trailer para crianças próximo ao fogo ou chamas abertas. A falta de cuidado pode causar incêndios.
- O bike trailer se tornará instável se a carga recomendada pelo fabricante for excedida.
- O uso do bike trailer altera a estabilidade, os requisitos de frenagem e as características de condução da sua bicicleta.
- Ao virar para a direita, o ângulo entre a bicicleta rebocadora e o reboque não deve exceder os 45°.
- Ao virar para a esquerda, o ângulo não deve exceder 90°.
- Use sempre uma bandeira sinalizadora de segurança.
- Feche a capa de proteção contra o tempo para evitar que detritos entrem no bike trailer.
- Lembre-se da influência negativa do bike trailer em relação à distância de frenagem da bicicleta quando o bike trailer está conectado.
- Tenha o máximo de cuidado ao puxar o carrinho. Nunca exceda 25 km/h (15 mph) e desacelere para menos de 10 km/h (6 mph) em esquinas e vias com pavimentação irregular. Tenha cuidado ao descer ladeiras.
- Não é conveniente utilizar este produto aquando da realização de patinagem ou corrida.
- Bike trailers conduzidos por bicicleta elétrica podem ter restrições por lei. Siga todos os requisitos legais locais
- Qualquer carga colocada na unidade pode torná-la instável.

AVVERTENZA

IMPORTANTE: LEGGERE ATTENTAMENTE E CONSERVARE QUESTE ISTRUZIONI PER CONSULTARLE IN FUTURO. LA SICUREZZA DEL CANE PUÒ ESSERE COMPROMESSA SE NON SI SEGUONO QUESTE ISTRUZIONI.

- Non utilizzare mai il rimorchio per bici per trasportare persone.
- Non lasciare mai il cane incustodito.
- Il prodotto deve essere utilizzato solo per il numero di cani per cui è stato progettato.
- Mantenere sempre una corretta ventilazione all'interno del rimorchio per il cane per evitare il surriscaldamento. Assicurarsi che il cane non abbia troppo caldo o troppo freddo.
- Controllare regolarmente il tuo cane durante il viaggio per assicurarti che si senta a suo agio nel rimorchio per cani.
- Consultare il manuale utente della bicicletta utilizzata con il rimorchio per bici. Soprattutto per quanto riguarda il carico massimo consentito.
- Un meccanico specializzato qualificato dovrebbe effettuare un controllo di sicurezza della bici prima di collegarla al rimorchio.
- Il pomello di sgancio rapido deve essere stretto completamente sul meccanismo di sgancio rapido, con almeno due filetti della vite visibili alla sua estremità per garantire che la ruota posteriore della bicicletta non si allenti. Accertarsi sempre che il meccanismo di sgancio rapido sia fissato correttamente. Se la tensione del meccanismo non è corretta, la ruota posteriore si potrebbe allentare accidentalmente.
- Agganciare sempre la cinghia di sicurezza. Non utilizzare il rimorchio per bici se non è stato possibile agganciare la cinghia di sicurezza al telaio della bici.
- Serrare il dado dell'assale posteriore facendogli compiere almeno 5 giri completi per garantire una stretta adeguata. Su alcuni assali è possibile rimuovere la rondella originale per consentire l'installazione del sistema ezHitch. Per sicurezza, consultare il venditore della bici. A seconda del tipo di mozzo, la rondella già in sede che ne assicura la coppia deve essere presente sul telaio. Attenersi alle istruzioni di montaggio del mozzo e alle specifiche del produttore relative alla coppia quando si serra il dado dell'assale.
- Non apportare modifiche a questo rimorchio per la bicicletta.
- Controllare regolarmente il rimorchio per bici e gli accessori per verificare la presenza di eventuali danni o segni di usura. Controllare i componenti metallici per eventuali ammaccature o crepe. Non utilizzare il rimorchio per bici se uno dei componenti metallici è incrinato o danneggiato. Esaminare il rimorchio per bici per vedere se i dispositivi di fissaggio sono piegati, rotti, mancanti o allentati. Stringere eventuali elementi di fissaggio allentati e sostituire eventuali elementi di fissaggio danneggiati o mancanti.
- Non usare accessori o parti di ricambio non approvati da Thule.
- Non tenere il guinzaglio attaccato mentre il cane è all'interno del rimorchio per bici.
- Prima di utilizzare il prodotto, controllare le normative locali su dove e come utilizzare il rimorchio per bici.
- Prima di ogni spostamento, verificare che le ruote siano ben fissate nel rimorchio per bici.
- Prima dell'uso assicurarsi che tutti i meccanismi di bloccaggio siano correttamente agganciati.
- Prima di ogni spostamento, assicurarsi che il rimorchio per la bicicletta agganciato non interferisca con i freni, i pedali o lo sterzo della bicicletta.
- Il rimorchio per bici è destinato all'uso durante le ore diurne, sui marciapiedi, su strade pubbliche a traffico leggero e su percorsi regolari. Non utilizzare il rimorchio per bici su terreni fuoristrada accidentati.
- Non andare mai in bici di notte senza un'illuminazione adeguata. Osservare tutti i requisiti legali locali in materia di illuminazione.
- Si consiglia di utilizzare un catarifrangente in condizioni di scarsa illuminazione.
- Non usare con velocità eccessiva.
- Un elemento catarifrangente conforme alle normative locali deve essere visibile sulla parte posteriore di questo rimorchio per la bicicletta se usato con la bicicletta. I catarifrangenti rossi devono essere visibili sulla parte posteriore del rimorchio.
- Tenere il rimorchio per la bicicletta lontano da fiamme libere. Una mancanza di attenzione può causare incendi.
- Il rimorchio per bici diventa instabile se si supera il limite di peso stabilito dal produttore.
- L'uso del rimorchio per bici cambia la stabilità, i requisiti dei freni e le caratteristiche di pedalata della bicicletta.
- Quando si svolta a destra, l'angolo formato dalla bici trainante e il rimorchio per bici non deve superare i 45°.
- Quando si svolta a sinistra, quest'angolo non deve essere superiore a 90°.
- Utilizzare sempre la bandierina di segnalazione.
- Chiudere la copertura anti-intemperie per evitare che i detriti entrino nel rimorchio per bici.
- Fare attenzione all'influenza negativa del rimorchio per bici sulla distanza di frenata della bici quando il rimorchio per bici è attaccato.
- Usare la massima cautela durante il rimorchio, non superare mai la velocità di 25 km/h e rallentare fino a raggiungere una velocità inferiore a 10km/h in curva e sulle strade accidentate. Prestare attenzione durante la discesa.
- Questo prodotto non è adatto per correre o pattinare.
- I rimorchi per bici trainati da biciclette a pedalata assistita potrebbero non essere ammessi per legge. Rispettare le norme di legge.
- Qualsiasi carico posizionato sull'unità potrebbe renderla instabile.

VARNING

VIKTIGT – LÄS INSTRUKTIONERNA NOGA OCH SPARA DEM FÖR FRAMTIDA BRUK. HUNDENS SÄKERHET KAN PÅVERKAS OM DU INTE FÖLJER DESSA INSTRUKTIONER.

- Använd aldrig cykelvagn för att transportera människor.
- Lämna aldrig hunden utan uppsikt.
- Produkten ska endast användas för upp till det antal hundar som den är designad för.
- Håll alltid god ventilation i hundvagnen för att förhindra överhettning. Se till att hunden inte blir för varm eller för kall.
- Titta till din hund regelbundet under resan för att vara säker på att den har det bekvämt i hundvagnen.
- Se användarhandboken för cykeln som används med cykelvagnen. Speciellt när det gäller maximalt tillåten belastning.
- Cykeln bör genomgå en säkerhetskontroll av en utbildad cykelmekaniker innan du fäster cykelvagnen på den.
- Snabbkopplingsvredet måste dras åt ordentligt på snabbkopplingen så att minst två skruvgångar sticker ut utanför snabbkopplingsvredet. På så sätt säkerställer du att cykelns bakhjul inte kan lossna. Kontrollera alltid till att snabbkopplingen sitter fast ordentligt. En dåligt åtdragen snabbkoppling kan leda till att bakhjulet lossnar av misstag.
- Fäst alltid cykelarmens fångrem. Använd inte cykelvagnen om du inte kan fästa cykelarmens fångrem kring cykelramen.
- Muttern på den bakre axeln måste dras åt minst fem hela varv för att låskraften ska bli tillräcklig. På vissa axlar kan du behöva ta bort den ursprungliga brickan för att göra plats för ezHitch. Hör med din cykelhandlare för säkerhets skull. Beroende på navets typ måste den befintliga momentbrickan för navet sitta kvar på ramen. Följ monteringsanvisningarna för navet och tillverkarens specifikationer för åtdragningsmoment när du ska fästa axelmuttern.
- Gör inga ändringar på denna cykelvagn.
- Kontrollera regelbundet cykelvagn och tillbehör för skador och tecken på slitage. Kontrollera metallkomponenter för eventuella bucklor eller sprickor. Använd inte cykelvagn om någon metallkomponent är sprucken eller skadad. Undersök cykelvagn för att se om någon av fästena är böjda, trasiga, saknas eller är lösa. Dra åt eventuella lösa fästelement och byt ut eventuella skadade eller saknade fästelement.
- Använd inte tillbehör eller reservdelar som inte är godkända av Thule.
- Hunden ska inte vara kopplad när den sitter i cykelvagnen.
- Kontrollera lokala bestämmelser om var och hur produkten kan användas innan du börjar använda den.
- Kontrollera alltid att hjulen sitter fast ordentligt på cykelvagnen innan du använder den.
- Kontrollera att alla låsanordningar är aktiverade innan vagnen används.
- Kontrollera före varje användning att cykelvagnen inte påverkar cykelns broms-, tramp- eller styrfunktioner.
- Cykelvagnen är avsedd att användas under dagsljus, på trottoarer, på lätt trafikerade allmänna vägar och på jämna underlag. Använd inte cykelvagnen i ojämn terräng.
- En cykellampa rekommenderas när cykelvagnen används i svagt ljus.
- Kör inte för fort.
- Reflexer som uppfyller de lokala bestämmelserna ska placeras baktill på cykelvagnen när den används tillsammans med en cykel. Röda reflexer ska vara synliga vid vagnens baksida.
- Använd inte cykelvagnen i närheten av öppen eld eller eldsågor. Brand orsakas av slarv.
- Cykelvagnen blir instabil om tillverkarens rekommenderade lastgränser överskrids.
- När en cykelvagn används förändras cykelns stabilitet, bromskrav och köregenskaper.
- När du svänger åt höger får vinkeln mellan dragcykeln och cykelvagnen inte överstiga 45°.
- När du svänger åt vänster får vinkeln inte överskrida 90°.
- Använd alltid säkerhetsflagga.
- Stäng väderskyddet för att förhindra att skräp hamnar i cykelvagnen.
- Tänk på att det krävs längre bromssträcka när cykelvagnen är påkopplad.
- Var väldigt försiktig när du använder vagnen tillsammans med cykel. Kör i högst 25 km/h och sakta ned till högst 10 km/h när du svänger runt hörn eller kör på ojämnt underlag. Var försiktig i nedförsbackar.
- Denna produkten är inte lämplig för att springa eller åka inlines med.
- Det kan vara begränsat i tillämplig lag att använda cykelvagnar med EPAC, elassisterade cyklar. Följ alla lokala bestämmelser
- All belastning som placeras på enheten kan göra enheten instabil.

ADVARSEL

VIGTIGT - LÆS DENNE VEJLEDNING OMHYGGELIGT OG GEM DEN FOR FREMTIDIG REFERENCE. HUNDENS SIKKERHED KAN BLIVE PÅVIRKET, HVIS DU IKKE FØLGER DISSE INSTRUKTIONER.

- Brug aldrig cykeltraileren til transport af mennesker.
- Efterlad aldrig hunden uden opsyn.
- Sørg altid for god ventilation i hundetraileren for at undgå overophedning. Sørg for, at hunden ikke bliver for varm eller for kold.
- Produktet må kun anvendes til det antal hunde, som det er designet til
- Tjek din hund regelmæssigt under rejsen for at sikre, at hunden er komfortabel i hundetraileren.
- Se brugervejledningen til den cykel, der bruges sammen med cykeltraileren. Især hvad angår den maksimalt tilladte fuld belastning.
- Cyklen bør gennemgå et sikkerhedstjek af en kvalificeret cykelmekaniker, inden cykeltraileren sættes på den.
- Hurtigspænderens greb skal spændes helt på hurtigspænderen, således at mindst to gevind kan ses efter enden af hurtigspænderens greb, for at sikre, at cyklens baghjul ikke løsner sig. Du skal altid sikre dig, at hurtigspænderen er korrekt fastgjort. En ukorrekt tilspændt hurtigspænder kan medføre uheld, hvor baghjulet går løs.
- Fastgør altid trækkarmens sikkerhedsstrop som beskrevet ovenfor. Du må ikke anvende cykelanhænger, hvis du ikke kan føre sikkerhedsstroppen rundt om cykelstellet.
- Møtrikken på bagakslen skal spændes med mindst 5 hele omgange for at sikre den passende fastspændingskraft. Du må gerne kassere den originale spændeskive på nogle af akslerne, så der er plads til ezHitch. Spørg din cykelforhandler for at være helt sikker. Afhængigt af navtype skal den eksisterende momentspændeskive til navet blive siddende på stellet. Følg monteringsanvisningerne for navet og producentens momentspecifikationer, når du spænder møtrikken til akslen.
- Foretag ingen ændringer af denne cykelanhænger.
- Kontroller jævnligt cykeltraileren og tilbehøret for skader og tegn på slitage. Kontroller metal komponenter for buler eller revner. Brug ikke cykelanhænger, hvis metal komponenter er revnede eller beskadigede. Undersøg cykeltraileren for at se, om nogen af fastgørelseselementerne er bøjeede, knækkede, manglende eller løse. Stram alle løse fastgørelseselementer, og udskift eventuelle beskadigede eller manglende fastgørelseselementer.
- Der må ikke bruges tilbehør eller reservedele, der ikke er godkendt af Thule.
- Du må ikke have hunden i snor, mens den er i cykelanhænger.
- Før brug skal du tjekke de lokale regler for, hvor og hvordan cykelanhænger skal bruges.
- Før hver tur skal du sørge for, at hjulene er forsvarligt låst fast i cykeltraileren.

- Sørg for, at alle låsehederne er låst fast inden anvendelse.
- Før hver tur skal du kontrollere, at den tilkoblede cykelanhænger ikke generer cyklens nedbremsning, pedaler eller styreevne.
- Cykeltraileren er beregnet til brug i dagtimerne, på fortove, på let trafikerede offentlige veje og på glatte stier. Brug ikke cykeltraileren på ujævnt terræn.
- Cykl aldrig om natten uden godkendt belysning. Følg alle lokale bestemmelser om belysning.
- Kør aldrig på cykel om natten uden passende cykelbelysning. Overhold alle lokale lovkrav til cykelbelysning.
- Et sikkerhedslys anbefales, når cykeltraileren bruges under dårlige lysforhold.
- Kør ikke med for høj fart.
- Cykelanhængerens bagside skal være forsynet med en synlig refleks, der overholder lokal lovgivning, når den trækkes bag en cykel. Der skal være røde reflekser synlige bagpå anhænger.
- Undlad at anvende denne cykelanhænger lige ved eller i nærheden af åben ild. Uforsigtighed forårsager brand.
- Cykeltraileren bliver ustabil, hvis producentens anbefalede belastning overskrides.
- Kørsel med cykelanhænger ændrer din cykels stabilitet, bremsekraft og køreegenskaber.
- Når du drejer til højre, må vinklen mellem trækcyklen og cykelanhænger ikke overstige 45°.
- Når du drejer til venstre, må vinklen aldrig overstige 90°.
- Anvend altid et sikkerhedsflag.
- Luk vejrovertrækket for at forhindre snavs i at trænge ind i cykeltrailer.
- Vær opmærksom på cykelanhængerens negative indflydelse på cyklens bremselængde, når cykelanhænger er tilkoblet.
- Vær altid ekstremt forsigtig, når du cykler med vognen. Kør aldrig hurtigere end 25 km/t/15 mph, og sænk farten til mindre end 10 km/t/6 mph omkring hjørner og på ujævne veje. Vær forsigtig på ned ad bakke.
- Dette produkt er ikke egnet til løb eller rulleskøjteløb.
- Kørsel med cykelanhænger efter en elektrisk cykel (EPAC, Electrically Power Assisted Cycle)
- Enhver belastning, der placeres på enheden, kan gøre enheden ustabil.

NO

ADVARSEL

VIKTIG - LES NØYE OG TA VARE PÅ SOM REFERANSE. HUNDENS SIKKERHET KAN BLI PÅVIRKET HVIS DU IKKE FØLGER DISSE INSTRUKSJONENE.

- Bruk aldri sykkelvognen til å transportere mennesker.
- La aldri hunden være uten tilsyn.
- Produktet skal kun brukes for opptil det antall hunder det er designet for.
- Sørg alltid for god ventilasjon i hundevognen for å unngå overoppheting. Pass på at hunden ikke blir for

varm eller for kald.

- Sjekk hunden din regelmessig under reisen for å sikre at hunden er komfortabel i hundevognen.
- Se brukerhåndboken for sykkel som brukes med sykkelvognen. Spesielt når det gjelder maksimal tillatt full belastning.
- Sykkelen bør gjennomgå en sikkerhetskontroll av en kvalifisert sykkelmekaniker før du fester sykkelvognen til den.
- Hurtigtutløserknappen må strammes skikkelig på hurtigtutløserspindelen slik at minst to skrueregjenger er synlige utenfor enden av hurtigtutløserknappen for være sikker på at bakhjulet på sykkel ikke løsner. Kontroller regelmessig at hurtigtutløseren er riktig festet. En feil strammet hurtigtutløser kan føre at bakhjulet løsner utilsiktet.
- Husk alltid å feste den ekstra sikkerhetsstroppen til koblingen. Ikke bruk sykkelhengeren hvis du ikke får festet den ekstra sikkerhetsstroppen til koblingen rundt sykkelrammen.
- Mutteren på bakakselen må strammes med minst 5 hele omdreininger for å sikre tilstrekkelig klemmekraft. Du kan fjerne den originale skiven på enkelte aksler for å få plass til ezHitch. Spør sykkelhandleren for sikkerhets skyld. Avhengig av navtype må den eksisterende momentstøtteskiven for navet bli værende på rammen. Følg monteringsanvisningene for navet og produsentens momentspesifikasjoner når du trekker til akselmutteren.
- Ikke gjør noen endringer på denne sykkelvogn.
- Kontroller regelmessig sykkelvognen og tilbehøret for skader og tegn på slitasje. Sjekk metallkomponenter for bulker eller sprekker. Ikke bruk sykkelvognen hvis noen metalleder er sprukket eller skadet. Undersøk sykkelvognen for å se om noen av festene er bøyd, ødelagte, mangler eller er løse. Stram til eventuelle løse fester og skift ut skadete eller manglende fester.
- Ikke bruk tilbehør eller reservedeler som ikke er godkjent av Thule.
- Ikke ha bånd festet mens hunden er inne i sykkelvognen.
- Før bruk, må du undersøke hvilke lokale bestemmelser som gjelder for hvor og hvordan du kan bruke sykkelvognen.
- Før hver tur må du kontrollere at hjulene er låst sikkert i sykkelvognen.
- Kontroller at alle låsene er låst før du bruker vognen.
- Før du skal sykle, må du kontrollere at sykkelvognen ikke forhindrer sykkelens bremse-, tråkke- eller styrefunksjon når den er festet til sykkel.
- Sykkelvognen er beregnet for bruk på dagtid, på fortau, på offentlige veier med lett trafikk og på jevne stier. Ikke bruk sykkelvognen i ulendt terreng.
- Du må aldri sykle om natten uten egnet lys. Følg alle lokale bestemmelser om lys.
- Et sikkerhetslys anbefales når sykkelvognen brukes under dårlige lysforhold.
- Ikke bruk vognen i svært høy hastighet.
- En refleks som oppfyller kravene i lokale bestemmelser, må være synlig plassert i den bakre enden av sykkelvognen når den brukes i forbindelse med sykling.

Røde reflekser skal være synlige på baksiden av tilhengeren.

- Ikke bruk sykkelvognen i nærheten av åpen flamme eller ild. Uforsiktighet kan føre til brann.
- Sykkelvognen blir ustabil hvis produsentens anbefalte last overskrides.
- Bruk av sykkelvognen endrer sykkelens stabilitet, bremselengde og sykleegenskaper.
- Når du skal svinge til høyre, må vinkelen mellom sykkel og sykkeltilhengeren ikke overstige 45°.
- Når du skal svinge til venstre, må vinkelen ikke overstige 90°.
- Bruk alltid sikkerhetsflagg.
- Lukk værdekslet for å forhindre at rusk kommer inn i sykkelvognen.
- Vær oppmerksom på den negative påvirkningen sykkelvognen har på bremselengden til sykkel når sykkelvognen er koblet til.
- Vær spesielt aktsom når du bruker den som sykkeltilhenger. Ikke kjøp fortere enn 25 km/t og brems ned til under 10 km/t i skarpe svinger og på vanskelig underlag. Vær forsiktig i nedoverbakker.
- Dette produktet egner seg ikke for løping eller for bruk med rulleskøyter.
- Sykkelhengere som trekkes av en elsykkel kan være begrenset av loven. Overhold alle lokale regler og krav.
- Enhver belastning som plasseres på enheten kan gjøre enheten ustabil.

FI

VAROITUS

TÄRKEÄÄ – LUE HUOLELLISESTI JA PIDÄ TALLESSA. NÄIDEN OHJEIDEN NOUDATTAMATTA JÄTTÄMINEN VOI VAIKUTTAA KOIRAN TURVALLISUUTEEN.

- Älä koskaan käytä polkupyörän peräkärryä ihmisten kuljettamiseen.
- Älä koskaan jätä koira valvomatta.
- Tuotetta saa käyttää vain sille suunnitellun koiramäärän kanssa.
- Huolehdi aina koirankuljetuskärryn asianmukaisesta ilmanvaihdosta ylikuumenemisen välttämiseksi. Varmista, että koiran ei ole liian kuuma tai kylmä.
- Tarkista säännöllisesti matkan aikana, että koiralla on mukava olo koirankuljetuskärryssä.
- Pehdy polkupyörän peräkärryn kanssa käytettävän polkupyörän käyttöoppaaseen. Tarkista erityisesti suurin sallittu täysi kuorma.
- Polkupyörän turvallisuus kannattaa tarkastuttaa päteväällä polkupyörämekaanikolla, ennen kuin kiinnität polkupyörän peräkärryn polkupyörään.
- Pikanuppi on kiristettävä pikalainkkuun kunnolla siten, että vähintään kaksi kierrettä on näkyvissä pikanupin yli. Tämä varmistaa, että polkupyörän takapyörä ei irtoa. Varmista aina, että pikavapautusjärjestelmä on kiinnitetty oikein. Virheellisesti kiristetty pikavapautusjärjestelmä voi aiheuttaa takapyörän irtaamisen.
- Kiinnitä vetolaitteen varaturvahihna aina yllä kuvatulla tavalla. Älä käytä kuljetusvaunua, jos et voi kiinnittää

vetolaitteen varaturvahinaa polkupyörän runkoon.

- Taka-akselin mutteria on kiristettävä vähintään 5 täyttä kierrosta, jotta kiinnitysvoima on riittävä. Joidenkin akseleiden alkuperäisen aluslevyn voi hävittää, jotta ezHitch-mekanismit saadaan tilaa. Varmista asia polkupyöräsi jälleenmyyjältä. Vääntömomenttia tukeva aluslevy on mahdollisesti pidettävä rungossa napavaihteesta riippuen. Noudata napavaihteen kokoamisohjeita ja valmistajan ilmoittamia vääntömomenttitietoja, kun kiinnität akselimutterin.
- Älä tee muutoksia tähän polkupyöräkärkyyn.
- Tarkista polkupyörän peräkärky ja lisävarusteet säännöllisesti vaurioiden ja kulumisen varalta. Tarkista, ettei metalliosissa ole lommoja tai murtumia. Älä käytä polkupyörän peräkärkyä, jos metalliosat ovat murtuneet tai vaurioituneet. Tarkista polkupyörän peräkärky taipuneiden, rikkoutuneiden, puuttuvien tai löystyneiden kiinnikkeiden varalta. Kiristä löysät kiinnikkeet ja vaihda vaurioituneet tai puuttuvat kiinnikkeet.
- Älä käytä lisävarusteita tai vaihto-osia, joilla ei ole Thulen hyväksyntää.
- Älä kiinnitä hihnaa, kun polkupyörän peräkärkyssä on koira.
- Tarkista ennen käyttöä polkupyörän peräkärkyyn käyttöpaikkaa ja -tapaa koskevat paikalliset säännökset.
- Varmista ennen jokaista matkaa, että pyörät ovat lujasti kiinni polkupyörän peräkärkyssä.
- Varmista ennen käyttämistä, että kaikki lukitusvälineet ovat lukittuneet paikalleen.
- Huolehdi ennen jokaista pyörämatkaa, että polkupyörään kiinnitetty polkupyörän peräkärkyyn ei millään tavalla estä polkupyörän jarrujen ja polkimien käyttämistä tai työntöaisan kääntämistä.
- Polkupyörän peräkärky on tarkoitettu käytettäväksi päiväsaikaan jalkakäytävillä, julkisilla kevyen liikenteen väylillä ja tasaisilla teillä. Älä käytä polkupyörän peräkärkyä maastossa tai epätasaisilla teillä.
- Älä milloinkaan aja polkupyörällä yöaikaan ilman riittävää valaistusta. Noudata valaisussa kaikkia paikallisen lainsäädännön määräyksiä.
- Suosittelemme turvavalon käyttämistä, kun polkupyörän peräkärkyä käytetään hämärällä.
- Älä käytä kuljetuskärkyä liian suurella nopeudella.
- Tämän polkupyörän peräkärkyyn takana on käytettävä paikallisten määräysten mukaista heijastinta, kun lastenkuljetuskärkyä käytetään pyöräilyvaununa. Punaisen heijastimen tulee näkyä kuljetuskärkyyn takapuolella.
- Älä käytä tätä polkupyörän peräkärkyyn avotulen tai suojaamattoman tulen ympärillä tai läheisyydessä. Varomattomuus aiheuttaa tulipaloja.
- Polkupyörän peräkärkyä tulee epävakaa, jos valmistajan kuormasuositus ylitetään.
- Polkupyörän peräkärky vaikuttaa polkupyörän vakauteen, jarrutusvaatimuksiin ja ajo-ominaisuuksiin.
- Kun käännyt oikealle, vetävän polkupyörän ja kuljetusvaunua välinen kulma ei saa ylittää 45°.
- Kun käännyt vasemmalle, kulma saa olla enintään 90°.
- Käytä aina turvaviiriä.
- Sulje sääsuoja, jotta polkupyörän peräkärkyyn ei pääse

esimerkiksi irtokiviä.

- Ota huomioon polkupyörän peräkärkyyn vaikutus jarrutustehoon sen ollessa kiinnitettyä polkupyörään.
- Kuljetuskärkyä käytettäessä on toimittava äärimmäisen varovaisesti. Nopeus ei saa koskaan olla yli 25 km/h, ja mutkissa ja hankalilla väylillä on hidastettava alle 10 km/h nopeuteen. Ole varovainen ajaessasi alamäkeen.
- Tämä tuote ei sovellu työnnettäväksi juosten tai rullaluistellen.
- Paikalliset lainsäädännöt voivat rajoittaa EPAC-tuotteiden vetämien pyöräilyvaunujen käyttöä. Noudata kaikkia paikallisen lainsäädännön määräyksiä.
- Mikä tahansa yksikköä asetettu kuorma voi tehdä siitä epävakaa. Mikä tahansa yksikköön asetettu kuorma voi tehdä siitä epävakaa.

IS

VIÐVÖRUN

MIKILVÆGT - LESIÐ VANDLEGA OG GEYMIÐ TIL SIÐARI NOTA. ÞAÐ GETUR HAFT ÁHRIF Á ÖRYGGI HUNDSINS EF ÞÚ FYLGIR EKKI ÞESSUM LEIÐBEINGUM.

- Notið reiðhjóláeftirvagninn aldrei til að flytja fólk.
- Skiljið hundinn aldrei eftir einan.
- Varan skal aðeins notuð fyrir þann fjölda hunda sem hún er hönnuð fyrir.
- Haltu alltaf rétttri loftræstingu í hjólhýsi hundsins til að koma í veg fyrir ofhitnun. Gakktu úr skugga um að hundurinn verði ekki of heitur eða of kaldur.
- Athugaðu hundinn þinn reglulega á ferðalagi til að ganga úr skugga um að hundinum líði vel í hjólhýsinu.
- Skoðið notandaleiðbeiningar með reiðhjólínu sem notað er með eftirvagninum. Einkum hvað varðar leyfilega hámarksþyngd.
- Reiðhjólíð ætti að gangast undir öryggisskoðun af hæfum reiðhjólavirki áður en hjólavagninn er festur við það.
- Hraðlosunarhnúðurinn verður að vera hertur alveg á hraðlosunarteininum svo að minnsta kosti tvær skráfur sjáist við endann á hraðlosunarhnúðnum til að tryggja að afturhjólíð á reiðhjólínu losni ekki. Gangið ávallt úr skugga um að hraðlosunin sé rétt fest. Hraðlosun með ranga herslu kann að leiða til þess að afturhjólíð losnar fyrir slýsni.
- Festið ávallt öryggisólina á króknum. Notið tengivagn fyrir reiðhjól ekki ef ekki er hægt að festa öryggisólina á króknum utan um hjólagrindina.
- Róin á afturöxlinum verður að vera hert um að minnsta kosti 5 fulla snúninga til að tryggja víðunandi klemmukraft. Á sumum öxlum er hægt að henda upprunalegum skinnunni til að skapa pláss fyrir ezHitch. Athugið þetta hjá reiðhjólaversluninni, til að vera viss. Fyrirliggjandi stuðningsskinna herslu fyrir nöfina verður að vera á grindinni, en það fer eftir gerð nafar. Fylgið leiðbeiningum um samsetningu á nöfni og hersluforskriftir framleiðanda við festingu á öxluróinni.
- Gerðu engar breytingar á þessari reiðhjóláeftirvagn.
- Gætið reglulega að því hvort reiðhjóláeftirvagninn sé skemmdur eða slitinn. Gætið að því hvort málmhlutar séu beyglaðir eða brotnir. Ekki nota

reiðhjólæftirvagninn ef málmhlutar eru brotnir eða skemmdir. Gæið að því hvort einhverjar festingar á reiðhjólæftirvagninum séu bognar, brotnar, þær vanti eða séu lausar. Herðið lausar festingar og skiptu um skemmdar festingar eða þær sem vantar.

- Ekki nota aukahluti eða varahluti sem Thule hefur ekki samþykkt.
- Ekki hafa ólina fasta á meðan hundurinn er inni í eftirvagninum.
- Fyrir notkun skaltu athuga staðbundnar reglur um hvar og hvernig á að nota hjólhýsið.
- Áður en lagt er af stað í ferðalag skal ganga úr skugga um að hjólin séu örugglega læst í hundavagninum.
- Gakktu úr skugga um að allur læsisbúnaður sé á fyrir notkun.
- Fyrir hverja hjólréiðaferð skal tryggja að áfest reiðhjólæftirvagninn trufla ekki hemlun, fótstig eða stýri reiðhjólsins.
- Reiðhjólæftirvagninn er ætlaður til nota í dagsbirtu, á gangstéttum, almennum vegum með lítilli umferð og á sléttum stígum. Notið reiðhjólæftirvagninn aldrei á grófu landi utan vega.
- Notið aldrei reiðhjól að kvöldi til án viðunandi lýsingar. Hlýðið öllum staðbundnum lagakröfum um lýsingu.
- Ráðlagt er að nota öryggisljós þegar reiðhjólæftirvagninn er notaður í lítilli birtu.
- Notist ekki á miklu hraða.
- Glitauga sem uppfyllir staðbundnar reglur skal vera sýnilegt aftan á reiðhjólæftirvagninn þegar hann er notaður við hjólréiðar. Rauð glitaugu skulu vera sýnileg aftan á tengivagninum.
- Haldið reiðhjólæftirvagninn fjarlægð frá opnum eldi eða loga. Gáleysi skapar eldhættu.
- Reiðhjólæftirvagninn verður óstöðugur ef sett er þyngra hlass en það sem framleiðandi ráðleggur.
- Notkun á reiðhjólæftirvagninn breytir stöðugleika, hemlunarkröfum og hjólaeiginleikum reiðhjólsins.
- Þegar beygt er til hægri má hornið á milli dráttarhjóls og tengivagnar fyrir reiðhjól ekki vera meira en 45°.
- Þegar beygt er til vinstri má hornið ekki fara yfir 90°.
- Notið ávallt öryggisfána.
- Lokið veðurhlífinni til að koma í veg fyrir að ohreinindi komist inn í reiðhjólæftirvagninn.
- Hafðið í huga neikvæð áhrif af reiðhjólæftirvagninum á hemilvegalengd reiðhjólsins þegar eftirvagninn er á.
- Notið ýrstrustu varúð við notkun eftirvagna, farið aldrei yfir 25km/klst. og minnkið hraða niður í minna en 10km/klst. í beygjum og á ójofnum vegum.
- Þessi vara hentar ekki til notkunar við iðkun hlaupa og á skrautum.
- Tengivagnar á reiðhjól sem eru dregnir af EPAC kunna að takmarkast af lögum. Fylgið öllum staðbundnum lagaskilyrðum
- Allt álag sem sett er á eininguna getur valdið því að hún verði óstöðug.

HOIATUS

NB! LUGEGE NEED JUHISED HOOLIKALT LÄBI JA HOIDKE ALLES EDASISEKS KASUTUSEKS. KUI TE EI JÄRGI NEID JUHISEID, VÖIB SEE MÖJUTADA KOERA OHUTUST.

- Äрге kunagi kasutage jalgrattahaagist inimeste vedamiseks.
- Äрге kunagi jätke koera järelevalveta.
- Toodeid tohib kasutada ainult selleks ettenähtud koerte arvu jaoks.
- Ülekuumenemise vältimiseks veenduge, et koera jalgrattahaagis oleks korralikult ventileeritud. Jälgige, et koeral ei hakkaks liiga palav ega liiga külm.
- Reisi ajal kontrollige oma koera regulaarselt, et olla kindel, et tal on haagises mugav.
- Tutvuge jalgrattahaagisega kasutatava jalgratta kasutusjuhendiga. Eriti seoses maksimaalse lubatud täiskoorumusega.
- Jalgratas peab enne jalgrattahaagise kinnitamist läbima kvalifitseeritud mehaaniku teostatud ohutuskontrolli.
- Kiirvabastusnupp peab olema tugevalt kinnitatud kiirvabastusvarda külge, kus on näha vähemalt kahte kruvipeat, mis lähevad kiirvabastusvarda otsast mööda, et vältida tagumise ratta lahtitulekut. Veenduge alati, et kiirkinnitus on õigesti paigaldatud. Valesti paigaldatud kiirkinnitus võib põhjustada tagaratta juhuslikku lahtitulekut.
- Kinnitage alati haakeseadet toetav turvarihm. Äрге kasutage rattahaagist, kui te ei saa kinnitada haakeseadet toetavat turvarihma ümber oma jalgratta!
- Piisavalt tugeva kinnituse tagamiseks tuleb tagatelje mutrit pingutada vähemalt 5 korda. Võite mõnel teljel originaalseibi ezHitchi vastu välja vahetada. Kindluse huvides uurige selle kohta oma jalgratta edasimüüjal. Sõltuvalt rummu tüübist, tuleks olemasolev rummu pöördemomendi toetav seib alles jätta. Telje mutri kinnitamisel järgida rummu paigaldusjuhiseid ja tootja pöördemomendi tehnilisi nõudeid.
- Äрге tehke selles jalgrattahaagis puhul muudatusi.
- Vaadake oma jalgrattahaagis ja tarvikuid regulaarselt üle ja kontrollige, et neil ei ole kahjustusi ega kulumismärke. Kontrollige, et metallosadel ei ole mõlke ega pragusid. Kui mõni metallosa on pragunenud või kahjustunud, siis ei tohi jalgrattahaagist kasutada. Kontrollige jalgrattahaagist, veendumaks, et ükski kinniti ei ole paindunud, purunenud, puudu või lahti tulnud. Pingutage lahtised kinnitid ja asendage kahjustatud või puuduvad uutega.
- Äрге kasutage Thule poolt heaks kiitmata tarvikuid või varuosi.
- Äрге jätke koera jalgrattahaagises olles rihma külge.
- Uurige enne kasutamist kohalikest seadustest, kus ja kuidas jalgrattahaagist kasutada.
- Enne iga reisi veenduge, et jalgrattahaagise rattad on tugevalt lukustatud.
- Veenduge, et kõik lukustusseadmed on enne kasutamist lukustatud.

- Enne igat sõitu veenduge, et kinnitatud jalgrattahaagis ei häiri jalgratta pidurdamist, pedaalmist ega juhtimist.
- Jalgrattahaagis on mõeldud kasutamiseks päevasel ajal, kõnniteedel, kergliiklusega avalikel teedel ja tasastel teedel. Ärge kasutage jalgrattahaagist ebatasasel maastikul.
- Ärge kunagi sõitke jalgrattaga õösel, kui pole piisavalt valgust. Järgige kõiki valgustusega seotud kohalikke nõudeid.
- Kasutades jalgrattahaagist nõrga valgustusega tingimustes on soovitatav kasutada ohutustuld.
- Ärge kasutage suurtel kiirustel.
- Kohalikele nõuetele vastav helkur peab rattaga sõites olema jalgrattahaagis tagaosal nähtav. Punaseid helkureid on võimalik märgata haagise tagaosas.
- Ärge kasutage jalgrattahaagis lahtise tule või süttimisallikate ümber või lähedal. Hooletus võib põhjustada tulekahju.
- Jalgrattahaagis muutub ebastabiilseks, kui ületatakse tootja soovitatud koormus.
- Jalgrattahaagise kasutamine mõjutab teie jalgratta stabiilsust, pidurdusnõudeid ja sõiduomadusi.
- Paremale pöörates, ei tohi vedava jalgratta ja rattahaagist vaheline nurk olla suurem kui 45°.
- Vasakule pöörates ei tohi nurk olla suurem kui 90°.
- Kasutage alati ohutuslippu.
- Sulgege prahi jalgrattahaagisesse sattumise vältimiseks ilmastikukindl kate.
- Võtke arvesse, et jalgrattahaagise ühendamisel ratta külge pikeneb ratta pidurdustee.
- Olge haagisega sõites eriti ettevaatlikud, ärge sõitke kiiremini kui 25 km/h. Ümber nurga ja ebatasasel teel sõites, hoidke kiirus alla 10 km/h.
- See toode ei ole sobiv kasutamiseks jooksmise või uisutamise ajal.
- EPAC-süsteemiga veetavate rattahaagiste kasutamine võib olla seadusega piiratud. Järgige kõiki kohalikke õigusnõudeid
- Iga koormus, mis asetatakse seadmele, võib põhjustada seadme ebastabiilsuse.
- Skatiet lietotāja rokasgrāmatu par velosipēdu, ko izmanto kopā ar velosipēda piekabi. Īpaši attiecībā uz maksimālo pieļaujamo pilno slodzi.
- Kvalificētam velosipēdu mehāniķim ir jāveic drošības pārbaude velosipēdam, kuram tiks piestiprināta piekabe.
- Ātrās atbloķēšanas kloķim jābūt pilnībā pievilktam pie ātrās atbloķēšanas ierīces, un aiz ātrās atbloķēšanas kloķa gala jābūt redzamiem vismaz diviem skrūvju vītņu elementiem, lai velosipēda aizmugurējais ritenis nevarētu kļūt vaļīgs. Obligāti pārliecinieties, vai ātrās atbloķēšanas ierīce ir pareizi pievienota. Nepareizi nospriegota atbloķēšanas ierīce var izraisīt aizmugurējā riteņa netišu atdalīšanos.
- Obligāti piestipriniet sviras rezerves drošības siksnu. Neizmantojiet velosipēda piekabi, ja nevarat pievienot sviras rezerves drošības sviru ap velosipēda rāmi.
- Aizmugurējās ass uzgrieznis jāpievelk par vismaz 5 pilniem apgriezieniem, lai nodrošinātu pietiekamu spriegojuma spēku. Varat noņemt sākotnējo starpliku no vairākām asīm, lai atbrīvotu vietu svirai ez-Hitch. Ja jums ir šaubas, sazinieties ar velosipēda mazumtirgotāju. Atkarībā no ratu rumbas veida esošajai rumbai griezes momenta balsta starplikai jāpaliek uz rāmja. Piestiprinot ass uzgriezni, ievērojiet rumbas montāžas norādījumus un ražotāja griezes momenta specifikācijas.
- Neveiciet nekādas modifikācijas šajā velosipēda piekabē.
- Regulāri pārbaudiet, vai velosipēda piekabē un piederumiem nav bojājumu un nodiluma pazīmju. Pārbaudiet, vai metāla sastāvdaļās nav iespiedumu vai plaisu. Nelietojiet velosipēda piekabi, ja kādas metāla detaļas ir saplaisājušas vai bojātas. Pārbaudiet velosipēda piekabi, lai redzētu, vai kāds no stiprinājumiem nav saliekts, salauzts, pazudis vai vaļīgs. Pievelciet visus vaļīgos stiprinājumus un nomainiet visus bojātos vai trūkstošos stiprinājumus.
- Nelietojiet Thule neapstiprinātus piederumus vai rezerves daļas.
- Neatstājiet suni ar piestiprinātu pavadu, kamēr tas atrodas velosipēda piekabē.
- Pirms lietošanas pārbaudiet vietējos noteikumus par to, kur un kā izmantot velosipēda piekabi.
- Pirms katra brauciena pārliecinieties, vai riteņi ir droši nofikseti velosipēda piekabē.
- Pirms lietošanas pārbaudiet, vai visi stiprinājumi ir nofikseti.
- Pirms katra brauciena pārliecinieties, vai piestiprinātais velosipēda piekabē netraucē velosipēda bremzēšanu, pedāļu vadību vai stūrēšanu.
- Velosipēda piekabē ir paredzēta lietošanai diennakts gaišajā laikā, uz ietvēm, uz vieglas satiksmes koplietošanas ceļiem un uz gludiem ceļiem. Nelietojiet velosipēda piekabi nelīdzenā bezceļa apvidū.
- Nekādā gadījumā nebrauciet ar velosipēdu diennakts tumšajā laikā, ja nav uzstādīts piemērots apgaismojums. Ievērojiet visas vietējās likumīgās prasības attiecībā uz apgaismojumu.
- Drošības gaisma ir ieteicama, ja velosipēda piekabi lieto vājā apgaismojumā.
- Nelietojiet pārmērīgā ātrumā.
- Ja velosipēda piekabē izmantojat riteņbraukšanai, tā aizmugurē jābūt redzamiem atstarotājiem, kas atbilst

LV

BRĪDINĀJUMS

SVARĪGI! UZMANĪGI IZLASIET UN SAGLABĀJIET TURPMĀKAI UZZIŅAI. SUŅA DROŠĪBA VAR TIKT IETEKMĒTA, JA NĒIEVĒRĒJAT ŠOS NORĀDĪJUMUS.

- Nekad neizmantojiet velosipēda piekabi cilvēku pārvadāšanai.
- Nekad neatstājiet suni bez uzraudzības.
- Produktu drīkst lietot tikai tādām suņu skaitam, kuram tas ir paredzēts.
- Vienmēr uzturiet pareizu ventilāciju suņu piekabē, lai novērstu pārkaršanu. Pārliecinieties, ka suns nekļūst pārāk karsts vai pārāk auksts.
- Ceļojuma laikā regulāri pārbaudiet savu suni, lai pārliecinātos, ka sunim ir ērti atrasties suņa piekabē.

vietėjimams. Piekabės aizmugurė jėbūt redzamiems atstarotājimams sarkanā krāsā.

- Neizmantojiet šo velosipēda piekabe atklātas uguns vai liesmas tuvumā. Neuzmanība var izraisīt uzliesmošanu.
- Velosipēda piekabe kļūst nestabila, ja tiks pārsniegta ražotāja ieteiktā slodze.
- Velosipēda piekabe ietekmē velosipēda stabilitāti, bremzēšanas prasības un braukšanas manieri.
- Pagriežoties pa labi, leņķis starp velkošo velosipēdu un velosipēda piekabi starpā nevajadzētu pārsniegt 45°.
- Pagriežoties pa kreisi, leņķis nedrīkst pārsniegt 90°.
- Obligāti izmantojiet drošības karodziņus.
- Lai novērstu netīrumu iekļūšanu velosipēda piekabē, pāršedziet to ar velosipēdu pārsegu.
- Nēmiēt vērā velosipēda piekabes negatīvo ietekmi uz velosipēda bremzēšanas ceļu, kad velosipēda piekabe ir piestiprināta.
- Velkot piekabi, ievērojiet īpašu piesardzību, nepārsniedziet ātrumu 25 km/h (15 jūdzes/h) un samaziniet braukšanas ātrumu zem 10 km/h (6 jūdzes/h), braucot ap stūriem un pa nelīdzieniem ceļiem.
- Šis izstrādājums nav piemērots skriešanai vai slidošanai.
- Likums var ierobežot divriteņu piekabju, ko velk elektriskais divritenis, lietojumu. Ievērojiet visas vietējās likumiskās prasības.
- Jebkura slodze, kas tiek novietota uz ierīces, var izraisīt tās nestabilitāti.

prītvirtinti priekabinimo kablio atsarginēs juostos aplink dviračio rēma.

- Galutinās ašies veržlē reikia priveržti bent 5 pilnais apšūkumais, kad tvirtinimo jėga būtų pakankama. Galite pakeisti kai kurių ašių originalias tarpines, kad liktų vietas priekabinimo kabliui. Pasitikslinkite pas dviračio pardavėją. Atsižvelgiant į stebulės tipą, gali reikėti palikti esamą atraminę poveržlę ant stebulės. Laikykitės stebulės montavimo instrukcijų ir gamintojo nurodyto sukimo momento, kai tvirtinate ašies veržlę.
- Nekeiskite šio dviračio priekaba konstrukcijas.
- Reguliariai tikrinkite dviračio priekabą ir priedus, ar nėra pažeidimų ir nusidėvėjimo požymių. Patikrinkite, ar metaliniuose komponentuose nėra įlenkimų ar įtrūkimų. Nenaudokite dviračio priekabos, jei yra įtrūkė ar pažeisti metaliniai komponentai. Apžiūrėkite dviračio priekabą, kad pamatytumėte, ar kuri nors tvirtinimo detalė nėra sulenktą, sulaužyta, jos nėra ar ji atsilaisvinusi. Priveržkite visus atsilaisvinusius tvirtinimo elementus ir pakeiskite pažeistus ar trūkstančius tvirtinimo elementus.
- Nenaudokite „Thule“ nepatvirtintų priedų ar dalių.
- Neprisiekite pavadėlio, kol šuo yra dviračio priekabos viduje.
- Prieš naudodami patikrinkite vietinius įstatymus, kur ir kaip naudoti dviračio priekabą.
- Prieš kiekvieną kelionę įsitikinkite, kad ratai yra saugiai užrakinti dviračio priekaboje.
- Prieš naudodami įsitikinkite, kad užfiksuoti visi fiksatoriai.
- Prieš kiekvieną važiavimą patikrinkite, ar prītvirtinta dviračio priekaba nekliudo stabdyti, minti dviračio pedalus arba vairuoti.
- Dviračio priekaba skirta naudoti šviesiuoju paros metu ant šaligatvių, važiuojant mažesniais viešaisiais keliais ir lygiais takais. Nenaudokite dviračio priekabos nelygioje bekelėje.
- Niekada nevažiukite dviračiu tamsoje be tinkamo apšvietimo. Laikykitės visų vietinių reikalavimų dėl apšvietimo.
- Saugos žibintas rekomenduojamas, kai dviračio priekaba naudojama esant prastam apšvietimui.
- Nevažiukite per dideliu greičiu.
- Kai dviračio priekaba naudojama su dviračiu, turi matytis jos galinėje pusėje esantis atšvaitas, atitinkantis vietines taisykles. Priekabų gale turi matytis raudoni atšvaitai.
- Nenaudokite šio dviračio priekaba šalia atviros liepsnos. Per neatsargumą jis gali užsiliepsnoti.
- Dviračio priekaba taps nestabili, jei bus viršyta gamintojo rekomenduojama apkrova.
- Prikabinius dviračio priekabą, pasikeičia dviračio stabilumas, stabdymas ir važiavimo ypatybės.
- Sukant į dešinę, kampas tarp velkančiojo dviračio ir dviračių priekabos neturi būti didesnis kaip 45°.
- Sukant į kairę, kampas neturi viršyti 90°.
- Visada naudokite saugos vėliavėlę.
- Uždenkite apsauginį apdangalą, kad šiukšlės nepatektų į dviračio priekabą.
- Atkreipkite dėmesį į neigiamą dviračio priekabos įtaką dviračio stabdymo keliui, kai dviračio priekaba yra prītvirtinta.
- Su priekaba važiukite ypač atsargiai, niekada

LT

ĪSPĒJĪMAS

SVARBU. ATĪDĪJAI PERSKAITYKĪTE ŠĪAS ĪNSTRUKCIJAS IR PASĪLIKĪTE JAS, KAD GALĒTUMĒTE NAUDOTĪ ATEĪTYJE. JEĪ NESĪLAĪKYSĪTE ŠĪŲ NURODYMŲ, ŠUNS SAUGUMAS GALĪ BŪĪTĪ PAVEIKTAS.

- Niekada nenaudokite dviračio priekabos žmonėms vežti.
- Niekada nepalikite šuns be priežiūros.
- Produktas turi būti naudojamas tik tiek šunų, kiek jis yra suprojektuotas.
- Visada palaikykite tinkamą vėdinimą šuns priekaboje, kad išvengtumėte perkaitimo. Įsitikinkite, kad šuo netampa per karštas ar per šaltas.
- Reguliariai tikrinkite šunį kelionės metu ir įsitikinkite, kad jis patogiai jaučiasi šuns priekaboje.
- Skaitykite dviračio, naudojamo su dviračio priekaba, vartotojo vadovą. Ypač dėl didžiausios leistinos pilnos apkrovos.
- Prieš prijungdami dviračio priekabą, dviračio saugą privalo patikrinti kvalifikuotas dviračių meistras.
- Greitojo atleidimo rankeną priveržkite ant greitojo atleidimo strypo mažiausiai dviem srieginiais varžtais. Tai užtikrins, kad dviračio galinis ratas neatsilaisvins. Visada įsitikinkite, kad greitojo atleidimo jungtis yra prītvirtinta tinkamai. Netinkamai prītvirtinta greitojo atleidimo jungtis gali iškilbinti galinį ratą, ir jis gali atsiskirti.
- Visada prītvirtinkite priekabinimo kablio atsarginį saugos diržą. Nenaudokite dviračio priekabos, jei negalite

neviršydami 25 km/val. / 15 myl./val. greičio, sumažinkite greitį iki mažesnio nei 10 km/val. / 6 myl./val. darydami posūki ar važiuodami nelygiu keliu.

- Šis gaminytis nėra tinkamas bėgimui, čiuožimui.
- Dviračių su elektros varikliu (EPAC) traukiamų dviračių priekabų naudojimą gali riboti įstatymai. Laikykitės visų vietos teisinių reikalavimų.
- Bet koks krovinys, padėtas ant įrenginio, gali padaryti įrenginį nestabiliu.

UK

⚠️ О ПЕРЕДЖЕННЯ

ВАЖЛИВО. УВАЖНО ПРОЧИТАЙТЕ ТА ЗБЕРІГАЙТЕ ДЛЯ ДОВІДКИ В МАЙБУТНЬОМУ. БЕЗПЕКА СОБАКИ МОЖЕ ПОСТРАЖДАТИ, ЯКЩО ВИ НЕ ДОТРИМУВАТИМЕТЕСЬ ЦИХ ІНСТРУКЦІЙ.

- Ніколи не використовуйте велопрічіп для перевезення людей.
 - Ніколи не залишайте собаку без нагляду.
 - Продукт повинен використовуватися лише для тієї кількості собак, для якої він призначений.
 - Завжди підтримуйте належну вентиляцію всередині причепа для собак, щоб запобігти перегріву. Слідкуйте за тим, щоб собаці не стало занадто жарко або занадто холодно.
 - Регулярно перевіряйте собаку під час подорожі, щоб переконатися, що собаці комфортно в причепі для собак.
 - Ознайомтеся з інструкцією з експлуатації велосипеда, який ви будете використовувати з велопрічепом. Зверніть увагу на максимально допустиме повне навантаження.
 - Перед приєднанням до велопрічепа велосипед має оглянути кваліфікований веломеханік для перевірки безпеки.
 - Ручку швидкого вивільнення має бути повністю закріплено на осі ексцентрика принаймні двома гвинтовими головками на кінцях ручки швидкого вивільнення, щоб запобігти від'єднанню заднього колеса від велосипеда. Завжди перевіряйте, чи правильно прикріплено ручку швидкого вивільнення. Неправильне її затягування може призвести до випадкового від'єднання заднього колеса.
 - Завжди прикріплюйте резервний ремінь безпеки важеля зчеплення. Не використовуйте велосипедний причеп, якщо не можете прикріпити резервний ремінь безпеки важеля зчеплення навколо велосипедної рами.
 - Гайку на задній осі має бути затягнуто принаймні на 5 повних обертів, щоб забезпечити достатню силу фіксації. Оригінальну шайбу на деяких осях можна зняти й замінити на ezNitch. Зверніться до роздрібного продавця велосипеда, щоб упевнитися, що це можна зробити. Залежно від типу втулки
 - наявна шайба підтримки крутного моменту для втулки має залишатися на рамі. Дотримуйтесь інструкцій зі складання втулки й характеристик крутного моменту від виробника під час затягування задньої осі.
 - Не вносьте жодних змін у цей велосипедний причіп.
 - Регулярно перевіряйте велопрічіп та аксесуари на наявність пошкоджень та ознак зносу. Перевірте металеві елементи на наявність вмятин або тріщин.
- Не використовуйте велопрічіп, якщо будь-які металеві елементи тріснули або пошкоджені. Огляньте велопрічіп, щоб переконатися, що жодні кріплення не зігнуті, не зламані, не відсутні й не ослаблені. Затягніть усі ослаблені кріплення і замініть пошкоджені або відсутні кріплення.
 - Не використовуйте жодні аксесуари або запасні частини, які не схвалено компанією Thule.
 - Не прикріплюйте повідець, коли собака знаходиться всередині велосипедного причепа.
 - Перед використанням ознайомтеся з місцевими правилами щодо того, де і як використовувати велосипедний причіп.
 - Перед кожною поїздкою переконайтеся, що колеса надійно зафіксовані в велосипедному причепі.
 - Перед використанням переконайтеся, що всі фіксатори закріплено.
 - Перед кожною поїздкою перевіряйте, чи не заважає прикріплений велосипедний причіп гальмувати, крутити педалі та керувати велосипедом.
 - Велопрічіп призначений для використання у світлий час доби, на тротуарах, на дорогах загального користування з легким рухом, на рівних доріжках. Не використовуйте велосипедний причіп на пересічній бездоріжжі.
 - У жодному разі не їзьте на велосипеді вночі без належного освітлення. Дотримуйтеся всіх місцевих вимог щодо освітлення.
 - У разі експлуатації велопрічепа за умов поганого освітлення рекомендується використовувати сигнальне освітлення.
 - Не використовуйте на екстремальних швидкостях.
 - З заднього боку цього велосипедного причіпа, коли він використовується для велопрогулянок, має бути видно світловідбивач, що відповідає місцевим правилам. З заднього боку велосипедного причіпа мають бути видні червоні світловідбивачі."
 - Не використовуйте цю велосипедний причіп поблизу відкритого вогню. Неухважність може призвести до пожежі.
 - Велосипедний причіп стане нестабільним, якщо перевищити рекомендоване виробником навантаження.
 - У разі використання велосипедного причіпа вимоги щодо стабільності, гальмування й характеристики їзди велосипеда змінюються.
 - Під час повороту праворуч кут між буксированим велосипедом причеп не повинен перевищувати 45°.
 - Повертаючись ліворуч, не можна перевищувати кут 90°.
 - Завжди використовуйте сигнальні прапорці.
 - Прикрійте велопрічіп чохлом від негоди, щоб запобігти потраплянню сміття всередину
 - Зверніть увагу на негативний вплив велопрічепа на гальмівний шлях велосипеда, коли до нього приєднано велопрічіп.
 - Будьте надзвичайно обережні під час їзди з використанням велосипедного причепа, ніколи не перевищуйте швидкість 25 км/год (15 миль/год) і сповільнюйтеся до менш ніж 10 км/год (6 миль/год) на поворотах і нерівних дорогах.
 - Цей виріб не пристосований для бігу та катання на роликах.
 - Використання велосипедних причепів разом із

pedalnymi elektrowelosipedami może być обмежене законом. Дотримуйтеся всіх місцевих законних вимог

- Будь-яке навантаження, розміщене на одиниці, може зробити одиницю нестабільною.

PL

OSTRZEŻENIE

WAŻNE – PRZECZYTAJ UWAŻNIE TE INSTRUKCJE I ZACHOWA ZACHOWAJ JE NA PRZYSZŁOŚĆ.

BEZPIECZEŃSTWO PSA MOŻE BYĆ ZAGROŻONE, JEŚLI NIE ZASTOSUJESZ SIĘ DO TYCH INSTRUKCJI.

- Nie używaj przyczepki rowerowej do przewozu ludzi.
- Nigdy nie zostawiaj psa bez opieki.
- Produkt powinien być używany tylko dla liczby psów, dla której został zaprojektowany.
- Zawsze dbaj o odpowiednią wentylację w przyczepce dla psa, tak aby zwierzę się nie przegrzało. Dopilnuj, aby psu nie było ani za gorąco, ani za zimno.
- W trakcie podróży regularnie sprawdzaj, czy pies dobrze znosi jazdę w przyczepce.
- Zapoznaj się z instrukcją obsługi roweru, do którego ma zostać doczepiona przyczepka rowerowa, szczególnie w kwestii maksymalnego dopuszczalnego obciążenia.
- Przed dołączeniem przyczepki rower powinien zostać sprawdzony pod kątem bezpieczeństwa przez wykwalifikowanego mechanika.
- Pokrętło szybkozamykacza musi być dokręcone do pręta szybkozamykacza tak, by na końcu pokrętła był widoczny gwint na długość co najmniej dwóch obrotów śruby. Dzięki temu tylne koło roweru nie poluzuje się. Upewnij się, że szybkozamykacz jest prawidłowo zamontowany. Nieprawidłowy naciąg szybkozamykacza może spowodować przypadkowe poluzowanie tylnego koła.
- Zawsze miej zapasowy pas zabezpieczający. Nie używaj przyczepy rowerowej, jeśli nie możesz zaczepić pasa wokół ramy roweru, gdyż może to skutkować odcięciem się przyczepki od roweru.
- Nakrętka tylnej osi musi być dokręcona o co najmniej 5 pełnych obrotów. W niektórych przypadkach konieczna będzie rezygnacja z oryginalnej podkładki, aby zrobić miejsce dla zaczepu ezHitch. Skonsultuj się ze swoim sprzedawcą rowerów. W zależności od typu piasty podkładka przenosząca moment obrotowy piasty musi pozostać na ramie. Przy dokręcaniu nakrętki osi należy przestrzegać instrukcji montażu piasty oraz specyfikacji producenta dotyczących momentu obrotowego.
- Nie modyfikować tego przyczepka rowerowa w żaden sposób.
- Regularnie sprawdzaj stan przyczepki rowerowej oraz akcesoriów pod kątem uszkodzeń i objawów zużycia. Sprawdź, czy na elementach metalowych nie ma wgnieceń lub pęknięć. Nie należy używać przyczepki rowerowej, jeśli jakiegokolwiek elementy metalowe są pęknięte lub uszkodzone. Sprawdź, czy wszystkie elementy mocujące przyczepki rowerowej są na miejscu i czy którekolwiek z nich nie jest zgięte, złamane lub poluzowane. Luźne mocowania należy dokręcić, a uszkodzone lub brakujące wymienić na nowe.
- Nie używać żadnych akcesoriów ani części

zamiennych niezatwierdzonych przez firmę Thule.

- Pies jadący w przyczepce rowerowej nie może być przypięty smyczą.
- Przed rozpoczęciem korzystania z przyczepki rowerowej sprawdź lokalne przepisy dotyczące miejsca i sposobu jego używania.
- Przed każdą jazdą sprawdź, czy koła są mocno przymocowane do osi przyczepki rowerowej.
- Przed użyciem upewnij się, że wszystkie mechanizmy zabezpieczające są sprawne i prawidłowo użyte.
- Przed każdą jazdą należy się upewnić, że holowana przyczepka rowerowa nie przeszkadza w hamowaniu, pedałowaniu lub kierowaniu rowerem.
- Przyczepka rowerowa jest przeznaczona do użytkowania w ciągu dnia na chodnikach, drogach publicznych o niewielkim natężeniu ruchu i równych ścieżkach. Nie wolno korzystać z przyczepki rowerowej w trudnym terenie.
- Niedozwolona jest jazda rowerem niewyposażonym w odpowiednie oświetlenie. Należy przestrzegać lokalnych wymagań prawnych dotyczących oświetlenia.
- Przy słabej widoczności zaleca się przymocowanie lampki bezpieczeństwa do przyczepki rowerowej.
- Nie wolno przekraczać bezpiecznej prędkości jazdy.
- Podczas wycieczek rowerowych wymagane przez lokalne przepisy światło odblaskowe należy zamontować z tyłu holowanej przyczepki rowerowej tak, aby było dobrze widoczne. Na tyle przyczepki musi być umieszczone czerwone światło.
- Nie używaj przyczepka rowerowa w pobliżu otwartego ognia lub płomienia. Nieostrożność może być przyczyną pożaru.
- Jeśli ciężar ładunku przekroczy zalecaną przez producenta wartość, przyczepka rowerowa będzie niestabilna.
- Podczas korzystania z przyczepki rowerowej zmienia się stabilność, sposób hamowania i jazdy roweru.
- Podczas skrętu w prawo kąt pomiędzy rowerem holowniczym a przyczepką rowerową nie powinien przekraczać 45°.
- Podczas skrętu w lewo kąt nie może przekraczać 90°.
- Należy zawsze używać flagi ostrzegawczej.
- Zamknij osłonę przeciwdeszczową aby do wnętrza przyczepki nie wpaadały odłamki z drogi.
- Pamiętaj, że rower z przyczepką ma dłuższą drogę hamowania.
- Podczas jazdy należy zachować maksymalną ostrożność – nie należy przekraczać prędkości 25km/h, zaś na zakrętach i nierównych nawierzchniach należy zwolnić do prędkości niższej niż 10km/h. Ostrożność należy również zachować podczas zjeżdżania w dół w nachylnym terenie.
- Niniejszy wyrób nie jest odpowiedni do biegania ani jazdy na rolkach.
- Korzystanie z przyczep rowerowych ciągniętych przez EPAC może być prawnie ograniczone. Należy przestrzegać lokalnych przepisów
- Każde obciążenie umieszczone na urządzeniu może spowodować, że stanie się ono niestabilne.

VAROVÁNÍ

DŮLEŽITÉ - PŘEČTĚTE SI POZORNĚ TYTO POKYNY A UCHOVEJTE SI JE PRO BUDOUCÍ POUŽITÍ. BEZPEČNOST PSA MŮŽE BÝT OVLIVNĚNA, POKUD SE NEBUDETE ŘÍDIT TĚMITO POKYNY.

- Nikdy nepoužívejte vozík za kolo k přepravě osob.
- Nikdy nenechávejte psa bez dozoru.
- Výrobek smí být použit pouze pro počet psů, pro který byl navržen.
- Vozík pro psa vždy správně větrejte, abyste zabránili přehřátí. Ujistěte se, že psovi není příliš horko ani příliš chladno.
- Během cesty svého psa pravidelně kontrolujte, abyste se ujistili, že se pes ve vozíku cítí pohodlně.
- Nahlédněte do uživatelské příručky k jízdnímu kolu použitému s vozíkem za kolo. Zejména pokud jde o maximální povolené plné zatížení.
- Před připojením vozík za kolo by jízdní kolo mělo projít bezpečnostní kontrolou u kvalifikovaného cyklomechanika.
- Šroub musí být na rychloupínáku dostatečně dotažen tak, aby alespoň dva šroubové závity procházející za koncem rychloupínacího šroubu, zabránili v uvolnění a vypadnutí zadního kola. Dbejte na to, aby byl rychloupínák správně připevněn. Nesprávně utažený rychloupínák, může způsobit náhodné uvolnění zadního kola.
- Vždy připojte záložní bezpečnostní popruh. Vozík za kolo nepoužívejte, pokud nelze připojit záložní bezpečnostní popruh závěsného zařízení k rámu kola.
- Matka na zadní ose musí být utažena nejméně na 5 plných otáček, aby byla zaručena odpovídající upínací síla. U některých os bude nutno vyjmout původní podložku, aby bylo možno namontovat závěs ez-Hitch. O správné montáži se informujte u prodejce jízdních kol. V závislosti na typu náboje musí stávající podložka zajišťující moment utažení náboje zůstat na rámu. Při utahování matky osy postupujte podle pokynů k montáži náboje a utahovacího momentu požadovaného výrobcem.
- Tento vozík za kolo nijak neupravujte.
- Pravidelně kontrolujte vozík za kolo a příslušenství, zda nejsou poškozeny a nejeví známky opotřebení. Zkontrolujte, zda kovové součásti nejsou promáčknuté nebo prasklé. Nepoužívejte vozík za kolo, pokud jsou některé kovové součásti prasklé nebo poškozené. Zkontrolujte vozík za kolo, zda některé z upevňovacích prvků nejsou ohnuté, zlomené, chybějící nebo uvolněné. Uvolněné upevňovací prvky utáhněte a poškozené či chybějící upevňovací prvky nahraďte novými.
- Nepoužívejte doplňky ani náhradní díly, které neschválila společnost Thule.
- Když je pes uvnitř vozíku za kolo, nepřipevňujte jej vodítkem.
- Před použitím se seznamte s místními předpisy, kde a jak vozík za kolo používat.
- Před každou jízdou se ujistěte, že jsou kola bezpečně zajištěna ve vozíku za kolo.
- Před použitím zkontrolujte, zda jsou dobře upevněny

všechny pojistky.

- Před jízdou s vozíkem za kolo vždy zkontrolujte, zda vozík neomezuje funkčnost brzd, nepřekáží při šlapání a neztěžuje řízení kola.
- Vozík za kolo je určen pro použití za denního světla, na chodnicích, na veřejných silnicích s lehkým provozem a na cestách s hladkým povrchem. Nepoužívejte vozík za kolo v nerovném terénu.
- Za tmy nikdy nevyjíždějte na kole bez vhodného osvětlení. Řiďte se místními předpisy, jež upravují osvětlení jízdních kol.
- Při použití vozíku za kolo za zhoršených světelných podmínek se doporučuje bezpečnostní světlo.
- Při používání nejezděte nadměrnou rychlostí.
- Při použití vozíku za kolo je na zadní části nutné viditelně umístit odrazku, jež odpovídá místním předpisům. Na zadní části vozíku musí být viditelné červené odrazky.
- Vozík za kolo zásadně nepoužívejte v blízkosti otevřeného ohně nebo plamenů. Při neopatrné manipulaci může dojít k požáru.
- Při překročení zatížení doporučeného výrobcem bude vozík za kolo nestabilní.
- Při vlečení vozíku za kolo se změní stabilita, požadavky na brzdny účinek a jízdní charakteristiky jízdního kola.
- Při zatáčení vpravo nesmí úhel mezi tažným kolem a vozík za kolo přesáhnout 45°.
- Při zatáčení vlevo nesmí úhel překročit 90°.
- Vždy používejte bezpečnostní vlaječku.
- Zavřete kryt proti povětrnostním vlivům, abyste zabránili vniknutí nečistot do vozíku za kolo.
- Při připojení vozíku za kolo mějte na paměti negativní vliv vozíku na brzdou dráhu jízdního kola.
- Při jízdě s vozíkem buďte extrémně opatrní, nikdy nepřekračujte rychlost 25 km/h. V zatáčkách a v nerovném terénu zpomalte na méně než 10 km/h. Při sjezdu s vozíkem z kopce dbejte zvýšené opatrnosti.
- Tento výrobek není vhodný pro běhání nebo jízdu na bruslích.
- Vozíky tažené za jízdní koly nebo elektrokyly (EPAC) mohou být ze zákona omezeny. Řiďte se místními předpisy.
- Jakékoli zatížení umístěné na výrobku může způsobit, že výrobek bude nestabilní.

HU

FIGYELMEZTETÉS

FONTOS! GONDOSAN TANULMÁNYOZZA ÁT ÉS ŐRIZZE MEG EZT AZ ÚTMUTATÓT! A KUTYA BIZTONSÁGÁT BEFOLYÁSOLHATJA, HA NEM KÖVETI EZEKET AZ UTASÍTÁSOKAT.

- Soha ne használja a kerékpáros utánfutót emberek szállítására.
- Soha ne hagyja a kutyáját felügyelet nélkül.
- A terméket csak a tervezett számú kutyával szabad használni.
- A túlmelegedés elkerülése érdekében mindig tartsa fenn

a megfelelő szellőzést a kutyautánfutóban. Győződjön meg róla, hogy a kutya nem lesz túl meleg vagy túl hideg.

- Utazás közben rendszeresen ellenőrizze kutyáját, hogy megbizonyosodjon arról, hogy a kutya jól érzi magát a kutyautánfutóban.
- Olvassa el a kerékpáros utánfutóval használt kerékpár használati útmutatóját, különösen a maximálisan megengedett teljes terheléssel kapcsolatban.
- Vizsgálta át kerékpárját képzett kerékpárszerelővel, mielőtt a kerékpáros utánfutót csatlakoztatná hozzá.
- A gyorskioldó gombnak teljesen megszorított állapotban kell lennie, és legalább két csavarmenetnek kell látszódnia a végén, hogy a kerékpár hátsó kereke ne lazuljon meg. Mindig ellenőrizze, hogy a gyorskioldó megfelelően van-e rögzítve. A helytelenül meghúzott gyorskioldó a hátsó kerék esetleges meglazulását okozhatja.
- Mindig rögzítse az összekötő rúd biztonsági szíját. Ha nem tudja az összekötő rúd biztonsági szíját a kerékpárvázhoz rögzíteni, akkor ne használja a kerékpár-utánfutót.
- A hátsó tengelyen lévő anyát legalább 5 teljes fordulattal kell meghúzni ahhoz, hogy megfelelő szorítóerőt biztosítson. Szorítson tengelyeken leveheti az eredeti alátétet, hogy legyen elég hely az „ezHitch” számára. A biztonság kedvéért egyeztessen a kerékpár viszonteladójával. A kerékgagy típusától függően a kerékgagyhoz tartozó meglévő biztosító alátétnek a vázon kell maradnia. Kérjük, hogy a tengelyanya rögzítésekor kövesse a kerékgagy összeszerelési útmutatóját és a gyártó nyomtatékra vonatkozó előírásait.
- Ne módosítsa a kerékpáros utánfutót.
- Rendszeresen ellenőrizze a kerékpáros utánfutót és tartozékait, sérüléseket vagy az elhasználódás jeleit keresve. Ellenőrizze a fém alkatrészeket, hogy nincsenek-e rajtuk horpadások vagy repedések. Ne használja a kerékpáros utánfutót, ha valamelyik fém alkatrész repedt vagy sérült. Ellenőrizze a kerékpáros utánfutót, hogy valamelyik rögzítő nem hajlott-e el, nem veszett-e el és nem lazult-e ki. Cserélje ki a sérült rögzítőket, pótolja az elveszetteket, és húzza meg a lazákat.
- Ne használjon a Thule által nem jóváhagyott kiegészítőket vagy cserealkatrészt.
- A kutyán ne legyen poráz, amíg a kerékpáros utánfutóban van.
- Használat előtt tájékozódjon a helyi előírásokról, hogy hol és hogyan kell használni a kerékpáros utánfutót.
- Minden utazás előtt győződjön meg arról, hogy a kerekek biztonságosan rögzítve vannak a kerékpáros utánfutón.
- Használat előtt gondoskodjon arról, hogy minden rögzítőszerkezet be legyen kapcsolva.
- Minden út előtt bizonyosodjon meg arról, hogy a csatlakoztatott kerékpáros utánfutó nem akadályozza a kerékpár fékezését, hajtását vagy irányítását.
- A kerékpáros utánfutó nappali órákban, járdákon, kis forgalmú közutakon és sima utakon való használatra készült. Ne használja a kerékpáros utánfutót durva terepen.
- Éjszaka soha ne közlekedjen a kerékpárral megfelelő

világítás nélkül. Tartsa be a világításra vonatkozó összes helyi előírást.

- Biztonsági lámpa használata ajánlott, ha a kerékpáros utánfutót gyenge fényviszonyok között használják.
- Ne haladjon túlzott sebességgel a gyermekszállítóval
- Ha a kerékpáros utánfutó használja, szereljen a hátuljára a helyi előírásainak megfelelő fényvisszaverő prizmatákat. Az utánfutó hátuljára vörös fényvisszaverőket kell felszerelni.
- Ne használja a kerékpáros utánfutó tűz vagy nyílt láng közelében. A gondatlanság tüzet okozhat.
- A kerékpáros utánfutó instabillá válik, ha túllépi a gyártó által ajánlott terhelést.
- Kerékpáros utánfutó használatakor megváltozik a kerékpár stabilitása, valamint a fékezési és irányítási jellemzői.
- Jobbra kanyarodás esetén a vontató bicikli kerékpáros utánfutót közötti szög nem haladhatja meg a 45°-ot.
- Balra kanyarodás esetén ez a szög nem lehet nagyobb, mint 90°.
- Mindig használjon biztonsági zászlót.
- Csukja le az esővédőt, hogy megakadályozza a törmelék bejutását a kerékpáros utánfutóba.
- Vegye figyelembe, hogy kerékpáros utánfutó használata esetén megnő a kerékpár féktávolsága.
- Az utánfutó használatakor legyen fokozottan óvatos; ne lépje túl a 25 km/h (15 mph) sebességet, és a kanyarokban és rázós utakon csökkentse a sebességet 10 km/h (6 mph) alá!
- A termék nem alkalmas futáshoz vagy görkorcsolyázáshoz.
- EPAC által húzott kerékpárutánfutó használatát törvény korlátozhatja. Tartsa be az összes vonatkozó helyi előírást
- Bármilyen teher, amelyet a szállítóra helyeznek, instabillá teheti azt.

RO

ATENȚIE

A SE CITI CU ATENȚIE ȘI A SE PĂSTRA PENTRU CONSULTARE ULTERIOARĂ. SIGURANȚA CĂINELUI POATE FI AFECTATĂ DACĂ NU URMAȚI ACESTE INSTRUCȚIUNI.

- Nu folosiți niciodată remorca pentru biciclete pentru a transporta persoane.
- Nu lăsați niciodată câinele nesupravegheat.
- Produsul trebuie folosit doar pentru numărul de câini pentru care a fost proiectat.
- Mențineți întotdeauna o ventilație adecvată în interiorul remorcii pentru câini pentru a preveni supraîncălzirea. Asigurați-vă că animalul nu se supraîncălzeste sau îi este prea rece.
- Verificați câinele în mod regulat în timpul călătoriei pentru a vă asigura că el se simte confortabil în remorca pentru câini.
- Consultați manualul de utilizare a bicicletei pe care este instalată remorca pentru biciclete. Verificați, în special, sarcina maximă admisă.
- Înainte de a atașa remorca pentru biciclete, bicicleta trebuie

supusă unui control de siguranță, efectuat de un mecanic calificat pentru biciclete.

- Butonul de eliberare rapidă trebuie strâns complet pe suportul cu eliberare rapidă, cu cel puțin două șuruburi care ies din capătul butonului de eliberare rapidă, pentru a garanta faptul că roata din spate a bicicletei nu se slăbește. Asigurați-vă întotdeauna că butonul de eliberare rapidă este atașat corect. Un buton de eliberare rapidă tensionat incorect poate conduce la slăbirea accidentală a roții spate.
- Atașați întotdeauna cureaua de siguranță de rezervă a brațului. Nu folosiți remorca de bicicletă dacă nu puteți atașa cureaua de siguranță de rezervă a brațului în jurul cadrului bicicletei.
- Piulița de pe axul spate trebuie să fie strânsă de cel puțin 5 ori pentru a asigura o forță de prindere corespunzătoare. Puteți arunca șaiba originală de pe unele axe pentru a face loc pentru ez-Hitch. Întrebați distribuitorul bicicletei dacă aveți încertitudini. În funcție de tipul de butuc, șaiba existentă de menținere a cuplului pentru butuc poate rămâne pe cadru. Urmați instrucțiunile de asamblare pentru butuc și specificațiile producătorului privind cuplul atunci când strângeți piulița axului.
- Nu aduceți modificări acestei remorca bicicletei.
- Inspectați periodic remorca pentru biciclete și accesoriile acesteia, astfel încât să depistați eventualele defecte sau semne de uzură. Asigurați-vă că nu există componente metalice fisurate sau deteriorate. Dacă există, nu utilizați remorca pentru biciclete. Examinați elementele de fixare a remorcii pentru biciclete și asigurați-vă că nu sunt îndoite, rupte, lipsă sau slăbite. Strângeți toate elementele de fixare largite și înlocuiți-le pe cele deteriorate sau lipsă.
- Nu utilizați accesorii sau piese de schimb care nu sunt aprobate de Thule.
- Nu lăsați lesa căinelui atașată în timp ce acesta se află în remorca pentru biciclete.
- Înainte de utilizare, verificați reglementările locale cu privire la locul și modul de utilizare a remorcii pentru biciclete.
- Înainte de fiecare călătorie, asigurați-vă că roțile sunt bine blocate în remorca bicicletei.
- Înainte de utilizare, asigurați-vă că toate dispozitivele de blocare sunt cuplate.
- Înainte de fiecare călătorie, asigurați-vă că remorca bicicletei atașat nu afectează frânarea, pedalarea sau direcția bicicletei.
- Remorca pentru biciclete este destinată utilizării pe timp de zi, pe trotuare, pe drumurile publice semaforizate și pe aleile circulabile. Nu utilizați remorca pentru biciclete pe teren accidentat.
- Nu mergeți niciodată pe bicicletă pe timp de noapte, fără iluminare adecvată. Respectați toate cerințele legale aplicabile la nivel local.
- Se recomandă o lumină de siguranță atunci când remorca bicicletei este utilizată în condiții de lumină scăzută.
- Nu circulați cu viteză excesivă.
- Atunci când remorca bicicletei este utilizat împreună cu bicicleta, un reflector conform cu reglementările locale trebuie să fie vizibil pe spatele dispozitivului de transport pentru copii. Reflectoarele roșii vor fi vizibile pe spatele remorcii.
- Nu utilizați acest remorcă bicicletei pentru copii în apropierea unui foc sau al unei flăcări deschise. Din

neatenție, se poate provoca un incendiu.

- Remorca bicicletei va deveni instabilă dacă sarcina recomandată de producător este depășită.
- Utilizarea remorca bicicletei modifică cerințele de stabilitate, frânare și caracteristicile de rulaj ale bicicletei.
- În virajele la dreapta, unghiul dintre bicicleta tractoare și remorca de biciclete nu trebuie să depășească 45°.
- În virajele la stânga, unghiul nu trebuie să depășească 90°.
- Folosiți întotdeauna un steguleț de siguranță.
- Închideți husa de protecție pentru a împiedica pătrunderea reziduurilor în remorca pentru biciclete.
- Atenție la influența negativă a remorcii pentru biciclete asupra distanței de frânare a bicicletei în momentul în care este atașată remorca.
- Folosiți o precauție extremă în timpul remorcherii, nu depășiți niciodată 25 km/h / 15 mph și reduceți viteza la mai puțin de 10 km/h / 6 mph în viraje și pe drumuri accidentate. Folosiți precauție în timpul remorcherii în pantă.
- Acest produs nu este recomandat a fi utilizat în timp ce alergați sau vă 59 plimbați pe role
- Remorcile pentru bicicletă tractate de o bicicletă EPAC pot fi restricționate prin lege. Respectați toate cerințele legale de la nivel local.
- Orice sarcină plasată pe unitate poate face unitatea instabilă.

SK

VAROVANIE

- DÔLEŽITÉ - DÔSLEDNE SI PREČÍTAJTE TIETO POKYNY A UCHOVAJTE ICH NA BUDÚCE POUŽITIE. BEZPEČNOSŤ PSA MÔŽE BYŤ OVPLYVNENÁ, AK NEBUDETE POSTUPOVAŤ PODĽA TÝCHTO POKYNOV.
- Nikdy nepoužívajte prives na bicykel na prepravu osôb.
 - Nikdy nenechávajte psa bez dozoru.
 - Výrobok sa smie používať len pre počet psov, pre ktorý bol navrhnutý.
 - V privese pre psov vždy udržiavajte správne vetranie, aby ste zabránili prehriatiu. Uistite sa, že pes nie je príliš horúci alebo príliš studený.
 - Počas cesty pravidelne kontrolujte svojho psa, aby ste sa uistili, že sa v privese pre psa cítí pohodlne.
 - Prečítajte si používateľskú príručku bicykla používaného s privesom na bicykel. Najmä v súvislosti s maximálnym povoleným plným zaťažením.
 - Pred pripojením privesu na bicykel by sa mal bicykel podrobiť bezpečnostnej kontrole kvalifikovaným mechanikom bicyklov.
 - Rýchlopínacia ružica musí byť úplne utiahnutá na rýchlopínacím bodci tak, aby aspoň dve skrutkové závitky bolo vidno za koncom rýchlopínacej ružice, aby sa zaistilo, že sa zadné koleso bicykla neuvolí.
 - Vždy sa uistite, že je rýchle upínanie správne pripojené. Nesprávne utiahnuté rýchle upínanie môže viesť k náhodnému uvoľneniu zadného kolesa.
 - Vždy pripnite bezpečnostný popruh ťažného zariadenia. Nepoužívajte vozík za bicykel, ak nedokážete pripnúť záložný bezpečnostný popruh ťažného zariadenia okolo rámu bicykla.

- Matica zadnej osi musí byť utiahnutá aspoň na 5 otočení, aby sa zaistilo dostatočné uchytenie. Pôvodnú podložku môžete na niektorých osiach zahodiť, aby vznikol priestor pre zariadenie ezHitch. Overte si to u svojho predajcu bicykla. V závislosti od typu náboja musí existujúca podložka na podporu ťahovacieho momentu pre náboj zostať na ráme. Pri upevňovaní matice osi sa riadte montážnymi pokynmi pre náboj a špecifikáciami ťahovacieho momentu výrobcu.
- Príves na bicykel žiadnym spôsobom neupravujte.
- Pravidelne kontrolujte, či príves na bicykel s prislúšenstvom nie je poškodený a či nejaví známky opotrebovania. Skontrolujte, či kovové prvky nemajú priehlbiny alebo praskliny. Ak je nejaký kovový prvok prasknutý alebo poškodený, príves na bicykel nepoužívajte. Celý výrobok pozorne prezrite, aby ste skontrolovali, či niektorý z upevňovacích prvkov nie je ohnutý, zlomený, uvoľnený alebo úplne nechýba. Uťahnite všetky uvoľnené upevňovacie prvky a vymeňte poškodené alebo doplníte chýbajúce upevňovacie prvky.
- Nepoužívajte doplnky ani náhradné diely, ktoré neschválila spoločnosť Thule.
- Keď je pes vo vnútri prívesu na bicykel, nenechávajte ho na vódzke.
- Pred použitím si prečítajte miestne predpisy o tom, kde a ako používať príves na bicykel.
- Pred každou jazdou sa uistite, že kolesá sú bezpečne uzamknuté v prívese na bicykel.
- Pred použitím vozíku skontrolujte, či sú dobre upevnené všetky poistky.
- Pred každou jazdou sa presvedčte, či pripojený príves na bicykel neovplyvňuje brzdenie, pedálovanie alebo riadenie bicykla.
- Príves na bicykel je určený na použitie počas denného svetla, na chodníkoch, na verejných komunikáciách s ľahkou premávkou a na hladkých chodníkoch. Nepoužívajte príves na bicykel v nerovnom teréne.
- Nikdy nejazdite na bicykli v noci bez primeraného osvetlenia. Dodržiavajte všetky miestne právne požiadavky.
- Bezpečnostné svetlo sa odporúča, keď sa príves na bicykel používa za zhoršených svetelných podmienok.
- Nepoužívajte pri nadmerne vysokých rýchlostiach.
- Odrážka, ktorá je v súlade s miestnymi nariadeniami, musí byť viditeľná v zadnej časti prívesu na bicykel, ak sa príves používa počas bicyklovania. V zadnej časti prívesu musia byť viditeľné červené odrážky.
- Príves na bicykel nepoužívajte v blízkosti otvoreného ohňa alebo plameňov. Pri neopatrnjej manipulácii môže dôjsť k požiaru.
- Príves na bicykel sa stane nestabilným, ak sa prekročí zaťaženie odporúčané výrobcom.
- Používanie príves na bicykel mení stabilitu, parametre brzdzenia a jazdné vlastnosti bicykla.
- Pri zatáčaní doprava nesmie uhol medzi ťahajúcim bicyklom a bicyklovým pryczepka presiahnuť 45°.
- Pri zatáčaní dolava nesmie byť uhol viac než 90°.
- Vždy používajte bezpečnostnú vtlaku.
- Zatvorte kryt na ochranu pred počasím a zabráňte tak vniknutiu nečistôt do prívesu na bicykel.
- Keď máte pripojený príves na bicykel, majte na pamäti jeho negatívny vplyv na brzdnú dráhu bicykla.
- Pri jazde s vozíkom buďte extrémne opatrní, nikdy neprekračujte rýchlosť 25 km/h. V zákrutách av nerovnom teréne spomalte na menej ako 10 km/h. Pri zjazde s vozíkom z kopca dajte na zvýšenú opatrnosť.
- Tento výrobok nie je vhodný na behanie, korčuľovanie.
- Vozíky za bicykel ťahané elektrobicyklami môže zakazovať zákon. Dodržiavajte všetky miestne právne požiadavky.
- Akékoľvek zataženie umiestnené na jednotke môže spôsobiť jej nestabilitu.

SL



OPOZORILO

POMEMBNO - POZORNO PREBERITE IN SHRANITE ZA POZNEJŠO UPORABO. ČE NE UPOŠTEVATE TEH NAVODIL, LAHKO TO VPLIVA NA VARNOST PSA.

- Prikolice za kolesa nikoli ne uporabljajte za prevoz ljudi.
- Nikoli ne puščajte psa brez nadzora.
- Izdelek se sme uporabljati le za števila psov, za katere je bil zasnovan.
- Vedno vzdržujte ustrezno prezaščevanje v prikolicí za pse, da preprečíte pregrevanje. Poskrbite, da pes ne postane prevroč ali prehladen.
- Med potovanjem redno preverjajte svojega psa, da se prepričate, ali je pes udoben v prikolicí za pse.
- Oglejte si uporabniški priročnik za kolo, ki se uporablja s prikolico za kolo, zlasti razdelek glede največje dovoljene obremenitve.
- Kolo mora pred pritrditvijo prikolice za kolo opraviti varnostni pregled s strani usposobljenega mehanika za kolesa.
- Gumb sistema za hitro sprostitev mora biti povsem prvit na vstavek za hitro sprostitev, tako da sta na njegovem koncu vidna vsaj dva navoja, kar zagotavlja, da se zadnje kolo ne bo zrahljalo. Vedno zagotovite, da je sistem za hitro sprostitev pravilno pritrjen. Nepravilno napet sistem za hitro sprostitev lahko povzroči nenamerno zrahljanje zadnjega kolesa.
- Vedno pritrdite pomožni varnostni trak priklopa. Če pomožnega varnostnega traku priklopa ne morete pritrditi na okvir kolesa, kolesarske prikolice ne uporabljajte.
- Matico na zadnji osi morate priviti z vsaj 5 celimi obrati, da zagotovite zadostno silo stiskanja. Pri nekaterih oseh lahko odstranite originalno podložko, da napravite prostor za ezHitch. Pri prodajalcu kolesa se prepričajte, ali je to mogoče. Odvisno od vrste pesta mora obstoječa podložka za oporo navora pesta ostati na okvirju. Pri pritrjevanju matice osi sledite navodilom za sestavljanje pesta in proizvajalčevim tehničnim podatkom glede navora.
- Tega prikolica za kolo ne spreminjajte.
- Prikolico za kolo in dodatno opremo redno pregledujte in preverjajte, ali so prisotne poškodbe in znaki obrabe. Preverite, ali so na kovinskih delih udrtine ali razpoke. Prikolice za kolo ne uporabljajte, če je kakšen kovinski del počen ali poškodovan. Prikolice za kolo pregledjte

in preverite, ali je kateri od pritrdilnih elementov upognjen ali zlomljen oziroma manjka ali je ohlapno pritrjen. Pritrdite morebitne ohlapno pritrjene pritrdilne elemente in zamenjajte poškodovane ali manjkajoče pritrdilne elemente.

- Ne uporabljajte dodatkov ali nadomestnih delov, ki jih ni odobrila družba Thule.
- Ko je pes v prikolici za kolo, ne uporabljajte povodca.
- Pred uporabo preverite lokalne predpise o tem, kje in kako uporabljati prikolico za kolo.
- Pred vsakim sprehodom se prepričajte, da so kolesa prikolice za kolo varno nameščena.
- Pred uporabo se prepričajte, da so vsi blokirni mehanizmi zasکوčeni.
- Pred vsako vožnjo se prepričajte, da pripeta prikolica za kolo ne ovira zaviranja, vrtenja stopalk ali krmiljenja kolesa.
- Prikolica za kolesa je namenjena uporabi podnevi, na pločnikih, malo prometnih javnih cestah in gladkih poteh. Prikolice za kolo ne uporabljajte na zahtevnem terenu zunaj urejenih poti.
- Ponoči nikoli ne vozite kolesa brez ustreznih svetil. Upošteвайте vse lokalne predpise glede svetil.
- Pri uporabi prikolice za kolo pri šibki svetlobi priporočamo varnostno luč.
- Ne uporabljajte pri previsoki hitrosti.
- Kadar uporabljate prikolico za kolo za kolesarjenje, mora biti na zadnji strani viden odsevník, skladen z lokalnimi predpisi. Na zadnji strani prikolice morajo biti vidni rdeči odsevníki.
- Prikolice za kolo ne uporabljajte v okolici ali bližini odprtega ognja ali plamena. Zaradi nepazljivosti se lahko vname.
- Prikolica za kolo bo postala nestabilna, če bo presežena priporočena obremenitev proizvajalca.
- Zaradi uporabe prikolice za kolo se spremenijo stabilnost, zahteve glede zaviranja in vozne lastnosti kolesa.
- Pri zavijanju desno kot med vlečnim kolesom in kolesno prikolico ne sme preseči 45°.
- Ko zavijate levo, kot ne sme presegati 90 stopinj.
- Vedno uporabljajte varnostno zastavico.
- Zaprite vremensko prekrivalo, da preprečite vstop umazanije v prikolico za kolo.
- Upošteвайте negativni vpliv prikolice za kolo na zavorno pot kolesa, če je prikolica za kolo pripeta.
- Pri vleki prikolice bodite skrajno previdni, nikoli ne vozite hitreje kot 25 km/h, pri zavijanju okoli vogalov in na slabih cestah pa upočasnite na manj kot 10 km/h.
- Ta izdelek ni primeren za tek ali rolanje.
- Uporaba prikolic za kolesa, ki jih vlečejo kolesa z električnim pomožnim pogonom, je morda omejena z zakonom. Upošteвайте lokalne zakonske zahteve.
- Vsaka obremenitev, nameščena na enoto, lahko povzroči, da enota postane nestabilna.

ПРЕДУПРЕЖДЕНИЕ

ВАЖНО – ПРОЧЕТЕТЕ ВНИМАТЕЛНО И ЗАПАЗЕТЕ ЗА СПРАВКА В БЪДЕЩЕ. БЕЗОПАСНОСТТА НА КУЧЕТО МОЖЕ ДА БЪДЕ ЗАСЕГНАТА, АКО НЕ СЛЕДВАТЕ ТЕЗИ ИНСТРУКЦИИ.

- Никога не използвайте ремаркетo за превоз на хора.
- Никога не оставяйте кучето без надзор.
- Продуктът трябва да се използва само за броя кучета, за които е предназначен.
- Винаги поддържайте подходяща вентилация в ремаркетo за кучета, за да предотвратите прегряване. Уверете се, че кучето не прегрява или не се изстудява твърде много.
- Проверявайте кучето си редовно по време на пътуване, за да сте сигурни, че кучето се чувства удобно в ремаркетo на кучето.
- Прочетете ръководството за потребителя за велосипеда, който ще използвате с ремаркетo за велосипеди. Особено по отношение на максимално допустимото пълно натоварване.
- Велосипедът трябва да бъде подложен на проверка за безопасност от квалифициран велосипеден механик, преди ремаркетo за велосипеди да бъде прикрепено към него.
- Ръкохватката за бързо освобождаване трябва да бъде затегната изцяло към щифта за бързо освобождаване с поне два нареза на болта, показващи се над края на ръкохватката за бързо освобождаване, за да се гарантира, че задното колело на велосипеда няма да се разхлаби. Винаги се уверявайте, че бързото освобождаване е правилно прикрепено. Неправилно затегнато бързо освобождаване може да доведе до случайно разхлабване на задното колело.
- Винаги закачвайте резервния обезопасителен ремък на теглича. Не използвайте велосипедния ремарке, ако не можете да закачите резервния обезопасителен ремък на теглича около рамката на велосипеда си.
- Гайката на задната ос трябва да бъде затегната с поне 5 пълни завъртания, за да се осигури достатъчно захващаща сила. Може да свалите оригиналните шайби на някои оси, за да направите място за ezHitch. Консултирайте се с продавача на колелото. В зависимост от вида главина наличната шайба за осигуряване на въртящ момент трябва да остане на рамката. Следвайте инструкциите за сглобяване на главината и спецификациите на производителя за въртящ момент, когато затягате гайката на оста.
- Не извършвайте изменения по този ремарке за велосипеди.
- Редовно проверявайте ремаркетo на велосипеда и аксесоарите за повреди и признаци на износване. Проверете металните компоненти за всякакви вдлъбнатини или пукнатини. Не използвайте ремаркетo на велосипеда, ако някои метални компоненти са напукани или повредени. Разгледайте ремаркетo на велосипеда, за да видите дали някой от крепежните елементи е огънат, счупен, липсващ или разхлабен. Затегнете всички хлабави крепежни елементи и сменете всички повредени или липсващи крепежни елементи.

- Не използвайте никакви аксесоари или резервни части, които не са одобрени от Thule.
- Не закачайте каишката, докато кучето е в ремаркетото за велосипеди.
- Преди употреба проверете местните разпоредби за това къде и как да използвате ремаркетото за велосипеди.
- Преди всяко пътуване се уверете, че колелата са безопасно фиксирани в ремаркетото за велосипеди
- Преди използване се уверете, че всички блокиращи приспособления са задействани.
- Преди всяко каране на велосипеда се уверете, че монтираната ремаркетото за велосипеди не пречи на спирането, въртенето на педалите или управлението на велосипеда.
- Ремаркетото за велосипеди е предназначено за използване през светлата част на деня по тротоари, по леки обществени пътища и по гладки пътеки. Не използвайте ремаркетото за велосипеди по тежки офроуд терени.
- Никога не пътувайте с велосипед нощем без подходящо осветление. Съблюдавайте всички местни разпоредби относно осветяването.
- Препоръчително е използването на предпазна светлина, когато ремаркетото за велосипеди се използва при ниска осветеност.
- Не използвайте с прекалено високи скорости.
- Рефлекторът, отговарящ на местните разпоредби, трябва да е видим отзад върху ремаркетото за велосипеди, когато се използва при каране на велосипед. От задната страна на ремаркетото трябва да са видими червени рефлектори.
- Не използвайте това ремарке за велосипеди за носене на дете около или близо до открит огън или пламък. Невниманието може да причини пожар.
- Ремаркетото за велосипеди става нестабилно, ако се превиши товарът, препоръчан от производителя.
- Използването на ремарке за велосипеди променя стабилността, изискванията за спиране и характеристиките на управление на велосипеда.
- При завиване надясно ъгълът между теглещия велосипед и колелоспедната ремарке не трябва да надвишава 45°.
- При завиване наляво ъгълът не трябва да превишава 90°.
- Винаги използвайте обозначително знаме.
- Затворете покривалото, за да предотвратите навлизането на частици в ремаркетото за велосипеди.
- Бъдете наясно с отрицателното влияние на ремаркетото за велосипеди върху спирачния път на велосипеда, когато ремаркетото за велосипеди е прикрепено.
- Бъдете изключително внимателни при теглене, не превишавайте 25 км/ч/15 мили/ч и забавяйте до по-малко от 10 км/ч/6 мили/ч при завои или неравни пътища.
- Този продукт не е подходящ за тичане или пързалане.
- Велосипедни ремаркета, теглени от ЕРАС, може да бъдат ограничени от закона. Спазвайте всички местни законови изисквания.
- Всяко натоварване, поставено върху уреда, може да

направи уреда нестабилен.

UPOZORENJE

VAŽNO – PAŽLJIVO PROČITAJTE I SAČUVAJTE ZA BUDUĆU UPOTREBU. AKO NE SLIJEDITE OVE UPUTE, TO MOŽE UTJECATI NA SIGURNOST PSA.

- Nikada nemojte upotrebljavati prikolicu za bicikl za prijevoz ljudi.
- Nikada ne ostavljajte psa bez nadzora.
- Proizvod se smije koristiti samo za broj pasa za koji je dizajniran.
- Pravilnom ventilacijom prozračujte prikolicu za psa kako biste spriječili pregrijavanje. Pazite da psu ne bude prevruće ili prehladno.
- Tijekom putovanja redovito provjeravajte psa kako biste bili sigurni da mu je ugodno u prikolici za psa.
- Pogledajte korisnički priručnik za bicikl koji se upotrebljava s prikolicom za bicikl. Osobito što se tiče maksimalno dopuštenog punog opterećenja.
- Prije pričvršćivanje prikolice kvalificirani mehaničar za bicikle trebao bi izvršiti sigurnosnu provjeru bicikla.
- Gumb za brzo otpuštanje mora biti čvrsto pritegnut na osovinu za brzo otpuštanje s najmanje dva navoja koja se vide da su prošli kroz gumb za brzo otpuštanje kako bi se osiguralo da se stražnji kotač bicikla ne otpušta. Uvijek provjerite je li brzo otpuštanje pravilno pričvršćeno. Nepravilno zategnuto brzo otpuštanje može dovesti do slučajnog otpuštanja stražnjeg kotača.
- Uvijek pričvrstite sigurnosnu traku spone. Nemojte upotrebljavati prikolicu za bicikl ako ne možete pričvrstiti sigurnosnu traku spone za okvir bicikla.
- Navrtka na stražnjoj osovinu mora se zategnuti za najmanje 5 punih okretaja kako bi se osigurala odgovarajuća sila stezanja. Na nekim osovinama možete ukloniti originalnu podlošku kako biste napravili mjesta za proizvod ezHitch. Provjerite kod prodavatelja bicikla kako biste bili sigurni. Ovisno o vrsti glavčine, postojeća podloška s okretnim momentom za glavčinu mora ostati na okviru. Slijedite upute za sastavljanje glavčine i specifikacije proizvođača o okretnom momentu za pričvršćivanje navrtke na osovinu.
- Nemojte raditi preinake na ovoj prikolici za bicikl.
- Redovito provjeravajte ima li na prikolici za bicikl i dodatno opremi oštećenja i znakova istrošenosti. Provjerite ima li na metalnim dijelovima udubljenja ili pukotina. Nemojte upotrebljavati prikolicu za bicikl ako je bilo koji metalni dio napuknut ili oštećen. Pregledajte prikolicu za bicikl kako biste ustanovili da li je neka od spojnica savijena, slomljena, labava ili nedostaje. Zategnite sve labave spojnice i zamijenite sve oštećene spojnice ili postavite one koji nedostaju.
- Nemojte koristiti dodatnu opremu ili zamjenske dijelove koje tvrtka Thule nije odobrila.
- Nemojte pričvrstiti uzicu dok je pas u prikolici za bicikl.
- Prije uporabe provjerite lokalne propise o tome gdje i kako upotrebljavati prikolicu za bicikl.
- Prije svakog putovanja provjerite jesu li kotači sigurno učvršćeni na prikolicu za bicikl.

- Provjerite jesu li svi uredaji za zaključavanje aktivirani prije uporabe.
- Prije svake vožnje provjerite ometa li pričvršćena prikolica za bicikl kočenje, pedaliranje ili upravljanje bicikla.
- Prikolica za bicikl namijenjena je za uporabu tijekom dana, na nogostupima, na slabo prometnim javnim cestama i na glatkim stazama. Nemojte upotrebljavati prikolicu za bicikl na grubom i neravnom terenu.
- Nikada nemojte voziti bicikl noću bez odgovarajućeg osvjetljenja. Pridržavajte se svih lokalnih zakonskih zahtjeva za osvjetljenje.
- Preporučuje se sigurnosna rasvjeta pri uporabi prikolice za bicikl u uvjetima slabog osvjetljenja.
- Nemojte ih voziti prekomjernim brzinama.
- Kada se ova prikolica za bicikl upotrebljavaju pri vožnji biciklom, na stražnjoj strani vidjet će se reflektirajuća površina koja je u skladu s lokalnim propisima. Na stražnjoj strani prikolice moraju se vidjeti reflektirajuće površine crvene boje.
- Nemojte upotrebljavati ovu prikolicu za bicikl oko ili blizu otvorene vatre ili plamena. Vatra uzrokuje nepažnja.
- Prikolica za bicikl postaje nestabilna ako se prekorači opterećenje koje je preporučio proizvođač.
- Uporaba prikolice za bicikl mijenja stabilnost, zahtjeve kočenja i značajke vožnje bicikla.
- Pri skretanju udesno, kut između vučnog bicikla i biciklističke prikolice ne smije premašiti 45°.
- Pri skretanju ulijevo, kut ne smije prelaziti 90°.
- Uvijek upotrebljavajte sigurnosnu zastavicu.
- Zatvorite pokrov za zaštitu od vremenskih uvjeta kako biste spriječili ulazak otpada u prikolicu za bicikl.
- Budite svjesni negativnog utjecaja prikolice pričvršćene za bicikl na kočioni put bicikla.
- Budite iznimno oprezni dok vozite i nikada ne prelazite brzinu od 25 km/h / 15 mph, a u zavojima i na neravnim cestama usporite na manje od 10 km/h / 6 mph.
- Ovaj proizvod nije prikladan za trčanje ili klizanje.
- Prikolice za bicikl koje je povukao EPAC mogu biti zakonom ograničene. Pridržavajte se svih lokalnih zakonskih zahtjeva.
- Bilo koje opterećenje postavljeno na jedinicu može uzrokovati nestabilnost jedinice.

EL

ΡΟΞΙΔΟΠΟΙΗΣΗ

ΣΗΜΑΝΤΙΚΟ - ΔΙΑΒΑΣΤΕ ΠΡΟΣΕΚΤΙΚΑ ΚΑΙ ΦΥΛΑΞΤΕ ΓΙΑ ΜΕΛΛΟΝΤΙΚΗ ΧΡΗΣΗ. Η ΑΣΦΑΛΕΙΑ ΤΟΥ ΣΚΥΛΟΥ ΜΠΟΡΕΙ ΝΑ ΕΠΗΡΕΑΣΤΕΙ ΕΑΝ ΔΕΝ ΑΚΟΛΟΥΘΗΣΕΤΕ ΑΥΤΕΣ ΤΙΣ ΟΔΗΓΙΕΣ.

- Ποτέ μη χρησιμοποιείτε το ρυμουλκούμενο ποδηλάτου για τη μεταφορά ατόμων.
- Ποτέ μην αφήνετε τον σκύλο χωρίς επίβλεψη.
- Το προϊόν πρέπει να χρησιμοποιείται μόνο για τον αριθμό των σκύλων για τους οποίους έχει σχεδιαστεί.
- Διατηρείτε πάντα τον κατάλληλο αερισμό μέσα στο τρέιλερ σκύλου για να αποφύγετε την υπερθέρμανση. Βεβαιωθείτε ότι ο σκύλος δεν γίνεται πολύ ζεστός ή πολύ κρύος.

- Ελέγχετε τακτικά τον σκύλο σας κατά τη διάρκεια του ταξιδιού για να βεβαιωθείτε ότι ο σκύλος αισθάνεται άνετα στο τρέιλερ του σκύλου.
- Συμβουλευτείτε το εγχειρίδιο χρήσης για το ποδήλατο που χρησιμοποιείται με το ρυμουλκούμενο ποδηλάτου, ειδικά όσον αφορά το μέγιστο επιτρεπόμενο πλήρες φορτίο.
- Το ποδήλατο θα πρέπει να υποβληθεί σε έλεγχο ασφαλείας από εξειδικευμένο μηχανικό ποδηλάτων πριν από τη σύνδεση του ρυμουλκούμενου ποδηλάτου σε αυτό.
- Ο επιλογέας γρήγορης απελευθέρωσης πρέπει να σφίγγεται τελείως στον άξονα γρήγορης απελευθέρωσης με τουλάχιστον δύο βίδες που να προεξέχουν από το άκρο του επιλογέα γρήγορης απελευθέρωσης, ώστε να διασφαλίζεται ότι ο πίσω τροχός του ποδηλάτου δεν θα χαλαρώσει. Πάντα να βεβαιώνετε ότι η διάταξη γρήγορης απελευθέρωσης είναι σωστά συνδεδεμένη. Η λανθασμένη τάνυση της διάταξης γρήγορης απελευθέρωσης μπορεί να οδηγήσει σε ακούσια χαλάρωση του πίσω τροχού.
- Τοποθετείτε πάντα τον εφεδρικό μάντα ασφαλείας του κοτσαδόρου. Μην χρησιμοποιήσετε το Bicycle Trailer, αν δεν μπορείτε να συνδέσετε τον εφεδρικό μάντα ασφαλείας του κοτσαδόρου γύρω από τον σκελετό του ποδηλάτου σας.
- Το παξιμάδι στον πίσω άξονα πρέπει να σφίγγεται κατά τουλάχιστον 5 πλήρεις στροφές, ώστε να διασφαλίζεται η επαρκής δύναμη σύφιξης. Μπορείτε να αφαιρέσετε την αρχική ροδέλα από μερικούς άξονες για να δημιουργήσετε χώρο για το ezHitch. Επικοινωνήστε με τον κατάστημα λιανικής πώλησης ποδηλάτων για να βεβαιωθείτε. Ανάλογα με τον τύπο της πλήμνης, η υπάρχουσα ροδέλα στήριξης ροπής για την πλήμνη μπορεί να πρέπει να παραμείνει στον σκελετό. Ακολουθήστε τις οδηγίες συναρμολόγησης για την πλήμνη και τις προδιαγραφές ροπής του κατασκευαστή κατά την ασφάλιση του παξιμαδιού του άξονα.
- Μην κάνετε καμία τροποποίηση σε αυτό το ρυμουλκούμενο ποδηλάτου.
- Επιθεωρείτε τακτικά το ρυμουλκούμενο ποδηλάτου και τα εξαρτήματά του για τυχόν ζημιές και σημάδια φθοράς. Ελέγχετε τα μεταλλικά στοιχεία για τυχόν βαθουλώματα ή ρωγμές. Μη χρησιμοποιείτε το ρυμουλκούμενο ποδηλάτου εάν οποιαδήποτε μεταλλικά στοιχεία έχουν ρωγμές ή φθορές. Ελέγχετε το ρυμουλκούμενο ποδηλάτου για να δείτε αν κάποιο από τα συνδεδεμένα στοιχεία είναι λυγισμένο, σπασμένο, λείπει ή είναι χαλαρό. Σφίξτε τυχόν χαλαρούς συνδέσμους και αντικαταστήστε τυχόν κατεστραμμένους ή ελλιπείς συνδέσμους.
- Μην χρησιμοποιείτε αξεσουάρ ή ανταλλακτικά εξαρτήματα που δεν έχουν εγκριθεί από την Thule.
- Μην έχετε δεμένα τον σκύλο σας με λουρί όσο αυτός βρίσκεται μέσα στο ρυμουλκούμενο ποδηλάτου.
- Πριν από τη χρήση, ελέγξτε τους τοπικούς κανονισμούς σχετικά με το πού και πώς να χρησιμοποιήσετε το ρυμουλκούμενο ποδηλάτου.
- Πριν από κάθε ταξίδι, βεβαιωθείτε ότι οι τροχοί είναι ασφαλώς κλειδωμένοι στο ρυμουλκούμενο ποδήλατο.
- Να βεβαιώνετε ότι όλες οι διατάξεις ασφαλείας έχουν κομπώσει πριν από τη χρήση.
- Πριν από κάθε βόλτα, να βεβαιώνετε ότι το προσαρτημένο ρυμουλκούμενο ποδηλάτου δεν εμποδίζει τα πετάλια ή το σύστημα πέδησης ή διεύθυνσης του ποδηλάτου.
- Το ρυμουλκούμενο ποδήλατο προορίζεται για χρήση κατά

τη διάρκεια της ημέρας, σε πεζοδρόμια, σε δημόσιους δρόμους ήπιας κυκλοφορίας και σε ομαλές διαδρομές. Μην χρησιμοποιείτε το ρυμουλκούμενο ποδηλάτου σε ανώμαλο έδαφος εκτός δρόμου.

- Μην κάνετε ποτέ ποδήλατο τη νύχτα χωρίς επαρκή φωτισμό. Τηρείτε όλες τις τοπικές νομικές απαιτήσεις για τον φωτισμό.
- Συναιστάται φως ασφαλείας όταν το ρυμουλκούμενο ποδηλάτου χρησιμοποιείται σε συνθήκες χαμηλού φωτισμού.
- Μην το χρησιμοποιείτε σε υπερβολικές ταχύτητες.
- Ένας ανακλαστήρας που συμμορφώνεται με τους τοπικούς κανονισμούς πρέπει να είναι ορατός στο πίσω μέρος αυτού του ρυμουλκούμενου ποδηλάτου, όταν χρησιμοποιείται για ποδηλασία. Κόκκινοι ανακλαστήρες πρέπει να είναι ορατοί στο πίσω μέρος του τρέιλερ.
- Μην χρησιμοποιείτε αυτό το ρυμουλκούμενο ποδηλάτου κοντά σε ανοιχτή φωτιά ή ελεύθερες φλόγες. Η απροσεξία προκαλεί πυρκαγιάς.
- Το ρυμουλκούμενο ποδηλάτου θα γίνει ασταθές εάν ξεπεραστεί το συνιστώμενο φορτίο του κατασκευαστή.
- Η χρήση του ρυμουλκούμενου ποδηλάτου αλλάζει τη σταθερότητα, τις απαιτήσεις πέδησης και τα χαρακτηριστικά οδήγησης του ποδηλάτου σας.
- Όταν στρίβετε δεξιά, η γωνία μεταξύ του ποδηλάτου ρυμούλκησης και του ρυμουλκούμενου ποδηλάτου δεν πρέπει να υπερβαίνει τις 45°.
- Όταν στρίβετε αριστερά, η γωνία δεν πρέπει να υπερβαίνει τις 90°.
- Χρησιμοποιείτε πάντα σημαία ασφαλείας.
- Κλείστε το κάλυμμα καιρού για να αποτρέψετε την είσοδο σκουπιδιών στο ρυμουλκούμενο ποδηλάτου.
- Λάβετε υπόψη σας την αρνητική επίδραση του ρυμουλκούμενου ποδηλάτου στην απόσταση πέδησης του ποδηλάτου όταν είναι προσαρτημένο το ρυμουλκούμενο ποδηλάτου.
- Να είστε ιδιαίτερα προσεκτικοί κατά τη ρυμούλκηση, μην υπερβαίνετε ποτέ τα 25 χλμ./ώρα (15 μίλια/ώρα) και επιβραδύνετε σε ταχύτητα μικρότερη των 10 χλμ./ώρα (6 μιλίων/ώρα) σε στροφές και ανώμαλους δρόμους.
- Αυτό το προϊόν δεν είναι κατάλληλο για τρέξιμο ή πατινάζ.
- Μπορεί να ισχύουν περιορισμοί από τη νομοθεσία για τα τρέιλερ ποδηλάτου που ρυμουλκούνται από ηλεκτρικά ποδήλατα (EPAC). Να τηρείτε όλες τις τοπικές νομικές απαιτήσεις.
- Οποιοδήποτε φορτίο τοποθετηθεί στη μονάδα μπορεί να προκαλέσει αστάθεια στη μονάδα.

TR

UYARI

- ÖNEMLİ - DİKKATLE OKUYUN VE GELECEKTE BAŞVURMAK ÜZERE SAKLAYIN. BU TALİMATLARA UYMAZSANIZ KÖPEĞİN GÜVENLİĞİ ETKİLENEBİLİR.
- ÖNEMLİ - DİKKATLE OKUYUN VE GELECEKTE BAŞVURMAK ÜZERE SAKLAYIN. BU TALİMATLARA UYMAZSANIZ KÖPEĞİN GÜVENLİĞİ ETKİLENEBİLİR.
- İnsanları taşımak için asla bisiklet römorkunu kullanmayın.
 - Köpeği asla gözetimsiz bırakmayın.
 - Ürün ile sadece,ürün için tasarlanan köpek sayısı kadar 5563307001

köpek taşınmalıdır.

- Aşırı ısınmayı önlemek için köpek römorku içinde her zaman uygun havalandırmayı sağlayın. Köpeğin çok sıcak veya çok soğuk olmadığından emin olun.
- Köpeğinizin köpek römorkunda rahat olduğundan emin olmak için seyahat sırasında köpeğinizi düzenli olarak kontrol edin.
- Bisiklet römorkuyla kullanılan bisikletin kullanım kılavuzunu okuyun. Özellikle izin verilen maksimum tam yük için kılavuza başvurun.
- Bisiklet, bisiklet römorkunu takmadan önce kalifiye bir bisiklet tamircisi tarafından güvenlik kontrolünden geçmelidir.
- Bisikletin arka tekerleğinin gevşemesini önlemek için hızlı açma düğmesi, hızlı açma maşası üzerinde en az iki vida dışı hızlı açma düğmesinin ucunu geçecek şekilde tamamen sıkılmalıdır. Her zaman hızlı açma düğmesinin doğru şekilde takıldığını emin olun. Yanlış sıkılmış bir hızlı açma düğmesi, arka tekerleğin kazara gevşemesine neden olabilir.
- Her zaman çekinin yedek emniyet kayışını takın. Çekinin yedek emniyet kayışını bisiklet kadronuzun etrafına takamıyorsanız bisiklet dorsesini kullanmayın!
- Yeterli kenetlenme kuvveti sağlamak için arka akstaki somun en az 5 tam tur sıkılmalıdır. ezHitch'e yer açmak için bazı akslardaki orijinal contaları atabilirsiniz. Emin olmak için bisiklet satıcınıza danışın. Göbek türüne bağlı olarak, göbeğin mevcut tork destek contası kadro üzerinde kalmalıdır. Aks somununu sıkarken lütfen göbek montaj talimatlarını ve üreticinin tork teknik özelliklerini inceleyin.
- Bisiklet römorku herhangi bir değişiklik yapmayın.
- Bisiklet römorkunu ve aksesuarlarını hasar ve aşınma belirtileri açısından düzenli olarak inceleyin. Metal bileşenlerde herhangi bir ezik veya çatlak olup olmadığını kontrol edin. Herhangi bir metal bileşen çatlamış veya hasar görmüşse bisiklet römorkunu kullanmayın. Bağlantı elemanlarından herhangi birinin eğilmiş, kırılmış, eksik veya gevşek olup olmadığını görmek için bisiklet römorkunu inceleyin. Gevşek bağlantı elemanlarını sıkın ve hasarlı veya eksik bağlantı elemanlarını değiştirin.
- Thule tarafından onaylanmayan herhangi bir aksesuar veya yedek parça kullanmayın.
- Köpek bisiklet römorkunun içindeyken tasma takmayın
- Kullanmadan önce, bisiklet römorkunun nerede ve nasıl kullanılacağına ilişkin yerel düzenlemeleri kontrol edin.
- Her yolculuktan önce tekerleklerin bisiklet römorkuna güvenli bir şekilde kilitlendiğinden emin olun.
- Kullanmadan önce tüm kilitleme cihazlarının devreye girdiğinden emin olun.
- Her sürüş öncesinde, takılan bisiklet römorkunun bisikletin frenlerine, pedallarına veya gidona engel olmadığından emin olun.
- Bisiklet römorku gündüz saatlerinde, kaldırımlarda, yoğun olmayan trafiğe açık yollarda ve düz yollarda kullanmak için tasarlanmıştır. Bisiklet römorkunu engelbeli arazi yollarında kullanmayın.
- Yeterli ışıklandırma olmadan geceleri asla bisiklet kullanmayın. Işılandırma konusundaki tüm yerel yasal gereksinimlere uyun.

- Bisiklet römorku düşük ışık koşullarında kullanıldığında bir güvenlik işi önerilir.
- Aşırı hızlı kullanmayın.
- Bu bisiklet römorku, bisiklet sürerken kullanıldığında arka kısmında yerel yönetmeliklere uygun bir reflektör görünür olmalıdır. Dorsenin arkasında kırmızı renkte reflektörler bulunmalıdır.
- Bu bisiklet römorkunu doğrudan veya dolaylı olarak ateşe ya da alevlere maruz bırakmayın. Yangına dikkatsizlik neden olur.
- Üreticinin tavsiye ettiği yük aşırsa bisiklet römorku dengesiz hale gelecektir.
- Bisiklet römorku kullanımı bisikletinizin stabilitesini, fren gereksinimlerini ve sürüş özelliklerini değiştirir.
- Sağa döndüğünde, çeken bisiklet ile bisiklet dorsesini arasındaki açı 45°'yi aşmamalıdır.
- Sola dönerken açı 90°'yi geçmemelidir.
- Her zaman güvenlik bayrağı kullanın.
- Bisiklet römorkuna toz toprak girmesini önlemek için yağmurluğu kapatın.
- Bisiklet römorku takılıyken, bisiklet römorkunun bisikletin fren mesafesi üzerindeki olası olumsuz etkisini unutmayın.
- Dorseyi çekerken çok dikkatli olun, hiçbir zaman 25 km/ saat / 15 mil/saat hızı aşmayın ve virajlarda ve bozuk yollarda 10 km/saat / 6 mil/saat'ten daha yavaş gidin.
- Bu ürün koşu veya paten için uygun değildir.
- EPAC ile çekilen tekerlek dorsesi yasalarla kısıtlanabilir. Tüm yerel yasal gereksinimlere uyun
- Üniteye yerleştirilen herhangi bir yük, ünitenin dengesini bozabilir.

MT

TWISSIJA

IMPORTANTI - AQRA BIR-REQQA U ŻOMM GHAL REFERENZA FIL-FUTUR. IS- SIGURTÀ TAL- KELB TISTA ' TIĠI AFETTJWATA JEKK MA SSEGWIX DAWN L- ISTRUZZJONIET.

- Qatt tuża t-trejler tar-rotta biex tittrasporta n-nies.
- Qatt thalli l-kelb waħdu.
- Il-prodott għandu jintuża biss għan-numru ta' klieb li għalih huwa ddisinjat.
- Dejjem żomm ventilazzjoni xierqa fit-trejler tal-klieb biex tevita shana eċċessiva. Kun żgur li l-kelb ma jkollux shana wisq jew kasha wisq.
- Iċċekkja l-kelb tiegħek regolament waqt l-ivvjaġġar biex tiżgura li l-kelb huwa komdu fit-trejler tal-klieb.
- Aqra l-manwal tal-utent rigward ir-rotta użata mat-trejler tar-rotta. Speċjalment rigward il-piż massimu permess.
- Ir-rotta għandu tiġi iċċekkjata li hija sikura minn mekkanik tar-rotti kkalifikat, qabel ma jitwaħħal it-trejler tar-rotta magħha.
- Il-pum li jerħi malajr għandu jkun issikkat kompletament fuq l-iskjuwer li jerħi malajr b'mill-inqas żewġ kamini jidhru 'l barra mit-tarf tal-pum li jerħi malajr biex jiġi żgurati li r-rotta ta' wara tar-rotta ma tinhallx. Dejjem

kun żgur li l-pum li jerħi malajr huwa mwaħħal sewwa. Pum li jerħi malajr issikkat hażin jista' jwassal għal taħlil aċċidentali tar-rotta ta' wara.

- Dejjem waħħal iċ-ċinga tas-sikurezza ta' backup tal-irbit. Tużax it-trejler tar-rotta jekk ma tistax twaħħal iċ-ċinga tas-sikurezza ta' backup tal-irbit madwar il-qafas tar-rotta tiegħek.
- L-iskorfina fuq il-fus ta' wara għandha tkun issikkata b'mill-inqas 5 dawriet shaħ biex tkun żgurata forza ta' kklampjar adegwata. Inti tista' tarmi l-woxer oriġinali fuq xi fusijiet biex tagħmel spazju għall-ezHitch. Iċċekkja mal-bejjiegħ bl-immunt tar-rotta tiegħek biex tkun ċert. Skond it-tip tal-buttun, il-woxer tal-appoġġ tat-torque ezistenti għall-buttun irid jibqa' fuq il-qafas. Jekk jogħġbok segwi l-istruzzjonijiet tal-assemblaġġ għall-buttun u l-ispeċifikazzjonijiet tat-torque tal-manifattur meta tissikka l-iskorfina tal-fus.
- M'għandek tagħmel l-ebda modifika f'dan it-trejler tar-rotta.
- Spezzjona regolament it-trejler tar-rotta u l-aċċessorji għal xi hsara jew sinjali ta' tkagħbir bl-użu. Iċċekkja l-komponenti tal-metall għal xi daqqa jew qsim. Tużax t-trejler tar-rotta jekk xi komponenti tal-metall huma maqsuma jew bil-hsara. Iċċekkja t-trejler tar-rotta biex tiżgura li l-ebda qafila mhi mgħawġa, miksura, nieqsa jew laxxa. Issikka kwalunkwe qafila li tkun laxxa u ibdel kwalunkwe qafila li tkun bil-hsara jew nieqsa.
- Tuża l-ebda aċċessorju jew part tal-bdil li mhumiex approvati minn Thule.
- M'għandekx tuża ċinga mwaħħla miegħu waqt li l-kelb ikun ġo t-trejler tar-rotta.
- Qabel l-użu, iċċekkja r-regolamenti lokali dwar fejn u kif tuża t-trejler tar-rotta.
- Qabel kull vjaġġ kun żgur li r-rotti huma mwaħħlin b'mod sikur mat-trejler tar-rotta.
- Kun żgur li l-apparat tas-sokor kollu huwa attivat qabel l-użu.
- Qabel tirkeb ir-rotta, kun żgur li it-trejler tar-rotta ma jinterferixx mal-ibbrejġjar, l-ippedalar jew l-immanuvr tar-rotta.
- It-trejler tar-rotta għandu jmatul meta jkun għadu d-dawl, fuq il-bankini, f'toroq pubbliċi bi traffiku ħafif, u fuq mogħdijiet lixxi. Tużax it-trejler tar-rotta fuq art imħarbtta lil hinn mit-triq.
- Qatt m'għandek issuq rota bil-lejli mingħajr dawl adegwat. Obdi r-rekwiżiti legali lokali kollha rigward id-dawl adegwat.
- Nirrakkomandaw li jintuża dawl tas-sikurezza meta t-trejler tar-rotta jintuża f'kundizzjonijiet fejn id-dawl ikun baxx.
- Tużax b'veloċitajiet eċċessivi.
- Riflettur li huwa konformi mar-regolamenti lokali għandu jkun viżibbli fuq wara ta' dan it-trejler tar-rotta meta jintuża għas-sewqan bir-rotta. Rifletturi homor għandhom ikunu viżibbli fuq wara tat-trejler.
- Tużax dan it-trejler tar-rotta madwar jew qrib nar mikxuf jew f'jamma espota. It-traskuraġni tista' tikkawża niriien.
- It-trejler tar-rotta ma jibqax stabbli jekk tingqabeż it-tagħbija rrakkomandata mill-manifattur.
- L-użu tat-trejler tar-rotta ibiddel l-istabbiltà, ir-rekwiżiti tal-ibbrejġjar u l-karatteristiki tas-sewqan tar-rotta tiegħek.

- Meta d'dur lejn il-lemin, l-angolu bejn ir-rotta tal-irmonkar u it-trejler tar-rotta ma għandhiex jgħaddi 45°.
- Meta d'dur lejn ix-xellug, l-angolu ma jridx jaqbeż id-90°.
- Dejjem uża l-bandiera tas-sikurezza.
- Aghlaq l-għata tat-temp biex tevita li t-trab u t-tifrik jidhlu fit-trejler tar-rotta.
- Żomm f'moħħok l-effett negattiva li jkollu t-trejler tar-rotta fuq id-distanza tal-ibbrejtkjar tar-rotta meta t-trejler tar-rotta jkun imwahaħal magħha.
- Uża kawtela kbira waqt l-użu tat-trejler, qatt taqbeż il-25 km/h / 15 mph, u naqqas għal inqas minn 10 km/h / 6 mph madwar il-kantunieri u fit-toroq imharbtin.
- Dan il-prodott m'hux tajjeb għallgiri jew skejjar.
- It-trejlers tar-rotti miġbuda minn EPAC jistgħu jiġu ristretti bil-liġi. Obdi r-rekwiżiti legali lokali kollha.
- Kull ħfiġa li tiġi pjaġġata fuq l-unità tista' tagħmel l-unità inqas stabbli.

HE

⚠️ אזהרה

חשוב - קרא בקפידה ושמור לעיון במועד מאוחר יותר. בטיחותו של הכלב עשויה להיפגע אם לא תפעלו על פי ההוראות האלה.

- לעולם אל תשתמשו בטריילר האופניים להסעת אנשים.
- לעולם אל תשאירו את הכלב ללא השגחה.
- יש להשתמש במוצר רק עבור מספר הכלבים שלשמו תוכנן.
- יש להקפיד תמיד על אוורור תקין בתוך טריילר הכלב כדי למנוע התחממות יתר. ודאו שהכלב לא מתחמם או מתקרר יתר על המידה.
- בדקו את מצבו של הכלב שלכם באופן קבוע במהלך הנסיעה כדי לוודא שהכלב מרגיש בנוח בטריילר הכלב.
- עיינו במדריך השימוש עבור האופניים שבהם נעשה שימוש עם טריילר האופניים. במיוחד בנוגע לעומס מלא מרבי המותר.
- יש לוודא שהאופניים עוברות בדיקת בטיחות אצל מכונאי אופניים מוסמך לפני חיבור טריילר האופניים אליהם.
- חובה להדק את ידית הניתוק המהיר על גבי זיץ הניתוק המהיר עד שרואים שתי כריכות של הבורג בחוץ ומעבר לקצה של ידית הניתוק המהיר כדי להבטיח שהגלגל האופניים האחורי לא ישתחרר. חובה תמיד לוודא שידית הניתוק המהיר מחוברת כהלכה. אמצעי ניתוק מהיר שהמתח שלו שגוי עלול להוביל לכך שהגלגל האחורי ישתחרר בשוגג.
- חובה להשתמש ברצועת הבטיחות המגבה של זרוע הרתימה. אסור להשתמש בנגרר האופניים אם אי אפשר לחבר את רצועת הבטיחות המגבה ולכרוך אותה סביב מסגרת האופניים.

- חובה להדק את האום של הציר האחורי 5 סיבובים לפחות כדי להבטיח כוח הידוק מתאים. יש צירים שאפשר לזרוק את הטבעת המקורית שלהם כדי לפנות מקום לרכיב ezHitch. יש לבדוק אצל משווק האופניים כדי לוודא זאת. הטבעת הקיימת שתפקידה לתמוך בכוח הפיתות עבור הרכזת מוכרחה להישאר על המסגרת בסוגי אופניים מסוימים, תלוי בסוג. יש למלא את הוראות ההרכבה עבור הרכזת ולהקפיד על מפרטי כוח הפיתול כשמהדקים את אום הציר.
- אל תשנה את נגרר האופניים הזה.
- בדקו באופן קבוע את טריילר האופניים ואת האבזרים לאיתור נזקים וסימני בלאי. בדקו אם יש שקעים או סדקים ברכיבי מתכת. אין להשתמש בטריילר האופניים אם רכיבי מתכת סדוקים או פגומים. בדקו את טריילר האופניים כדי לראות אם אחד מהמחברים כפוף, שבור, חסר או רופף. הדקו את כל המהדקים הרופפים והחליפו את כל המחברים הפגומים או החסרים.
- אין להשתמש באבזרים או בחלקים חלופיים שלא אושרו על-ידי Thule.
- אסור שהשרשרת תהיה מחוברת בזמן שהכלב נמצא בתוך טריילר האופניים.
- לפני השימוש, בדקו את התקנות המקומיים לגבי כיצד והיכן ניתן להשתמש בטריילר האופניים.
- יש לוודא כי הגלגלים נעולים היטב בטריילר האופניים לפני כל נסיעה.
- ודא שכל התקני הנעילה נעולים לפני השימוש.
- לפני כל רכיבה חובה לוודא שהטריילר האופניים המחובר אינו מפריע לבלימה, לדיווש או להיגי באופניים.
- טריילר האופניים מיועד לשימוש בשעות היום, בדרכים ציבוריות קלות, על מדרכות ובשבילים חלקים. אין להשתמש בקרון האופניים על שטח קשיח.
- אסור לעולם לרכוב על אופניים בלילה ללא תאורה מתאימה. חובה להישמע לדרישות החוק בנושא תאורה.
- נורית בטיחות מומלצת כשטריילר האופניים משמש בתנאי תאורה חלשה.
- אסור להשתמש במהירויות מופרזות.
- בעורף טריילר האופניים מוכרח להיות מחזיר אור גלוי לעין בזמן הרכיבה. מחזירי אור אדומים מוכרחים להיות גלויים לעין בעורף הנגרר.
- אין להשתמש בטריילר האופניים הזה ליד אש בוערת או להבה גלויה או בקרבנות. חוסר תשומת לב גורם לשריפות.
- במקרה של חריגה מהעומס המומלץ על-ידי היצרן, טריילר האופניים לא יהיה יציב.
- השימוש בנגרר משנה את יציבות האופניים, את דרישות הבלימה ואת המאפיינים שלהם.

- בעת פנייה ימינה, הזווית בין האופניים שסוחפים והרכבת עגלת האופניים לא ישיג 45 מעלות.
- בזמן פנייה שמאלה, אסור שהזווית תעלה על 90°.
- חובה להשתמש תמיד בדגל בטיחות.
- סגרו את כיסוי המזג אוויר על מנת למנוע כניסת פסולת לטריירר האופניים.
- חשוב שתהיו מודעים להשפעה השלילית של טריירר האופניים על מרחק הבלימה של האופניים כאשר טריירר האופניים מחובר.
- יש לנקוט משנה זהירות בזמן גריה, בזמן פנייה ובזמן נסיעה על דרכים משובשות אסור לנסוע במהירות גבוהה מ-25 קמ"ש/15 מייל לשעה או נמוכה מ-10 קמ"ש/6 מייל לשעה
- המוצר אינו מתאים לריצה או להחלקה בגלגליות
- שיתכן שהשימוש באופניים שנגררים על-ידי EPAC מוגבל על-פי חוק. יש לצייט לכל דרישות החוק המקומי.
- כל העמסת משקל עלולה לגרום לחוסר יציבות של היחידה.

AR



تحذير

- مهم - يُرجى قراءة هذه المادة بعناية والاحتفاظ بها للرجوع إليها في المستقبل. قد تتأثر سلامة الكلب إذا لم تتبع هذه التعليمات.
- لا تستخدم أبداً مقطورة الدراجة لنقل الأشخاص.
- يجب عدم ترك الكلب دون رقابة مطلقاً.
- يجب استخدام المنتج فقط لعدد الكلاب الذي تم تصميمه من أجله.
- حافظ دائماً على التهوية المناسبة داخل مقطورة الكلاب لمنع ارتفاع درجة الحرارة. احرص على عدم تعرض الكلب للحر أو البرد الشديد.
- افحص كلبك بانتظام أثناء السفر للتأكد من أنه مريح في مقطورة الكلاب.
- استشر دليل المستخدم للدراجة المستخدمة مع مقطورة الدراجات. خاصة فيما يتعلق بالتحصيل المسموح بها.
- يجب أن تخضع الدراجة لفحص سلامة من قبل ميكانيكي دراجات مؤهل قبل توصيل مقطورة الدراجة عليها.
- يجب أن يتم شد ذراع التحرير السريع على سيخ التحرير السريع تماماً باستخدام ما لا يقل عن خطين لولبيين يظهران بعد نهاية مقبض التحرير السريع لضمان عدم ارتخاء العجلة الخلفية للدراجة. تأكد دائماً من توصيل الإصدار السريع بشكل صحيح. قد يؤدي التحرير السريع المشدود بشكل غير صحيح إلى الارتخاء العرضي للعجلة الخلفية.
- قد دائماً بتركيب حزام الأمان الاحتياطي الخاص بوصلة الدعم. لا تقم باستخدام مقطورة الدراجات إذا لم تتمكن من تثبيت حزام الأمان الاحتياطي الخاص بوصلة الدعم حول إطار دراجتك.
- يجب ربط الصامولة الموجودة على المحور الخلفي عبر لفها بما لا

يقل عن 5 لفات كاملة، وذلك بهدف ضمان تثبيتها بقوة كافية. يمكنك تجاهل الغسالة الأصلية على بعض المحاور، وذلك من أجل إيجاد مكان ezHitch. تحقق مع تاجر تجزئة الدراجات الخاص بك لأجل أن تكون متأكدًا من الأمر. اعتمادًا على نوع المحور؛ فيجب أن تظّل غسالة دعم عزم الدوران الحالية للمحور ضمن الأطر المحدد. يرجى اتباع تعليمات التجميع الخاصة بالمحور، بالإضافة إلى مواصفات عزم الدوران الخاصة بالشركة المصنعة عند تثبيت صامولة المحور.

- تجنب إجراء أي تعديلات على هذا رافعة الدراجة.
- افحص مقطورة الدراجة وملحقاتها بانتظام بحثًا عن التلف وعلامات التآكل. افحص المكونات المعدنية بحثًا عن أي خدوش أو شقوق. لا تستخدم مقطورة الدراجة في حالة العثور على تشقق أو تلف بأي من المكونات المعدنية. افحص مقطورة الدراجة لمعرفة ما إذا كان أي من أدوات التثبيت مثنية أو مكسورة أو مفقودة. احرص على إحكام ربط أي أدوات تثبيت مرتخية واستبدل أي أدوات تثبيت تالفة أو مفقودة.
- لا تستخدم أي ملحقات أو قطع غيار غير معتمدة من Thule.
- لا تربط الحبل أثناء وجود الكلب في مقطورة الدراجة.
- قبل الاستخدام، تحقق من اللوائح المحلية حول مكان وكيفية استخدام مقطورة الدراجة.
- قبل الانطلاق في رحلة، تأكد من أن العجلات محكمة الإغلاق في مقطورة الدراجة.
- ينبغي التأكد من إحكام تشبيك أدوات الربط كافية قبل الاستخدام.
- قبل ركوب الدراجة، تأكد من أن مقطورة الدراجة التي تم تركيبها لا تعوق استخدام الفرامل أو التبيديل أو التوجيه أثناء استخدام الدراجة.
- تم تصميم مقطورة الدراجة للاستخدام خلال ساعات النهار وعلى الأرصفة وعلى الطرق العامة ذات حركة مرور خفيفة وعلى المسارات السلسة. لا تستخدم مقطورة الدراجة على الطرق الوعرة خارج الطريق.
- لا تتركب الدراجة ليلاً بدون إضاءة كافية. قم باتباع جميع المتطلبات القانونية المحلية الخاصة بالإضاءة.
- استخدام الضوء الأيمن هو أمرٌ مقترحٌ في حالة استخدام مقطورة الدراجة في حالات الضوء الخافت.
- لا تقم باستخدام المنتج في حالة السرعة المفرطة.
- يجب أن يكون عاكس الضوء الذي يتوافق مع اللوائح المحلية مرئيًا في الخلف من مقطورة الدراجة هذه، وذلك في حالة استخدام المنتج كدراجة. يجب أن يكون عاكس الضوء الأحمر مرئيًا في الخلف من المقطورة.
- لا تستخدم مقطورة الدراجة هذه بجوار أو بالقرب من نار متوهجة أو لبب مكشوف. الإهمال يؤدي إلى حدوث حريق.
- سوف تصبح مقطورة الدراجة غير ثابتة إذا تجاوزت الحمولة الموصى بها من الشركة المصنعة.
- إن استخدام مقطورة الدراجة هذه يُغيّر من درجة الثبات، متطلبات استخدام الفرامل وسمات ركوب دراجتك.
- عند التوجيه إلى اليمين، يجب ألا تتجاوز الزاوية بين دراجة القدر ومقطورة الدراجة 45 درجة
- عند الانعطاف يساراً؛ فيجب ألا تتجاوز الزاوية مقدار 90 درجة مئوية.

- 請隨時檢查使用說明書。
- 在每次旅行之前，請確保車輪已牢固地鎖定在自行車拖車中。
- 在使用前，請確保所有鎖定裝置均已啮合。
- 每次騎行前，務必確保連接的自行車掛車不會妨礙自行車的剎車、蹬車或轉向。
- 該自行車拖車用於白天在人行道、車輛較少的公路和平坦道路上使用。請勿在崎嶇的越野路面上使用本自行車拖車。
- 請勿在光線不足的夜晚騎自行車。請遵守有關光線的所在地法律要求。
- 在弱光條件下使用自行車拖車時，建議使用安全燈。
- 請勿超速使用。
- 將自行車掛車用於騎行時，其後部應有清晰可見的符合當地法規的反光鏡。反光鏡應可清晰看到拖車後面。
- 請勿在明火或無遮蔽的火焰周圍或附近使用此自行車掛車。疏忽大意會引起火災。
- 如果超過製造商推薦的負載，自行車拖車將變得不穩定。
- 使用自行車拖車將改變自行車的穩定性、制動要求和騎行特性。
- 在右轉時，牽引自行車和自行車掛車之間的角度不得超過45度。
- 左轉時，該角度不能超過90°。
- 請始終使用安全標識。
- 合上防風雨罩以防止塵土進入自行車拖車。
- 請注意，連接自行車拖車後，自行車拖車對自行車的制動距離會有不利影響。
- 使用拖車載運時需要特別小心，切勿超過25公里每小時/15英里每小時，在轉彎處和不平的路面上將速度降至低於10公里每小時/6英里每小時。快速下坡使用拖車載運時需額外當心。
- 則本產品不適用於跑步或滑冰。
- 法律可能會禁止使用由EPAC拉動的自行車拖車。請遵守所有當地法律要求。
- 放在裝置上的任何負載都可能导致裝置不穩定。

ZH-SC

警告

要提示 - 請仔細閱讀並保留供日後參考。如果您不遵守這些說明，狗的安全可能會受到影響。

- 切勿使用自行車拖車運送人員。
- 切勿讓狗無人看管。
- 該產品只能承載其設計的最大可容納的狗的数量。
- 為了防止狗拖車內溫度過高，請時刻保持適當通風。確保愛犬不會感到太熱或太冷。
- 在旅途中記得時刻查看您的愛犬，以確保其在狗拖車中感到舒適自在。
- 要搭配使用自行車拖車，請務必查閱自行車用戶手冊。特別要注意手冊中有关允許的最大負載的說明。
- 在連接自行車拖車前，應先由具有資質的自行車技師對自行車進行安全檢查。
- 快速釋放旋鈕必須完全拧紧在快速釋放杆上，使快速釋放旋鈕末端至少露出兩道螺紋，以確保自行車後輪不會鬆開。請始終確保正確連接快速釋放機構。未正確拧紧的快速釋放機構可能會導致後輪意外鬆動。
- 始終連接掛鉤的備用安全固定帶。如果您不能將掛鉤的備用安全固定帶連接在自行車架周圍，請勿使用自行車拖車。
- 後軸上的螺母必須至少拧紧5整圈，以確保足夠的夾緊力。您可以丟棄某些軸上原有的墊圈，以便為ezHitch騰出空間。請諮詢自行車零售商以便確認。根據輪胎類型的不同，輪胎的現有扭矩墊圈必須留在框架上。在拧紧軸螺母時，請遵循輪胎的組裝說明和製造商的扭矩規格。
- 請勿對本自行車掛車進行任何修改。
- 定期檢查自行車拖車和配件/附件是否有損壞和磨損跡象。檢查金屬組件是否有任何凹痕或裂縫。如果任何金屬部件破裂或損壞，請勿使用此自行車拖車。檢查自行車拖車是否有任何緊固件彎曲、斷裂、缺失或鬆動。拧紧任何鬆動的緊固件，並更換任何損壞或缺失的緊固件。
- 請勿使用任何未經Thule批准的配件或更換部件。
- 當您的愛犬在自行車拖車內時，請不要系上牽繩。
- 使用前，請查看當地法規，了解使用自行車拖車的地点和方法。

ZH-TR

警告

重要 - 請仔細閱讀並保管此說明，以便未來參考使用。如果您不遵循這些說明，狗的安全可能會受到影響。

- 切勿使用自行車拖車運送人員。
- 切勿讓狗無人看管。
- 該產品只能承載其設計的最大可容納的狗的数量。
- 始終在狗拖車內保持適當的通風，以防止過熱。確保狗不會變得過熱或太冷。
- 在旅行期間定期檢查您的狗，以確保狗在狗拖車中感到舒適。
- 請查閱自行車拖車隨附的自行車使用手冊。特別是關於最大允許的承載量。
- 加掛自車拖車前，應請合格的自行車技師對自行車實施安全檢查。
- 快拆旋鈕必須完全鎖緊在快拆桿上，這時至少要能看到

兩道螺紋通過快拆旋鈕末端，才能確保自行車後輪不會鬆脫。請務必確認快拆已正確裝上。快拆若無確實鎖緊，可能會導致後輪意外鬆脫。

- 務必裝上拖車架備用安全束帶。如果自行車車框周圍無法裝上拖車架備用安全束帶，請勿使用自行車拖車。後車軸上的螺帽必須至少旋滿 5 圈才會鎖緊，以確保有適當的夾緊力道。如果要為 ezHitch 預留空間，可以拆除相同車軸上原有的墊圈。請與銷售自行車的店家確認。依照輪殼類型，輪殼現有的扭力支撐墊圈必須留在車框上。固定輪軸螺帽時，請遵照輪殼的組裝說明及製造商的扭力規格。
- 請勿改裝此自行車拖車。
- 定期檢查自行車拖車和配件是否有損壞和磨損跡象。檢查金屬部件是否有凹痕或裂縫。如果有任何金屬部件破

裂或損壞，請勿使用自行車拖車。檢查自行車拖車，查看是否有任何緊固件彎曲、斷裂、丟失或鬆動。擰緊任何鬆動的緊固件，並更換任何損壞或丟失的緊固件。

- 請勿使用未經 Thule 核准的配件或更換零件。
- 當狗在自行車拖車裡時，請勿繫上狗繩。
- 使用前，請查看當地法規，瞭解使用自行車拖車的地點和方式。
- 每次出發前，請確保輪子已牢固地固定在自行車拖車中。
- 使用前確認所有鎖定裝置皆已鎖定。
- 每次騎乘自行車時，請確認安裝的自行車掛車不會妨礙到自行車煞車、踏板或轉向的動作。
- 自行車拖車原本設計用於白天、人行道、車流量不大的公共道路和平穩小路上。請勿在崎嶇的越野地形上使用自行車拖車。
- 若無適當的照明設備，請勿在夜間騎乘自行車。請遵守當地所有與照明有關的法規。
- 在弱光條件下使用自行車拖車時，建議使用安全燈。
- 請勿在超速的情況下使用。
- 騎乘自行車使用本自行車掛車時，自行車掛車後方必須清楚可見符合當地法規的反光鏡。掛車後方的紅色反光鏡必須清楚可見。
- 請勿在明火附近使用此自行車掛車。如果不慎，可能引發火災。
- 如果超過製造商建議的負載，自行車拖車將變得穩定。
- 使用自行車拖車將改變自行車的穩定性、制動要求和騎行特性。
- 在右轉時，牽引自行車和自行車掛車之間的角度不得超過 45 度。
- 左轉時，該角度不能超過 90°。
- 請始終使用安全標識。
- 合上防風雨罩以防止塵土進入自行車拖車。
- 請注意，連接自行車拖車後，自行車拖車對自行車的制動距離會有不利影響。
- 使用拖車載運時需要特別小心，切勿超過 25 公里每小時/15 英里每小時，在轉彎處和不平的路面上將速度降至低於 10 公里每小時/6 英里每小時。快速下坡使用拖車載運時需額外當心。
- 則不適合跑步或溜冰時使用。
- 由 EPAC 拉動的自行車拖車可能受到法律限制。遵守所

有當地法律要求。

- 放在裝置上的任何負載都可能導致裝置不穩定。

JA

警告

重要 - 注意深くお読みいただき、今後も参照できるよう保管してください。これらの指示に従わない場合、犬の安全が影響を受ける可能性があります。

- サイクルトレーラーは人を運ぶのに使用しないでください。
- 犬を放置しないでください。
- 製品は設定されている犬の数までしか使用できません。
- 過熱を防ぐために、ドッグトレーラー内では常に適切な換

気を維持してください。犬が暑すぎたり寒すぎたりしないようにしてください。

- 旅行中は定期的に犬をチェックし、ドッグトレーラー内で犬が快適に過ごしていることを確認してください。
- サイクルトレーラーと一緒に使用する自転車の取扱説明書をご覧ください。特に最大許容積載量にご注意ください。
- サイクルトレーラーを取り付ける前に、資格のある自転車整備士に依頼して自転車の安全点検を受けてください。
- 自転車の後輪がゆるんで外れないようにするため、クイックリリースノブをクイックリリーススキャワーに取り付ける際は、十分に締め付ける必要があります。クイックリリースノブの端部からネジ山が少なくとも 2 本見えるところまで締め付けてください。クイックリリースが適切に取り付けられていることを必ず確認してください。不適切な方法でクイックリリースを固定した場合、偶発的に後輪がゆるむ場合があります。
- ヒッチ用のバックアップ安全ストラップは必ず装着してください。自転車のフレームにヒッチのバックアップ安全ストラップを取り付けられない場合は、サイクルトレーラーを使用しないでください。
- 適切な締め付け力を得るためには、リアアクスルのナットを少なくとも 5 回回転締めする必要があります。ezHitch のスペースを確保する目的で、アクスルに元々付いていたワッシャーは外してもかまいません。念のため、自転車販売店の確認を受けてください。ハブのタイプによっては、既存のハブ用トルク支持ワッシャーをフレームに残しておく必要があります。アクスルのナットを締めて固定する際には、ハブの組み立て説明書とメーカーのトルク仕様に従ってください。
- この自転車トレーラーを改造しないでください。
- サイクルトレーラーやアクセサリに損傷や消耗がないか定期的に点検してください。金属部品にへこみやひび割れがないことを確認してください。金属部品にひび割れや損傷がある場合、サイクルトレーラーを使用しないでください。サイクルトレーラーを点検して、ファスナーに曲がり、破損、欠落、緩みがないことを確認してください。緩んだファスナーは締め、損傷または欠落しているファスナーは交換してください。
- Thule が承認していないアクセサリまたは交換パーツを使用しないでください。
- 犬がサイクルトレーラーの中にいるときは、リードを付けしないでください。
- 使用前に、サイクルトレーラーを使用する場所や方法につ

いて、お住まいの地域の規制を確認してください。

- 出発前に、車輪がサイクルトレーラーにしっかりロックされていることを確認してください。
- 使用前に、各部がしっかりロックされていることを確認してください。
- 毎回自転車に乗る前に、取り付けた自転車トレーラーが自転車のブレーキ、ペダリング、ステアリングの妨げにならないことを確認してください。
- このサイクルトレーラーは、日中に、歩道、交通量の少ない公道、平坦な小道で使用することを想定しています。起伏の多いオフロードの場所ではサイクルトレーラーを使用しないでください。
- 夜間は、十分な照明がない状態で自転車に乗ってはいけません。地域の法律で定められた照明の要件に従ってください。
- 暗い場所でサイクルトレーラーを使用する場合は、セーフティライトの使用をお勧めします。
- スピードを出しすぎないでください。
- サイクリングに使用する際は、お住まいの地域の規制に準拠した反射板をこの自転車トレーラーの後部に見えるように取り付けてください。トレーラーの後部に赤い反射板が見えるように設置してください。
- 暖炉の火など、裸火の周辺や付近でこの自転車トレーラーを使用しないでください。火災の原因になります。
- 製造者が推奨する荷重を超えて積載すると、サイクルトレーラーの安定性が損なわれることがあります。
- トレーラーを使用すると、自転車の安定性、ブレーキ要件、走行特性に影響を与えます。
- 右折時、牽引自転車と自転車トレーラーとの間の角度は45度を超えてはなりません。
- 左折する場合は、この角度が90°を超えないようにしてください。
- 常に安全フラッグを使用してください。
- サイクルトレーラーに石などが入るのを防ぐため、ウェザーカバーを閉じてください。
- サイクルトレーラーを取り付ける際は、サイクルトレーラーによって自転車の制動距離が伸びることに注意してください。
- トレーラーの使用中は細心の注意を払い、時速25km(15mph)を超えないようにし、カーブや悪路では時速10km(6mph)以下に減速してください。ダウンヒルでは細心の注意を払ってください。
- ランニングやスケートには使用しないでください。
- EPACによるサイクルトレーラーの牽引は法律によって制限されている場合があります。地域の法律で定められたすべての要件に従ってください。
- 本体にかかる荷重で本体の動作が不安定になる可能性があります。

KO

警告

重要 - 나중에 참고할 수 있도록 이 지침을 잘 보관하십시오. 이 지침을 따르지 않으면 개의 안전에 영향을 줄 수 있습니다.

• 사람을 추송하는 데 자전거 트레일러를 사용하지 마십시오.
5563307001

- 개를 방치하지 마십시오.
- 제품은 설계된 개 수만큼만 사용해야 합니다.
- 반려견 트레일러 내부는 과열되지 않도록 항상 적절한 환기가 필요합니다. 반려견이 너무 덥거나 춥지 않도록 확인합니다.
- 여행 중 반려견이 반려견 트레일러에서 편안하게 지낼 수 있도록 정기적으로 반려견을 점검하세요.
- 자전거 트레일러와 함께 사용하는 자전거의 사용 설명서를 참조하십시오. 특히 최대 허용 하중에 관련하여 주의하십시오.
- 자전거는 자전거 트레일러를 부착하기 전에 자격을 갖춘 자전거 정비사에게 안전 점검을 받아야 합니다.
- 자전거의 뒷바퀴가 풀리지 않도록 하기 위해 빠른 해제 손잡이 끝을 지나는 나사산이 2개 이상이 되도록 빠른 해제 스쿠어에 빠른 해제 손잡이를 완전히 조여야 합니다. 항상 빠른 해제가 올바르게 장착되었는지 확인하십시오. 빠른 해제를 잘못 조이면 뒷바퀴가 풀리는 사고가 날 수 있습니다.
- 항상 히치의 백업 안전 끈을 부착하십시오. 자전거 프레임에 히치의 백업 안전 끈을 부착할 수 없는 경우에는 자전거 트레일러를 사용하지 마십시오.
- 적절하게 조여지도록 리어 액슬의 너트를 5바퀴 이상 돌려서 조여야 합니다. ezHitch용 공간을 확보하기 위해 일부 액슬의 원래 와셔를 떼어낼 수도 있습니다. 확실하게 하려면 자전거 판매점에 문의하십시오. 허브 유형에 따라 허브의 기존 토크 지시 와셔가 프레임에 있어야 합니다. 액슬 너트를 조일 때 허브의 조립 지침과 제조업체의 토크 사양을 따르십시오.
- 본 자전거 트레일러를 개조하지 마십시오.
- 자전거 트레일러와 액세서리에 손상 및 마모 흔적이 있는지 정기적으로 점검하십시오. 금속 부품에 함몰이나 균열이 있는지 확인하십시오. 금속 부품에 금이 가거나 손상된 경우 자전거 트레일러를 사용하지 마십시오. 자전거 트레일러를 살 때 패스너가 구부러지거나, 부러지거나, 빠졌거나, 느슨한 부분이 있는지 확인합니다. 느슨한 패스너를 조이고, 손상되었거나 빠진 패스너가 있으면 교체하십시오.
- Thule가 승인하지 않은 액세서리나 교체용 부품을 사용하지 마십시오.
- 반려견이 자전거 트레일러 안에 있는 동안에는 목줄을 매지 마세요.
- 사용하기 전에 자전거 트레일러의 사용 장소 및 방법에 대한 현지 규정을 확인하십시오.
- 출발하기 전에 바퀴가 자전거 트레일러에 단단히 고정되어 있는지 확인하십시오.
- 사용하기 전에 모든 잠금 장치가 잠겨 있는지 확인하십시오.
- 자전거를 타기 전에 장착된 자전거 트레일러가 자전거의 브레이크, 페달 또는 핸들에 방해가 되지 않는지 확인하십시오.
- 자전거 트레일러는 낮 시간, 보도, 교통량이 적은 공공 도로 및 안전한 길에서 사용하도록 만들어졌습니다. 거친 오프로드 지형에서 자전거 트레일러를 사용하지 마십시오.
- 적절한 조명을 확보하지 않은 상태에서 야간에 자전거를 타지 마십시오. 조명에 대한 모든 현지 법률 요건을 따르십시오.
- 어두운 곳에서 자전거 트레일러를 사용할 때는 안전 표시등이 필요합니다.
- 과속하지 마십시오.
- 사이클링에 사용할 경우 이 자전거 트레일러가 후면에 현지 규정을 준수하는 리플렉터가 보아야 합니다. 트레일러 후면에는 적색 리플렉터가 보아야 합니다.

ความเร็วลงเหลือน้อยกว่า 10 กม. / ชม. / 6 ไมล์ต่อชั่วโมง
เมื่อใช้งานในบริเวณรอบ ๆ มุมและบนถนนที่ขรุขระ

- ผลัดถักรางที่ไม่เหมาะกับการวิ่งหรือการ เล่นสเก็ต
- รถพ่วงจักรยานที่ตั้งโดย EPAC อาจถูก จำกัดโดยกฎหมาย
โปรดปฏิบัติตามข้อ กำหนดทางกฎหมายท้องถิ่นทั้งหมด
- การวางภาระใดบนหน่วยอาจทำให้หน่วยเป็นไปไม่ได้

MS

AMARAN

PENTING - BACA DENGAN TELITI DAN SIMPAN
UNTUK RUJUKAN MASA HADAPAN. KESELAMATAN
ANJING MUNGKIN TERJEJAS JIKA ANDA TIDAK
MEMATUHI ARAHAN INI.

- Jangan sekali-kali menggunakan treler basikal untuk mengangkut orang.
- Jangan sekali-kali meninggalkan anjing itu tanpa pengawasan.
- Produk ini hanya boleh digunakan untuk jumlah anjing sesuai dengan yang dirancang.
- Sentiasa mengekalkan pengudaraan yang betul dalam treler anjing untuk mengelakkan panas berlebihan. Pastikan anjing itu tidak menjadi terlalu panas atau terlalu sejuk
- Periksa anjing anda dengan kerap semasa perjalanan untuk memastikan anjing itu selesa dalam treler anjing.
- Rujuk manual pengguna untuk basikal yang digunakan dengan treler basikal. Terutama mengenai beban penuh maksimum yang dibenarkan.
- Basikal harus menjalani pemeriksaan keselamatan oleh mekanik basikal yang berkelayakan sebelum melampirkan treler basikal kepadanya.
- Tombol lepas pantas mestilah diketatkan pada tuil lepas pantas dengan sepenuhnya dengan sekurang-kurangnya dua alur skru boleh dilihat selepas hujung tombol lepas pantas bagi memastikan roda belakang basikal tidak menjadi longgar. Sentiasa pastikan bahagian lepas pantas dipasang dengan betul. Bahagian lepas pantas dengan ketegangan yang tidak betul boleh mengakibatkan roda belakang longgar secara tidak sengaja.
- Sentiasa pasang tali keselamatan sandaran bagi penyangkut tersebut. Jangan guna treler basikal jika anda tidak boleh memasang tali keselamatan sandaran penyangkut di keliling rangka basikal.
- Nat pada gandar belakang mestilah diketatkan dengan sekurang-kurangnya 5 putaran penuh bagi memastikan daya apitan yang secukupnya. Anda boleh membuang sesendal asal pada sesetengah gandar untuk memberikan ruang kepada ezHitch. Rujuk pengedar basikal anda untuk mendapatkan kepastian tentang hal ini. Bergantung pada jenis hab, kilas ada ada yang menyokong sesendal untuk hab ini mesti terus berada pada rangka. Sila ikut arahan pemasangan untuk hab ini dan spesifikasi kilas pengilang semasa mengetatkan nat gandar.
- Jangan buat pengubahsuaian pada treler basikal ini.
- Periksa treler basikal dan aksesori secara berkala untuk kerosakan dan tanda-tanda pakai. Semak komponen

logam untuk sebarang penyok atau retak. Jangan gunakan treler basikal jika mana-mana komponen logam retak atau rosak. Periksa treler basikal untuk melihat sama ada mana-mana pengikat bengkok, pecah, hilang atau longgar. Ketatkan sebarang pengikat longgar dan gantikan pengikat yang rosak atau hilang.

- Jangan gunakan apa-apa aksesori atau alat ganti yang tidak diluluskan oleh Thule.
- Jangan memasang tali kekang semasa anjing berada di dalam treler basikal.
- Sebelum digunakan, semak peraturan tempatan tentang di mana dan cara menggunakan treler basikal.
- Sebelum memulakan setiap perjalanan, pastikan roda terkunci dengan ketat dalam treler basikal.
- Pastikan semua peranti pengunci terpasang sebelum guna.
- Sebelum setiap tanggungan, pastikan treler basikal yang dipasang tidak mengganggu keupayaan basikal membrek, mengayuh atau mengemudi.
- Treler basikal ini bertujuan untuk digunakan pada waktu siang, di kaki lima, di jalan awam trafik ringan, dan di laluan yang lancar. Jangan gunakan treler basikal di kawasan luar jalan yang kasar.
- Jangan sekali-kali menunggang basikal pada waktu malam tanpa cahaya yang secukupnya. Patuhi semua keperluan undang-undang tempatan untuk pencahayaan.
- Lampu keselamatan disarankan semasa treler basikal digunakan dalam keadaan cahaya rendah.
- Jangan guna pada kelajuan berlebihan.
- Pemantul cahaya yang mematuhi peraturan tempatan hendaklah boleh dilihat pada belakang treler basikal ini semasa digunakan untuk berbasikal. Pemantul cahaya merah hendaklah boleh dilihat pada belakang treler.
- Jangan guna treler basikal ini di sekitar atau berhampiran nyalaan api atau nyalaan api yang terdedah. Keceuaian mengakibatkan kebakaran.
- Treler basikal akan menjadi tidak stabil jika muatan yang disyorkan oleh pengilang dilampau.
- Penggunaan treler basikal mengubah kestabilan, keperluan membrek dan ciri-ciri menunggang basikal anda.
- Semasa membelok ke kanan, sudut antara basikal penarik dan treler basikal tidak boleh melebihi 45°.
- Sebelum membelok kiri, sudut tidak boleh melebihi 90°.
- Sentiasa guna bendera keselamatan.
- Tutup penutup cuaca untuk mengelakkan serpihan daripada memasuki treler anjing.
- Berhati-hati dengan pengaruhi negatif treler basikal pada jarak membrek basikal apabila treler basikal dipasang.
- Pastikan anda amat berhati-hati semasa menggunakan treler, jangan melebihi kelajuan 25km/j / 15bsj dan perlahan sehingga kurang daripada 10km/j / 6bsj apabila membelok serta pada jalan yang lasak.
- Produk ini tidak sesuai digunakan untuk berlari atau berkasut roda..
- Treler basikal yang ditarik menggunakan EPAC

boleh dihadkan oleh undang-undang. Patuhi semua keperluan undangundang tempatan.

- Beban apa pun yang ditempatkan pada unit dapat menyebabkan unit menjadi tidak stabil.

Thule Sweden AB
Borggatan 5
335 73 Hillerstorp, Sweden
info@thule.com
www.thule.com

© Thule Group Jun. 2024. All rights reserved.

» PART OF THULE GROUP