

# Original Instructions

## Thule Multilift 2

100 kg/220 lbs

572051

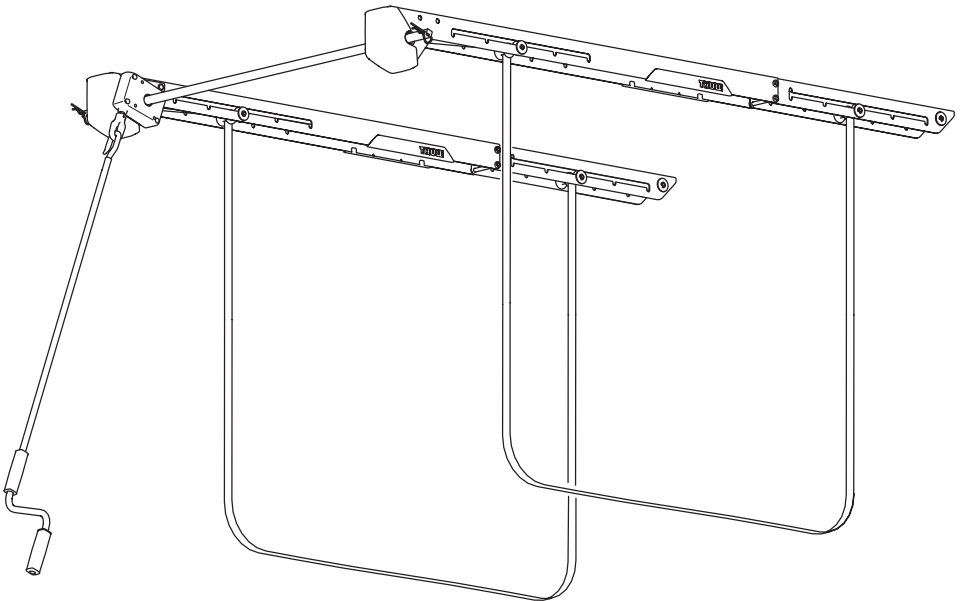

- EN Product description** Indoor ceiling-mounted hoist
- FR Description du produit** Palan intérieur monté au plafond
- ES Descripción del product** Polipasto interior montado en techo
- DE Beschreibung des Produkts** Deckenmontierte Hebevorrichtung für den Innenbereich
- NL Productomschrijving** Aan het plafond gemonteerde takel voor gebruik binnenshuis
- PT Descrição do produto** Içamento instalado em teto interno
- IT Descrizione del prodotto** Paranco per interni montato a soffitto
- SV Produktbeskrivning** Takmonterad lyftanordning för inomhusbruk
- DA Produktbeskrivels** Indendørs loftmonteret hejseværk
- NO Produktbeskrivels** Innendørs takmontert talje
- FI Tuotteen kuvaus** Sisäkattoon asennettava nostotalja
- IS Vörulýsing** Lyftibúnaður í lofti innandyra
- ET Toote kirjeldus** Siseruumide lakke paigaldatav tõstuk
- LV Produkta apraksts** Iekštelpu griestu pacēlājs
- LT Gaminio aprašymas** Vidinis lubų keltuvas
- UK Опис виробу** Стельовий підйомник для приміщень
- PL Opis produktu** Podnośnik sufitowy do pomieszczeń
- CS Popis produkt** Zvedák pro montáž na strop ve vnitřních prostorech
- HU Termékleírás** Beltéri, mennyezetre szerelhető emelő
- RO Descrierea produsului** Palan de interior montat pe plafon
- SK Popis výrobku** Vnútrotný stropný zdvíhák
- SL Opis izdelka** Notranje stropno dvigalo
- BG Описание на продукта** Вътрешен таванен подеменник
- HR Opis proizvoda** Unutarnja stropna dizalica
- EL Περιγραφή προϊόντος** Ανυψωτικό οροφής εσωτερικού χώρου
- TR Ürün açıklaması** İç mekan tavanına monte edilen vinç
- MT Deskrizzjoni tal-prodott** Ghodda tal-irfigh immuntata mas-saqaf fuq gewwa
- ZH-SC 产品描述** 室内天花板安装式吊架
- ZH-TR 產品說明** 室內天花板懸掛式吊具
- JA 製品説明** 屋内用天井取付けホイスト
- KO 제품 설명** 실내용 천장 설치형 호이스트
- MS Perihalhan produk** Pengangkat yang dipasang di siling dalaman
- TH คำอธิบายผลิตภัณฑ์** รอกยกแบบติดตั้งเพดานภายในอาคาร
- AR وصف المنتج** رافعة داخلية مثبتة في السقف
- HE תיאור מוצר** מוצר מנימי צמוד תקרה

- EN Intended use** The product is used to lift and store loads up to 100 kg / 220 lbs. Do not use the product to lift persons.
- FR Utilisation prévue** Le produit est prévu pour soulever et stocker des charges allant jusqu'à 100 kg. Ne pas utiliser le produit pour soulever des personnes.
- ES Uso previsto** El producto se utiliza para elevar y almacenar cargas de hasta 100 kg/220 libras. No utilice el producto para levantar personas.
- DE Verwendungszweck** Das Produkt dient zum Heben und Lagern von Lasten bis zu 100 kg, es darf nicht zum Heben von Personen verwendet werden.
- NL Beoogd gebruik** Het product wordt gebruikt voor het ophijzen en opslaan van lasten tot 100 kg / 220 lbs. Gebruik het product niet om personen op te hijnen.
- PT Uso pretendido** O produto é usado para levantar e armazenar cargas de até 100 kg/220 lb. Não use o produto para levantar pessoas.
- IT Uso previsto** Il prodotto viene utilizzato per sollevare e immagazzinare carichi fino a 100 kg/220 libbre. Non utilizzare il prodotto per sollevare persone.
- SV Avsedd användning** Produkten används för att lyfta och förvara laster upp till 100 kg. Använd inte produkten för personlyft.
- DA Tilsiget anvendelse** Produktet er beregnet til at løfte og bære laster på op til 100 kg / 220 lbs. Produktet må ikke bruges til at løfte personer.
- NO Tiltenkt bruk** Produktet brukes til å løfte og lagre last opp til 100 kg. Ikke bruk produktet til å løfte personer.
- FI Käyttötarkoitus** Tuotetta käytetään enintään 100 kg:n painoisten kuormien nostamiseen ja varastointiin. Älä käytä tuotetta ihmisten nostamiseen.
- IS Tilætluð notkun** Varan er notuð til að lyfta og halda þyngd allt að 100 kg / 220 lbs. Ekki nota vöruna til að lyfta fólki.
- ET Kasutusotstarve** Toodet kasutatakse kuni 100 kg kaaluvate raskuste tõstmiseks ja hoiustamiseks. Ärge kasutage toodet inimeste tõstmiseks.
- LV Paredzētais lietojums** Produkts tiek izmantots kravu pacelšanai un uzglabāšanai līdz 100 kg/220 mārciņām. Nelietojiet produktu, lai paceltu cilvēkus.
- LT Paskirtis** Gaminys naudojamas kroviniams iki 100 kg (220 svarų) kelti ir laikyti. Nenaudokite gaminio žmonėms kelti.
- UK Призначення** Виріб використовується для підйому й зберігання вантажів вагою до 100 кг / 220 фунтів. Заборонено використовувати виріб для підйому людей.
- PL Przeznaczenie** Produkt służy do podnoszenia i przechowywania ładunków o masie do 100 kg / 220 funtów. Nie używać produktu do podnoszenia osób.
- CS Určené použití** Produkt je určen ke zvedání a skladování předmětů do váhy až 100 kg. Nepoužívejte produkt ke zvedání osob.
- HU Rendeltetésszerű felhasználás** A termék 100 kg/220 font súlyú terhek emelésére és tárolására szolgál. Ne használja a terméket személyek emelésére.
- RO Utilizare preconizată** Produsul se utilizează pentru ridicarea și depozitarea unor sarcini de până la 100 kg/220 lb. Nu utilizați produsul pentru a ridica persoane.
- SK Zamýšľané použitie** Výrobok sa používa na zdvíhanie a skladovanie bremien do 100 kg/220 lb. Výrobok nepoužívajte na zdvíhanie osôb.
- SL Predvidena uporaba** Izdelek se uporablja za dvigovanje in shranjevanje bremen do 100 kg. Izdelka ne uporabljajte za dvigovanje ljudi.
- BG Употреба по предназначение** Продуктът се използва за повдигане и съхранение на товари до 100 кг/220 фунта. Не използвайте продукта за повдигане на хора.
- HR Namjena** Proizvod se upotrebljava za podizanje i skladištenje tereta do 100 kg / 220 funti. Nemojte upotrebljavati proizvod za dizanje osoba.
- EL Προβλεπόμενη χρήση** Το προϊόν χρησιμοποιείται για την ανύψωση και την αποθήκευση φορτίων βάρους έως 100 kg. Μην χρησιμοποιείτε το προϊόν για την ανύψωση ανθρώπων.
- TR Kullanım amacı** Ürün, 100 kg / 220 lbs'ye kadar yükleri kaldırmak ve depolamak için kullanılır. Ürünü insanlar kaldırmak için kullanmayın.
- MT Użu mahsub** Il-prodott jintuża biex jerfa' u jähzen taghbijiet sa 100 kg / 220 lbs. Tużax il-prodott biex terfa' l-persuni.
- ZH-SC 预期用途** 本产品用于吊运和存放最大重量为 100 公斤/220 磅的物品。严禁用于吊运人员。
- ZH-TR 预期用途** 本产品用于抬升和存放重量不超过 100 公斤/220 磅的物品。请勿使用本产品抬升真人。
- JA 想定される用途** 本製品は、最大100 kg (220ポンド) までの荷物を持ち上げたり保管したりするために使用します。人を持ち上げる目的で使用しないでください。
- KO 사용 목적** 이 제품은 최대 100kg/220파운드까지의 짐을 들어 올리고 보관하는 용도로 사용됩니다. 사람을 들어 올리는 용도로는 사용하지 마십시오.
- MS Penggunaan yang dimaksudkan** Produk ini digunakan untuk mengangkat dan menyimpan beban sehingga 100 kg / 220 lbs. Jangan gunakan produk untuk mengangkat orang.
- TH วัตถุประสงค์การใช้งาน** ผลิตภัณฑ์นี้ใช้สำหรับยกและจัดเก็บสิ่งของที่มีน้ำหนักสูงสุด 100 กก. / 220 ปอนด์ ห้ามใช้ผลิตภัณฑ์นี้ในการยกคน
- AR الاستخدام المقصود** يستخدم المنتج لرفع وتخزين الأحمال حتى 100 كجم / 220 رطلاً. لا تستخدم المنتج لرفع الأشخاص.
- HE שימוש מיועד** המוצר משמש להרמה ואחסון של מטענים של עד 100 ק"ג/220 ליברות. אל תשתמש במוצר להרמת אנשים.

**Important** - Read the instructions carefully before use and keep for future reference.

### Symbols



**WARNING** indicates a hazardous situation which, if not avoided, could result in death or serious injury.



**CAUTION** indicates a hazardous situation which, if not avoided, could result in minor or moderate injury.



**MANDATORY ACTION** indicates instructions that must be followed to avoid the risk of injury, and damage to the product or other equipment.



**NOTICE** indicates instructions that must be followed to avoid damage to the product or other equipment.



**NOTE** indicates additional information that is useful for trouble-free and optimal use of the product.

**Importante** - Leer las instrucciones cuidadosamente antes del usar y consérvelas para futura referencia.

### Símbolos



**ADVERTENCIA** indica una situación de posible peligro que, si no se evita, podría provocar lesiones graves o incluso la muerte.



**ATENCIÓN** indica una situación peligrosa que, si no se evita, podría provocar lesiones leves o moderadas.



**ACCIÓN OBLIGATORIA** indica instrucciones que deben seguirse para evitar el riesgo de lesiones y daños al producto u otro equipo.



**AVISO** indica instrucciones que deben seguirse para evitar daños al producto u otro equipo.



**NOTA** indica información adicional que es útil para un uso óptimo y sin problemas del producto.

**Important** - Lisez attentivement les instructions avant utilisation et conservez-les pour référence future.

### Symboles



**AVERTISSEMENT** indique une situation potentiellement dangereuse qui, si elle n'est pas évitée, pourrait provoquer des blessures graves, voire mortelles.



**ATTENTION** indique une situation potentiellement dangereuse susceptible qui, si elle n'est pas évitée, peut entraîner des blessures mineures ou modérées.



**ACTION OBLIGATOIRE** indique des instructions qui doivent être suivies pour éviter tout risque de blessure et de dommage au produit ou à d'autres équipements.



**AVIS** indique des instructions qui doivent être suivies pour éviter d'endommager le produit ou d'autres équipements.



**REMARQUE** indique comment répondre à une situation donnée et vous donnent des conseils sur le fonctionnement des options disponibles.

**Wichtig** – Lesen sie diese anleitung sorgfältig durch und bewahren sie sie zum späteren nachschlagen auf.

### Symbole



**WARNING:** eine mögliche Gefahrensituation, die, wenn sie nicht vermieden wird, zum Tod oder zu ernsthaften Verletzungen führen kann.



**VORSICHT** weist auf eine gefährliche Situation hin, die zu geringfügigen oder mäßigen Verletzungen führen kann, wenn sie nicht vermieden wird.



**VERPFLICHTENDE AKTION** gibt Anweisungen an, die befolgt werden müssen, um Verletzungen und Schäden am Produkt oder anderen Geräten zu vermeiden



**HINWEIS** weist auf Anweisungen hin, die befolgt werden müssen, um Schäden am Produkt oder anderen Geräten zu vermeiden.



**HINWEIS:** eine zusätzliche Information, die für eine problemlose und optimale Verwendung des Produkts nützlich ist.

**Belangrijk** - Lees de instructies zorgvuldig door voor gebruik en bewaar ze voor toekomstig gebruik.

## Symbolen



**WAARSCHUWING** duidt op een gevaarlijke situatie die, indien deze niet wordt vermeden, de dood of ernstig letsel tot gevolg kan hebben.



**VOORZICHTIG** wijst op een mogelijk gevaar, dat middelzwaar of licht letsel tot gevolg kan hebben indien men niet de passende maatregelen treft.



**VERPLICHTE ACTIE** geeft instructies aan die moeten worden opgevolgd om letsel en schade aan het product of andere apparatuur te voorkomen.



**LET OP** geeft instructies aan die moeten worden opgevolgd om schade aan het product of andere apparatuur te voorkomen.



**OPMERKING** geeft aanvullende informatie aan die nuttig is voor een probleemloos en optimaal gebruik van het product.

**Importante** - Ler cuidadosamente as instruções antes de usar e guardá-las para futura referência.

## Símbolos



**ATENÇÃO** indica uma situação perigosa que, se não for evitada, pode resultar em morte ou ferimentos graves.



**CUIDADO** indica uma situação perigosa que, se não for evitada, pode resultar em ferimentos ligeiros ou moderados.



**AÇÃO OBRIGATÓRIA** indica instruções que devem ser seguidas para evitar o risco de lesões e danos ao produto ou a outros equipamentos.



**AVISO** indica instruções que devem ser seguidas para evitar danos ao produto ou outro equipamento.



**NOTA** indica informações adicionais que são úteis para a utilização ideal e sem problemas do produto.

**Importante** - Leggere attentamente le istruzioni prima dell'uso e conservarle per futuro riferimento.

## Simboli



**AVVERTIMENTO**: indica una situazione pericolosa che, se non evitata, potrebbe causare la morte o gravi lesioni.



**ATTENZIONE** indica una situazione di pericolo che, se non evitata, può provocare lesioni lievi o moderate.



**AZIONE OBBLIGATORIA** indica istruzioni che devono essere seguite per evitare rischi di lesioni e danni al prodotto o ad altre attrezzature.



**AVVISO** indica istruzioni da seguire per evitare danni al prodotto o ad altre apparecchiature.



**NOTA** indica informazioni aggiuntive utili per un utilizzo senza problemi e ottimali del prodotto.

**Viktigt** - Läs instruktionerna noga före användning och spara dem för framtida referens.

## Symboler



**WARNING!** indikerar en potentiellt farlig situation som, om den inte undviks, kan leda till dödsfall eller allvarlig personskada.



**FÖRSIKTIGT** indikerar en farlig situation som, om den inte undviks, kan leda till mindre eller måttliga skador.



**OBLIGATORISK ÅTGÄRD** anger instruktioner som måste följas för att undvika risken för skada och skador på produkten eller annan utrustning.



**OBSERVERA** indikerar instruktioner som måste följas för att undvika skada på produkten eller annan utrustning.



**OBS!** indikerar ytterligare information som är användbar för problemfri och optimal användning av produkten.

**Vigtigt** - Læs instruktionerne omhyggeligt før brug og gem dem til fremtidig reference.

### Symboler



**ADVARSEL** angiver en potentielt farlig situation, som, hvis den ikke undgås, kan føre til død eller alvorlig skade.



**FORSIGTIG** angiver en farlig situation, som, hvis den ikke undgås, kan resultere i mindre eller moderat personskade.



**OBLIGATORISK HANDLING** angiver instruktioner, der skal følges for at undgå risiko for personskade og beskadigelse af produktet eller andet udstyr.



**BEMÆRK** angiver instruktioner, der skal følges for at undgå skader på produktet eller andet udstyr.



**NOTER** betyder yderligere information, der er nyttig for problemfri og optimal brug af produktet.

**Viktig** – Les instruksjonene nøye før bruk og oppbevar dem for fremtidig referanse.

### Symboler



**ADVARSEL** indikerer en potensielt farlig situasjon som, hvis den ikke unngås, kan føre til død eller alvorlig personskade.



**FORSIKTIG** indikerer en farlig situasjon som, hvis den ikke unngås, kan føre til mindre eller moderate personskader.



**OBLIGATORISK HANDLING** angir instruksjoner som må følges for å unngå risiko for skade og skade på produktet eller annet utstyr.



**MERKNAD** angir instruksjoner som må følges for å unngå skade på produktet eller annet utstyr.



**MERK** indikerer tilleggsinformasjon som er nyttig for problemfri og optimal bruk av produktet.

**Tärkeää** - Lue ohjeet huolellisesti ennen käyttöä ja säilytä ne tulevaa tarvetta varten.

### Symbolit



**VAROITUS** viittaa vaaratilanteeseen, joka voi – jos sitä ei vältetä – johtaa kuolemaan tai vakavaan loukkaantumiseen.



**VAROITUS** ilmaisee vaaratilanteen, joka voi johtaa lievään tai kohtalaiseen loukkaantumiseen, jos sitä ei vältetä.



**PAKOLLINEN TOIMINTA** ilmaisee ohjeet, joita on noudatettava vammojen ja tuotteen tai muun laitteiston vaurioiden välttämiseksi.



**HUOMAUTUS** ilmaisee ohjeita, joita on noudatettava tuotteen tai muiden laitteiden vahingoittumisen välttämiseksi.



**HUOMAUTUS** viittaa lisätietoihin, joista on hyötystä tuotteen ongelmattoman ja optimaalisen käytön kannalta.

**Mikilvægt** - Lesið leiðbeiningarnar gaumgaetilega áður en þið notið og geymið þær fyrir vísun síðar.

### Táknum



**VIÐVÖRUN** gefur til kynna hættulegar aðstæður sem geta valdið dauða eða alvarlegum meiðslum ef ekki er í komið í veg fyrir þær.



**VARÚÐ** gefur til kynna hættulegar aðstæður sem gætu valdið minniháttar eða miðlungsmiklum meiðslum ef ekki er varist.



**SKYLDUBOD** gefur til kynna leiðbeiningar sem þarf að fylgja til að forðast slysaðættu og skemmdir á vörinni eða öðrum búnaði.



**TILKYNNING** sýnir leiðbeiningar sem þarf að fylgja til að forðast skemmdir á vörinni eða öðrum búnaði.



**ATHUGIÐ** gefur til kynna viðbótarupplýsingar sem koma að gagni við að tryggja hnökralausa og hagnýta notkun vörunnar.

**Oluline** - Lugege juhised hoolikalt enne kasutamist ja hoidke need tulevikus kasutamiseks alles.

### Sümbolid



**HOIATUS** tähistab ohtlikku olukorda ja kui seda ei õnnestu vältida, võib see lõppeda surma või kehavigastusega.



**ETTEVAATUST** tähistab ohtlikku olukorda, mille vältimata jätmise korral võivad tekkida kerged või mõõdukad vigastused.



**KOHUSTUSLIK TEGEVUS** näitab juhiseid, mida tuleb järgida, et vältida vigastusi ja toote või muu varustuse kahjustamist.



**MÄRKUS** tähistab juhiseid, mida tuleb järgida, et vältida toote või muude seadmete kahjustamist.



**MÄRKUS** tähistab lisateavet, mida on vaja toote muretu ja optimaalse kasutamise jaoks.

**Svarīgi** - Pirms lietošanas rūpīgi izlasiet instrukciju un saglabājiēt to nākotnei.

### Simboli



**BRĪDINĀJUMS** norāda uz bīstamu situāciju, kas var izraisīt nāvi vai nopietnu traumu, ja tā netiek novērsta.



**UZMANĪBU** norāda bīstamu situāciju, kas var izraisīt vieglus vai vidēji smagus ievainojumus, ja no tās netiek novērsta.



**OBLIGĀTA DARBĪBA** norāda uz instrukcijām, kuras jāievēro, lai izvairītos no savainojumiem un bojājumiem produktam vai citai iekārtai.



**PIEZĪME** norāda norādījumus, kas jāievēro, lai izvairītos no produkta vai citu iekārtu bojājumiem.



**PIEZĪME** sniedz papildinformāciju, kas ir noderīga netraucētai un optimālai produkta lietošanai.

**Svarbu** -Atidžiai perskaitykite instrukcijas prieš naudojimą ir išsaugokite jas ateičiai.

### Simboliai



Žodžiu **ĮSPĖJIMAS** nurodoma pavojinga situacija, kurios neišvengus galima žūti arba patirti rimtų sužeidimų.



**ĮSPĖJIMAS** žymi pavojingą situaciją, kurios neišvengus galima patirti lengvą ar vidutinio sunkumo sužalojimą.



**PRIVALOMA VEIKSMAI** nurodo instrukcijas, kurių reikia laikytis, kad būtų išvengta sužalojimų ir žalos produktui ar kitai įrangai.



**ĮSPĖJIMAS** nurodo nurodymus, kurių būtina laikytis, kad būtų išvengta gaminių ar kitos įrangos sugadinimo.



Žodžiu **PASTABA** nurodoma papildoma informacija, naudinga norint gaminių eksploatuoti be problemų ir optimaliai naudoti.

**Важливо** - Уважно прочитайте інструкції перед використанням та збережіть їх для майбутнього використання.

### Символи



**ПОПЕРЕДЖЕННЯ** вказує на небезпечну ситуацію, яка, якщо її не уникнути, може призвести до смерті або серйозних травм.



**УВАГА** вказує на небезпечну ситуацію, яка, якщо її не уникнути, може призвести до травм легкого або середнього ступеня тяжкості.



**ОБОВ'ЯЗКОВА ДІЯ** вказує на інструкції, яких слід дотримуватись, щоб уникнути ризику травмування та пошкодження продукту чи іншого обладнання.



**УВАГА** Вказує на інструкції, яких слід дотримуватися, щоб уникнути пошкодження виробу або іншого обладнання.



**ПРИМІТКА** вказує на додаткову інформацію, корисну для безперебійного та оптимального використання виробу.

**Ważne** - Przeczytaj uważnie instrukcję przed użyciem i zachowaj ją na przyszłość

### Symbole



**OSTRZEŻENIE** wskazuje potencjalnie niebezpieczną sytuację, która może, jeśli się jej nie uniknie, spowodować poważne obrażenia lub nawet śmierć.



**PRZESTROGA** wskazuje niebezpieczną sytuację, która, jeśli się jej nie uniknie, może spowodować niewielkie lub umiarkowane obrażenia.



**DZIAŁANIE OBOWIĄZKOWE** wskazuje instrukcje, które należy przestrzegać, aby uniknąć ryzyka obrażeń i uszkodzenia produktu lub innego sprzętu.



**UWAGA** oznacza instrukcje, których należy przestrzegać, aby uniknąć uszkodzenia produktu lub innego sprzętu.



**UWAGA** oznacza dodatkowe informacje, z których warto korzystać, aby bezproblemowo i optymalnie użytkować produkt.

**Důležité** - Přečtěte si pečlivě pokyny před použitím a uschovejte je pro budoucí použití.

### Symbody



**VAROVÁNÍ** značí nebezpečnou situaci, která může, pokud se jí nevyhnete, vést ke smrti nebo vážnému zranění.



**UPOZORNĚNÍ** označuje nebezpečnou situaci, která by mohla vést k lehkému nebo středně těžkému zranění.



**POVINNÁ AKCE** označuje pokyny, které je třeba dodržovat, aby se předešlo riziku zranění a poškození výrobku nebo jiného zařízení.



**OZNÁMENÍ** označuje pokyny, které je třeba dodržovat, aby nedošlo k poškození výrobku nebo jiného zařízení.



**POZNÁMKA** značí dodatečné informace, které jsou užitečné pro bezproblémové a optimální používání produktu.

**Fontos** - Olvassa el figyelmesen az utasításokat a használat előtt, és őrizze meg azokat a jövőbeni használatra.

### Szimbólumok



**FIGYELMEZTETÉS** olyan veszélyes helyzetet jelez, amely, ha nem kerülül el, halálhoz vagy súlyos sérüléshez vezethet.



**VIGYÁZAT** olyan veszélyes helyzetet jelez, amelynek elkerülése esetén kisebb vagy közepesen súlyos sérülések keletkezhetnek.



**KÖTELEZŐ TEVÉKENYSÉG** azt jelenti, hogy az utasításokat be kell tartani a sérülések és a termék vagy más berendezések károsodásának elkerülése érdekében.



**ÉRTESÍTÉS** olyan utasításokat jelöl, amelyeket a termék vagy más berendezések károsodásának elkerülése érdekében be kell tartani.



**MEGJEGYZÉS** a termék problémamentes és optimális használatához hasznos kiegészítő információkat jelöl.

**Important** - Citiți cu atenție instrucțiunile înainte de utilizare și păstrați-le pentru referințe viitoare.

### Simboluri



**AVERTISMENT** indică o situație periculoasă care, dacă nu este evitată, poate provoca răni grave sau deces.



**ATENȚIE** indică o situație periculoasă care, dacă este evitată, poate duce la răni minore sau moderate.



**ACȚIUNE OBLIGATORIE** indică instrucțiuni care trebuie urmate pentru a evita riscul de vătămare și deteriorare a produsului sau a altor echipamente.



**AVIS** Indică instrucțiuni care trebuie urmate pentru a evita deteriorarea produsului sau a altor echipamente.



**NOTĂ** indică informații suplimentare, care sunt folositoare pentru utilizarea fără probleme și optimă a produsului.

**Dôležité** - Pred použitím si starostlivo prečítajte pokyny a uschovajte ich pre budúce použitie.

### Symboly



**VAROVANIE** označuje nebezpečnú situáciu, ktorá môže mať za následok smrť alebo vážne zranenie, ak sa jej nezabráni.



**POZOR** označuje nebezpečnú situáciu, ktorá, ak sa jej vyhnete, môže viesť k ľahkému alebo stredne ťažkému zraneniu.



**POVINNÁ AKCIA** uvádza pokyny, ktoré musia byť dodržané, aby sa predišlo riziku úrazu a poškodeniu výrobku alebo iného zariadenia.



**UPOZORNENIE** označuje pokyny, ktoré sa musia dodržiavať, aby nedošlo k poškodeniu produktu alebo iného zariadenia.



**POZNÁMKA** označuje dodatočné informácie, ktoré sú užitočné pre bezproblémové a optimálne používanie výrobku.

**Pomembno** - Pred uporabo skrbno preberite navodila in jih shranite za bodočo uporabo.

### Simboli



**OPOZORILO** označuje nevarno situacijo, ki lahko povzroči smrt ali hude poškodbe, če se ji ne izognete.



**UPOZORNILO** označuje nevarno situacijo, ki bi lahko povzročila lahke ali zmerne poškodbe, če se ji ne izognete.



**OBVEZNA DEJANJA** označujejo navodila, ki jih je treba upoštevati, da se prepreči tveganje poškodb in škoda na izdelku ali drugi opremi.



**OBVESTILO** označuje navodila, ki jih je treba upoštevati, da se prepreči poškodovanje izdelka ali druge opreme.



**OPOMBA** označuje dodatne informacije, ki so koristne za nemoteno in optimalno uporabo izdelka.

**Важно** - Прочетете внимателно инструкциите преди употреба и ги съхранете за бъдеща препорака.

### СИМВОЛИ



**ПРЕДУПРЕЖДЕНИЕ** показва опасна ситуация, която, ако не бъде избегната, може да доведе до смърт или сериозно нараняване.



**ВНИМАНИЕ** означава опасна ситуация, която може да доведе до леки или средни наранявания, ако не бъде избегната.



**ЗАДЪЛЖИТЕЛНО ДЕЙСТВИЕ** указва инструкции, които трябва да се следват, за да се избегне риск от нараняване и повреда на продукта или друго оборудване.



**УКАЗАНИЕ** посочва инструкции, които трябва да се спазват, за да се предотврати повреда на продукта или друго оборудване.



**ЗАБЕЛЕЖКА** показва допълнителна информация, която е полезна за безпроблемно и оптимално използване на продукта.

**Važno** - Pažljivo pročitajte upute prije upotrebe i sačuvajte ih za buduću upotrebu.

### Simboli



**UPOZORENJE** označava opasnu situaciju koja, ako se ne izbjegne, može uzrokovati smrt ili ozbiljnu povredu.



**OPREZ** označava opasnu situaciju koja može dovesti do manje ili srednje teške ozljede ako se ne izbjegne.



**OBAVEZNA RADNJA** označava upute koje se moraju slijediti kako bi se izbjegao rizik od ozljeda i oštećenja proizvoda ili druge opreme.



**OBAVIJEST** označava upute koje morate slijediti kako biste izbjegli oštećenje proizvoda ili druge opreme.



**NAPOMENA** označava dodatne informacije koje su korisne za neometano i optimalno korištenje proizvoda.

**Σημαντικό** - Διαβάστε προσεκτικά τις οδηγίες πριν τη χρήση και κρατήστε τις για μελλοντική αναφορά.

### Σύμβολα



**ΠΡΟΕΙΔΟΠΟΙΗΣΗ** υποδεικνύει επικίνδυνη κατάσταση η οποία, εάν δεν αποφευχθεί, ενδέχεται να καταλήξει σε θάνατο ή επικίνδυνο τραυματισμό.



**ΠΡΟΣΟΧΗ** υποδεικνύει μια επικίνδυνη κατάσταση η οποία, εάν δεν αποφευχθεί, θα μπορούσε να οδηγήσει σε μικρό ή μέτριο τραυματισμό.



**ΥΠΟΧΡΕΩΤΙΚΗ ΕΝΕΡΓΕΙΑ** υποδεικνύει οδηγίες που πρέπει να ακολουθούνται για να αποφευχθεί ο κίνδυνος τραυματισμού και ζημιών στο προϊόν ή σε άλλο εξοπλισμό.



**ΕΙΔΟΠΟΙΗΣΗ** υποδεικνύει οδηγίες που πρέπει να ακολουθούνται για την αποφυγή ζημιάς στο προϊόν ή σε άλλο εξοπλισμό.



**ΣΗΜΕΙΩΣΗ** υποδεικνύει επιπλέον πληροφορίες οι οποίες είναι χρήσιμες για την απρόσκοπτη και βέλτιστη χρήση του προϊόντος.

**Önemli** - Kullanmadan önce talimatları dikkatlice okuyun ve gelecekte başvurmak üzere saklayın.

### Semboller



**UYARI**, kaçınılmadığı takdirde ölüm veya ciddi yaralanmayla sonuçlanabilecek tehlikeli bir durumu belirtir.



**DİKKAT** önlenmediği takdirde küçük veya orta dereceli yaralanmayla sonuçlanabilecek tehlikeli bir durumu belirtir.



**ZORUNLU EYLEM**, yaralanma ve ürün veya diğer ekipman hasarını önlemek için takip edilmesi gereken talimatları belirtir.



**DUYURU**, ürüne veya diğer ekipmanlara zarar vermektan kaçınmak için izlenmesi gereken talimatları belirtir.



**NOT**, ürünün sorunsuz ve en iyi şekilde kullanımı için yararlı ek bilgileri belirtir.

**Importanti** - Aqra l-istruzzjonijiet bir-reqqaq qabel l-użu u zomm għal referenza futura.

### Simboli



**TWISSIJA** tirraġuna situazzjoni perikoluza li, jekk mhix tintlaħaq, tista' twassal għall-mewt jew l-inġurja serja.



**ATTENZJONI** tittratta situazzjoni perikoluza li, jekk mhix tintlaħaq, tista' twassal għall-inġurja zghira jew mod-era.



**AZZJONI MANDATORJA** tindika istruzzjonijiet li jridu jiġu segwiti biex jiġu evitati riskji ta' korrimment, u hsara lill-prodott jew tagħmir ieħor.



**NOTTA** tinnotta l-istruzzjonijiet li għandhom jiġu segwiti biex jinftiehu d-danni lill-prodott jew għal ikkawża għal-ieħor.



**NOTA** tindika informazzjoni addizzjonali li hija utli biex tagħmel l-ahjar użu, bla problemi, tal-prodott.

**重要** - 使用前仔细阅读说明, 并妥善保存以备将来参考。

### 符号



**警告表示危险情况**, 如果不避免, 可能会导致死亡或严重伤害。



**注意 表示危险情况**, 如果不避免, 可能会导致轻微或中度伤害。



**强制行动**表示必须遵循的指示, 以避免受伤以及产品或其他设备的损坏。



**注意** 表示必须遵守的说明, 以避免损坏产品或其他设备。



**注意**表示有助于无故障和最佳使用产品的附加信息。

**重要** - 使用前仔細閱讀說明，並妥善保存以備將來參考。

### 符號



**警告表示危險情況**，如果不避免，可能會導致死亡或嚴重傷害。



**注意** 表示危險情況，如果不避免，可能會導致輕微或中度傷害。



**強制行動** 表示必須遵循的指示，以避免受傷以及產品或其他設備的損壞。



**注意** 表示必須遵守的說明，以避免損壞產品或其他設備。



**注意** 表示有助於無故障和最佳使用產品的附加信息。

**重要** - 使用前に注意して説明書をお読みいただき、今後の参考のために保管してください。

### 記号



**警告は**、回避しないと死亡または重傷を負う可能性がある危険な状況を示します。



**注意** 回避しない場合、軽度または中程度の傷害を引き起こす可能性がある危険な状況を示します。



**必須の行動は**、怪我や製品や他の機器の損傷を避けるために従うべき指示を示します。



**注** 製品または他の機器への損傷を避けるために必ず従わなければならない指示を示します。



**注**は、製品をトラブルなく最適に使用するために役立つ追加情報を示します。

**중요** - 사용 전에 설명서를 주의 깊게 읽고 나중에 참고할 수 있도록 보관하십시오.

### 기호



**경고**는 피하지 않을 경우 사망이나 심각한 부상을 초래할 수 있는 위험한 상황을 나타냅니다.



주의 피하지 않을 경우 경상 또는 중상을 입을 수 있는 위험한 상황을 나타냅니다.



**필수 조치**는 부상 및 제품 또는 다른 장비에 대한 손상을 방지하기 위해 따라야 하는 지침을 나타냅니다.



**알림** 제품 또는 기타 장비의 손상을 방지하기 위해 따라야 하는 지침을 나타냅니다.



**참고**는 제품을 문제 없이 최적으로 사용하는 데 유용한 추가 정보를 나타냅니다.

**Penting** - Baca arahan dengan teliti sebelum digunakan dan simpan untuk rujukan masa depan.

### Simbol



**AMARAN** menunjukkan keadaan berbahaya yang, jika tidak dielakkan, boleh mengakibatkan kematian atau kecederaan serius.



**AWAS** menunjukkan situasi berbahaya yang, jika tidak dielakkan, boleh mengakibatkan kecederaan ringan atau sederhana.



**TINDAKAN WAJIB** menunjukkan arahan yang mesti diikuti untuk mengelakkan risiko kecederaan dan kerosakan kepada produk atau peralatan lain.



**NOTIS** menunjukkan arahan yang mesti diikuti untuk mengelakkan kerosakan pada produk atau peralatan lain.



**NOTA** menunjukkan maklumat tambahan yang berguna untuk penggunaan produk yang bebas masalah dan optimum.

**สำคัญ** - อ่านคำแนะนำอย่างละเอียดก่อนใช้งานและเก็บไว้สำหรับอ้างอิงในอนาคต

### สัญลักษณ์



**คำเตือน** ปังชี้ถึงสถานการณ์อันตรายซึ่งหากไม่หลีกเลี่ยง อาจส่งผลให้เสียชีวิตหรือบาดเจ็บสาหัสได้



**ข้อควรระวัง** ปังชี้ถึงสถานการณ์ที่เป็นอันตรายซึ่งหากไม่หลีกเลี่ยง อาจส่งผลให้เกิดการบาดเจ็บเล็กน้อยหรือปานกลาง



**การกระทำที่จำเป็น** ปังชี้คำแนะนำที่ต้องปฏิบัติตามเพื่อหลีกเลี่ยงความเสี่ยงต่อการบาดเจ็บและความเสียหายต่อผลิตภัณฑ์หรืออุปกรณ์อื่นๆ



**ข้อสังเกต** ระบุคำแนะนำที่ต้องปฏิบัติตามเพื่อหลีกเลี่ยงความเสี่ยงต่อผลิตภัณฑ์หรืออุปกรณ์อื่นๆ



**หมายเหตุ** ระบุข้อมูลเพิ่มเติมที่เป็นประโยชน์สำหรับการใช้ผลิตภัณฑ์อย่างไร้ปัญหาและเหมาะสมที่สุด

**חשוב** - קרא בקפדנות את ההוראות לפני השימוש ושמור אותן לעיון בעתיד.

### מילים



**אזהרה** מציינת מצב מסוכן שאם לא נמנע ממנו עלול לגרום למוות או לפציעה חמורה



**זהירות** מציינת מצב מסוכן שאם לא נמנע, עשוי להוביל לפגיעה קלה או בינונית.



**פעולה חובה** מצביעה על הנחיות שיש לעקוב אחריהן כדי להימנע מסיכונים לפציעה ונזק למוצר או לציוד אחר.



**שים לב** מציינת הנחיות שחייבות להיות נעקבות כדי למנוע נזק למוצר או לציוד אחר.



**הערה** מציינת מידע נוסף המועיל לשימוש אופטימלי וללא תקלות של המוצר.

### AR

**مُهم** - اقرأ التعليمات بعناية قبل الاستِخدام واحفظها للرجوع إليها في المستقبل.

### رموز



**تحذير** يشير إلى موقف خطير قد يؤدي، عند عدم تجنبه، إلى الموت أو حدوث إصابة خطيرة.



**تنبيه** يشير إلى موقف خطير قد يؤدي، عند عدم تجنبه، إلى الموت أو حدوث إصابة خطيرة.



يشير **إجراء إلزامي** إلى التعليمات التي يجب اتباعها لتجنب خطر الإصابة أو تلف المنتج أو المعدات الأخرى.



يشير **الإشعار** إلى الإرشادات التي يجب اتباعها لتجنب تلف المنتج أو المعدات الأخرى.



**ملاحظة** تشير إلى معلومات إضافية مفيدة من أجل استخدام مثالي للمنتج خالٍ من المشاكل.

## WARNING

**IMPORTANT** - Read carefully and keep for future reference.

- Before installation, the ceiling material must be checked to ensure that it is suitable and able to support the hoist (14 kg/30.8 lbs) and maximum load (100 kg/220 lbs).
- The hoist must only be fitted by a professional with qualified understanding of the ceiling structure and suitable fasteners.
- Do not install the product above areas where people or pets are present, working or passing.
- Do not exceed the maximum load of the product (100 kg/220 lbs).
- The product must not be used for lifting persons.
- Never allow children to use or be in the vicinity of the product.
- The product must not be installed or used in explosive environments.
- Before installation, ensure that no electrical wiring, gas pipes, or water lines are present in the ceiling or work area.
- The diameter of the screw head used for installation must be at least 17 mm.
- Do a test lift before using the product to make sure the product is correctly installed. See page 50.
- Regularly inspect the product for damage and signs of wear. Do not use the product if any part is broken.
- Do not place electrostatic discharge (ESD) sensitive devices on this product.

## AVERTISSEMENT

**IMPORTANT** - lisez attentivement les instructions avant utilisation et conservez-les pour référence future.

- Avant l'installation, le matériau du plafond doit être inspecté afin de vérifier qu'il sera suffisamment solide pour soutenir le palan (14 kg) et la charge maximale (100 kg).
- Le palan doit obligatoirement être monté par un professionnel ayant une connaissance qualifiée de la structure du plafond et des fixations appropriées.
- Ne pas installer le produit au-dessus des zones où des personnes ou des animaux domestiques sont présents, travaillent ou passent.
- Ne pas dépasser la charge maximale du produit (100 kg).

5565616001

- Ne pas utiliser le produit pour soulever des personnes.
- Ne jamais laisser des enfants utiliser le produit ou se trouver à proximité de celui-ci.
- Ne pas installer ni utiliser le produit dans des environnements explosifs.
- Avant l'installation, assurez-vous qu'aucun câblage électrique, tuyau de gaz ou conduite d'eau n'est présent dans le plafond ou la zone de travail.
- Le diamètre de la tête de vis utilisée pour l'installation doit être d'au moins 17 mm.
- Pour vérifier que le produit est correctement installé, procédez à un essai de levage avant de l'utiliser. Voir page 50.
- Inspectez régulièrement votre produit pour vérifier qu'il ne montre aucun signe de détérioration ou d'usure. N'utilisez pas le produit si l'une de ses parties est cassée.
- Ne placez pas de dispositifs sensibles aux décharges électrostatiques (ESD) sur ce produit.

## ADVERTENCIA

**IMPORTANTE** - Leer las instrucciones cuidadosamente antes del usar y consérvelas para futura referencia.

- Antes de la instalación, se debe comprobar el material del techo para asegurarse de que es idóneo y capaz de soportar el polipasto (14 kg/30.8 libras) y la carga máxima (100 kg/220 libras).
- El polipasto solo debe montarlo un profesional con conocimientos cualificados sobre la estructura del techo y las fijaciones adecuadas.
- No instale el producto sobre áreas donde haya personas o mascotas presentes, trabajando o pasando.
- No exceda la carga máxima del producto (100 kg/220 libras).
- El producto no debe utilizarse para levantar personas.
- Nunca permita que niños usen o se encuentren cerca del producto.
- El producto no debe instalarse ni utilizarse en entornos explosivos.
- Antes de la instalación, asegúrese de que no haya cableado eléctrico, tuberías de gas o de agua en el techo o en el área de trabajo.
- El diámetro de la cabeza del tornillo utilizado para la instalación debe ser de al menos 17 mm.
- Realice un levantamiento de prueba antes de usar el producto para asegurarse de que esté correctamente instalado. Véase la página 50.

- Inspeccione cada cierto tiempo el producto en busca de daños o señales de desgaste. No utilice el producto si alguna de sus piezas está rota.
- No coloque dispositivos sensibles a las descargas electrostáticas (ESD) sobre este producto.

DE

## **WARNUNG**

**WICHTIG** – Lesen sie diese anleitung sorgfältig durch und bewahren sie sie zum späteren nachschlagen auf.

- Vor der Montage muss geprüft werden, ob das Deckenmaterial geeignet und stabil genug ist, um die Hebevorrichtung (14 kg) und die maximale Belastung (100 kg) zu tragen.
- Die Hebevorrichtung darf nur von qualifiziertem Fachpersonal mit entsprechenden Kenntnissen der Deckenkonstruktion und der geeigneten Befestigungen montiert werden.
- Das Produkt darf nicht über Bereichen installiert werden, die von Personen oder Haustieren frequentiert werden.
- Die maximale Belastung des Produkts (100 kg) darf nicht überschritten werden.
- Das Produkt darf nicht zum Heben von Personen verwendet werden.
- Erlauben Sie Kindern nicht, das Produkt zu benutzen oder sich in der Nähe davon aufzuhalten.
- Das Produkt darf nicht in explosionsgefährdeten Bereichen installiert oder eingesetzt werden.
- Vor der Montage muss sichergestellt werden, dass sich keine elektrischen, Gas- oder Wasserleitungen in der Decke oder im Arbeitsbereich befinden.
- Der Durchmesser des zur Montage verwendeten Schraubenkopfes muss mindestens 17 mm betragen.
- Testen Sie die Hebevorrichtung vor dem Einsatz, um sicherzustellen, dass das Produkt korrekt installiert wurde. Siehe Seite 50.
- Das Produkt regelmäßig auf Schäden und Abnutzungserscheinungen untersuchen. Das Produkt darf nicht verwendet werden, wenn irgendein Teil defekt ist.
- Platzieren Sie keine empfindlichen Geräte für elektrostatische Entladung (ESD) auf diesem Produkt.

## **WAARSCHUWING**

**BELANGRIJK** – Lees de instructies zorgvuldig door voor gebruik en bewaar ze voor toekomstig gebruik.

- Vóór de installatie moet het plafondmateriaal worden gecontroleerd om er zeker van te zijn dat het geschikt is en in staat is de takel (14 kg/ 30.8 lbs) en de maximale last (100 kg/ 220 lbs) te dragen.
- De takel mag uitsluitend worden aangebracht door een deskundige met voldoende kennis van de plafondstructuur en de geschikte bevestigingsmaterialen.
- Installeer het product niet boven plaatsen waar mensen of huisdieren aanwezig zijn, werken of passeren.
- De maximale belasting van het product (100 kg/220 lbs) mag niet worden overschreden.
- Het product mag niet worden gebruikt voor het ophijzen van personen.
- Sta niet toe dat kinderen product gebruiken of zich bevinden of in de buurt ervan.
- Het product mag niet worden geïnstalleerd of gebruikt in een omgevingen met ontploffingsgevaar.
- Controleer voor de installatie dat geen elektrische bedrading, gasleidingen of waterleidingen aanwezig zijn in het plafond of het werkgebied.
- De diameter van de schroefkop die wordt gebruikt voor de installatie moet minimaal 17 mm zijn.
- Test de takel voordat u het product gebruikt om er zeker van te zijn dat het product goed is geïnstalleerd. Zie pagina 50.
- Controleer regelmatig het product op schade en tekenen van slijtage. Gebruik het product niet als een deel ervan kapot is.
- Plaats geen apparaten die gevoelig zijn voor elektrostatische ontlading (ESD) op dit product.

PT

## **AVISO**

**IMPORTANTE** – Leia com atenção e guarde para referência futura.

- Antes da instalação, verifique o material do teto para garantir que ele é adequado e capaz de suportar o içamento (14 kg/30,8 lb) e a carga máxima (100 kg/220 lb).
- Apenas um profissional qualificado e que conheça a estrutura do teto e as fixações adequadas poderá instalar o içamento.

- Não instale o produto acima de áreas em que pessoas ou animais de estimação estejam presentes, trabalhando ou passando.
- Não exceda a carga máxima do produto (100 kg/220 lb).
- Não use o produto para levantar pessoas.
- Nunca permita que crianças usem ou estejam nas proximidades do produto.
- Não instale nem use o produto em ambientes explosivos.
- Antes da instalação, certifique-se de que nenhuma fiação elétrica, dutos de gás ou tubulações de água estejam presentes no teto ou na área de trabalho.
- O diâmetro da cabeça de parafuso usado para instalação deve ser de pelo menos 17 mm.
- Faça um teste de elevação antes de usar o produto para garantir que ele esteja instalado corretamente. Consulte a página 50.
- Inspeção regularmente o produto para detectar sinais de danos ou desgaste. Não use o produto se qualquer uma de suas partes estiver quebrada.
- Não coloque dispositivos sensíveis a descargas eletrostáticas (ESD) sobre este produto.

IT

## AVVERTENZA

**IMPORTANTE** - Leggere attentamente e conservare queste istruzioni per consultarle in futuro.

- Prima dell'installazione, il materiale del soffitto deve essere controllato per assicurarsi che sia adatto e in grado di sostenere il paranco (14 kg/30,8 libbre) e il carico massimo (100 kg/220 libbre).
- Il paranco deve essere montato solo da un professionista qualificato che conosca la struttura del soffitto e con dispositivi di fissaggio adeguati.
- Non installare il prodotto al di sopra di aree in cui siano presenti persone, al lavoro o di passaggio, o animali domestici.
- Non superare il carico massimo del prodotto (100 kg/220 libbre).
- Il prodotto non deve essere utilizzato per il sollevamento di persone.
- Non permettere mai ai bambini di usare il prodotto né di trovarsi in prossimità del prodotto.
- Il prodotto non deve essere installato né utilizzato in ambienti con pericolo di esplosione.
- Prima dell'installazione, assicurarsi che nel soffitto o nell'area di lavoro non siano presenti cavi elettrici, tubi del gas o condotte idriche.

- Il diametro della testa della vite utilizzata per l'installazione deve essere di almeno 17 mm.
- Eseguire un sollevamento di prova prima di utilizzare il prodotto per assicurarsi che sia installato correttamente. Vedere la pagina 50.
- Ispeziona regolarmente il prodotto per danni e segni di usura. Non utilizzare il prodotto se una parte è rotta.
- Non collocare dispositivi sensibili alle scariche elettrostatiche (ESD) su questo prodotto.

SV

## VARNING

**VIKTIGT** – Läs instruktionerna noga och spara dem för framtida bruk.

- Innan lyftanordningen installeras måste materialet i taket kontrolleras för att säkerställa att det klarar tyngden från lyftanordningen (14 kg/30,8 lbs) samt maximal last (100 kg/220 lbs).
- Lyftanordningen får endast monteras i taket av fackman med kunskap om takstruktur och lämpligt fästelement.
- Installera inte produkten ovanför ytor där personer eller husdjur uppehåller sig, arbetar eller passerar.
- Överstig inte maxgränsen för belastning (100 kg/220 lbs).
- Produkten är inte avsedd för personlyft.
- Låt inte barn använda eller vistas i närheten av produkten.
- Produkten får inte installeras eller användas i explosiva miljöer.
- Innan installation, kontrollera att inga el-gas- eller vattenledningar finns i taket eller arbetsområdet.
- Diametern för skruvskallen som används för installation av produkten måste vara minst 17 mm.
- Gör ett testlyft innan användning av produkten för att säkerställa att produkten är korrekt installerad. Se sida 50.
- Inspektera regelbundet produkten för skador och tecken på slitage. Använd inte produkten om någon del är trasig.
- Placera inte enheter som är känsliga för elektrostatisk urladdning (ESD) på denna produkt.

## ADVARSEL

**VIGTIGT** - Læs denne vejledning omhyggeligt og gem den for fremtidig reference.

- Før installationen skal loftsbeklædningen kontrolleres for at sikre, at den er kompatibel og kan bære hejseværket (14 kg/30,8 lbs) og den maksimale belastning (100 kg/220 lbs).
- Hejseisen må kun monteres af en fagmand med kvalificeret kendskab til loftkonstruktionen og egnede fastgørelsesmidler.
- Produktet må ikke installeres over områder, hvor mennesker eller kæledyr opholder sig, arbejder eller går forbi.
- Overskrid ikke produktets maksimale belastning (100 kg/220 lbs).
- Produktet må ikke bruges til at løfte personer.
- Hold børn væk fra produktet og lad dem aldrig bruge det.
- Produktet må ikke installeres eller bruges i eksplosive miljøer.
- Før installationen skal du sikre dig, at der ikke er elektriske ledninger, gasrør eller vandledninger i loftet eller arbejdsområdet.
- Diameteren på det skrukehoved, der bruges til montering, skal være mindst 17 mm.
- Udfør en testløftning, før du bruger produktet, for at sikre, at det er monteret korrekt. Se side 50.
- Inspektion af produktet regelmæssigt for skader og tegn på slid. Brug ikke produktet, hvis en del er brudt.
- Anbring ikke ESD-følsomme enheder på dette produkt.

## ADVARSEL

**VIKTIG** - Les nøye og ta vare på som referanse.

- Før montering må takmaterialet kontrolleres for å sikre at det er egnet og i stand til å støtte taljen (14 kg) og maksbelastningen (100 kg).
- Taljen må kun monteres av en fagperson med kvalifisert forståelse av takkonstruksjonen, og egnede festemidler.
- Ikke installer produktet over områder der personer eller kjæledyr befinner seg, arbeider eller passerer.
- Ikke overskrid produktets maksimale belastning (100 kg).
- Produktet må ikke brukes til løfting av personer.

- La aldri barn bruke eller være i nærheten av produktet.
- Produktet må ikke installeres eller brukes i eksplosive miljøer.
- Før installasjon må du sørge for at det ikke er elektriske ledninger, gasrør eller vannledninger i taket eller arbeidsområdet.
- Diameteren på skrukehodet som brukes til montering må være minst 17 mm.
- Gjør en testheising før du bruker produktet for å sikre at produktet er korrekt installert. Se side 50.
- Inspekter jevnlig produktet for skader og tegn til slitasje. Ikke bruk produktet hvis noen del er ødelagt.
- Plasser ikke ESD-følsomme enheter på dette produktet.

## VAROITUS

**TÄRKEÄÄ** – Lue huolellisesti ja pidä tallessa.

- Varmista ennen asennustöiden aloittamista, että kattomateriaali on yhteensopiva nostotaljan (14 kg) kanssa ja että se kestäää enimmäiskuorman (100 kg).
- Nostotaljan asennus on jätettävä pätevä ammattilaisen tehtäväksi, joka on tietoinen katon rakenteesta ja sopivista kiinnikkeistä.
- Älä asenna tuotetta sellaisten alueiden yläpuolelle, joilla on siellä oleskelevia, työskenteleviä tai ohikulkevia ihmisiä tai lemmikkieläimiä.
- Älä ylitä tuotteen enimmäiskuormaa (100 kg).
- Tuotetta ei saa käyttää ihmisten nostamiseen.
- Älä koskaan anna lasten käyttää tuotetta tai oleskella sen lähistöllä.
- Tuotetta ei saa asentaa räjähdysalttiin ympäristöihin tai käyttää niissä.
- Varmista ennen asennustöiden aloittamista, että kattoon tai työskentelyalueelle ei ole asennettu sähköjohtoja, kaasuputkia tai vesijohtoja.
- Asennuksessa käytettävän ruuvinpään halkaisijan on oltava vähintään 17 mm.
- Suorita testinosto ennen tuotteen käyttöä varmistaaksesi, että tuote on asennettu oikein. Katso sivu 50.
- Tarkista säännöllisesti tuote vaurioiden ja kulumisen merkkien varalta. Älä käytä tuotetta, jos jokin osa on rikki.
- Älä aseta tälle tuotteelle ESD-herkkiä laitteita.

## VIÐVÖRUN

**MIKILVÆGT** – Lesið vandlega og geymið til síðari nota.

- Áður en loftið er sett upp verður að ganga úr skugga um efni þess sé hentugt og þoli þyngd lyftibúnaðarins (14 kg/30,8 lbs) og hámarksþyngd (100 kg/220 lbs).
- Aðeins fagmaður með tilskilda hæfni og skilning á burðarvirki þaksins og hentugum festingum má setja upp lyftibúnaðinn.
- Ekki setja vöruna upp fyrir ofan svæði þar sem fólk eða gæludýr eru til staðar, eru við vinnu eða ganga um.
- Ekki fara yfir hámarksburðarþol vörunnar (100 kg/220 lbs).
- Ekki má nota vöruna til að lyfta fólki.
- Aldrei skal leyfa börnum að nota eða vera nálægt vörunni.
- Vöruna má ekki setja upp eða nota í sprengifimu umhverfi.
- Fyrir uppsetningu skal ganga úr skugga um að engar raflagnir, gasleiðslur eða vatnslagnir séu til staðar í loftinu eða á vinnusvæðinu.
- Þvermál skrufuhausins sem notaður er við uppsetninguna skal vera að minnsta kosti 17 mm.
- Prófið að lyfta áður en varan er notuð til að ganga úr skugga um að varan hafi verið uppsett með réttum hætti. Sjá bls. 50.
- Skoðið vöruna reglulega með tilliti til skemmda og merka um slit. Ekki nota vöruna ef einhver hluti er brotinn.
- Settu ekki tæki sem eru viðkvæm fyrir rafstöðulosun (ESD) á þessa vöru.

## HOIATUS

**NB** – Lugege need juhised hoolikalt läbi ja hoidke alles edasiseks kasutuseks.

- Enne paigaldust tuleb kontrollida, kas laematerjal on piisavalt tugev, et see taluks tõstuki massi (14 kg) ja suurimat lubatud koormust (100 kg).
- Tõstukit tohib paigaldada ainult professionaal, kellel on kvalifitseeritud teadmised laekonstruksioonist ja sobivatest kinnitusvahenditest.
- Ärge paigaldage toodet alade kohale, kus inimesed või lemmikloomad viibivad, töötavad või liiguvad.
- Ärge ületage toote maksimaalset lubatud koormust (100 kg).

- Toodet ei tohi kasutada inimeste tõstmiseks.
- Ärge kunagi lubage lastel toodet kasutada ega selle läheduses viibida.
- Toodet ei tohi paigaldada ega kasutada plahvatusohtlikus keskkonnas.
- Enne paigaldamist veenduge, et laes ega tööpiirkonnas ei oleks elektrijuhtmeid, gaasitorusid ega veetorusid.
- Paigaldamiseks kasutatava kruvipea läbimõõt peab olema vähemalt 17 mm.
- Enne toote kasutamist tehke proovitõstmine, et veenduda, et toode on õigesti paigaldatud. Vaadake lehekülge 50.
- Inspekteerige regulaarselt toodet kahjustuste ja kulumise märkide suhtes. Ärge kasutage toodet, kui mõni osa on katki.
- Ärge asetage sellele tootele elektrostaatilise laengu (ESD) suhtes tundlikke seadmeid.

## BRĪDINĀJUMS

**SVARĪGI** - Uzmanīgi izlasiet un saglabājiet turpmākai uzziņai.

- Pirms uzstādīšanas jāpārbauda griestu materiāls, lai pārliecinātos, ka tas ir piemērots un spēj izturēt pacēlāju (14 kg/30,8 mārciņas) un maksimālo slodzi (100 kg/220 mārciņas).
- Pacēlāju drīkst uzstādīt tikai profesionālis ar kvalificētu izpratni par griestu konstrukciju un piemērotiem stiprinājumiem.
- Neuzstādiet produktu virs vietām, kur atrodas, strādā vai iet garām cilvēki vai mājdzīvnieki.
- Nepārsniedziet produkta maksimālo slodzi (100 kg/220 mārciņas).
- Produktu nedrīkst izmantot cilvēku pacelšanai.
- Nekad neļaujiet bērniem lietot vai atrasties produkta tuvumā.
- Produktu nedrīkst uzstādīt vai lietot sprādzienbīstamā vidē.
- Pirms uzstādīšanas pārliecinieties, ka griestos vai darba zonā nav elektrības vadu, gāzes cauruļu vai ūdensvadu.
- Uzstādīšanai izmantotās skrūves galvas diametram jābūt vismaz 17 mm.
- Pirms produkta lietošanas veiciet testu ar pacēlāju, lai pārliecinātos, ka produkts ir pareizi uzstādīts. Skatīt 50 lapu.
- Regulāri pārbaudiet produktu bojājumu un nodiluma pazīmes. Nelietojiet produktu, ja kāda daļa ir salauzta.
- Neuzlieciet uz šī izstrādājuma ierīces, kas ir jutīgas pret elektrostatisko izlādi (ESD).

# ⚠️ ĮSPĖJIMAS

**SVARBU** - Atidžiai perskaitykite šias instrukcijas ir pasilikite jas, kad galėtumėte naudoti ateityje.

- Prieš montuojant reikia patikrinti, ar lubų medžiaga yra tinkama ir gali išlaikyti keltuvą (14 kg / 30,8 svaru) ir maksimalią apkrovą (100 kg / 220 svarus).
- Keltuvą gali montuoti tik profesionalas, turintis kvalifikuotą lubų konstrukcijos ir tinkamų tvirtinimo detalių supratimą.
- Nemontuokite gaminio virš vietų, kur yra, dirba ar praeina žmonės ar naminiai gyvūnai.
- Neviršykite maksimalios gaminio apkrovos (100 kg / 220 svarų).
- Gaminio negalima naudoti žmonėms kelti.
- Niekada neleiskite vaikams naudoti gaminio ar būti šalia jo.
- Gaminio negalima montuoti ar naudoti sprogioje aplinkoje.
- Prieš montuodami įsitinkinkite, kad lubose ar darbo zonoje nėra elektros laidų, dujų vamzdžių ar vandens linijų.
- Montavimui naudojamoms varžto galvutės skersmuo turi būti ne mažesnis kaip 17 mm.
- Prieš naudodami gaminį, atlikite bandomąjį pakėlimą, kad įsitikintumėte, jog gaminys tinkamai sumontuotas. Žiūrėkite 50 puslapį.
- Reguliariai tikrinkite produktą dėl pažeidimų ir dėvėjimosi požymių. Nenaudokite produkto, jei yra sugedusi dalis.
- Nedėkite ant šio gaminio įtaisų, jaučių elektrostatiniam iškrovimui (ESD).

# ⚠️ ПЕРЕДЖЕННЯ

**ВАЖЛИВО.** Уважно прочитайте та зберігайте для довідки в майбутньому

- Перед установленням необхідно перевірити матеріал стелі, щоб переконатися, що він підходить і що стеля може витримати підйомник (14 кг / 30,8 фунта) і максимальне навантаження (100 кг / 220 фунтів).
- Підйомник дозволено встановлювати лише фахівцям із професійним знанням конструкції стелі й відповідними кріпленнями.

- Не встановлюйте виріб над місцями, де можуть знаходитися, працювати або проходити люди чи домашні тварини.
- Не перевищуйте максимальне навантаження виробу (100 кг / 220 фунтів).
- Виріб не можна використовувати для підйому людей.
- Ніколи не дозволяйте дітям використовувати виріб і перебувати поблизу нього.
- Виріб не можна встановлювати й використовувати у вибухонебезпечному середовищі.
- Перед установленням переконайтеся, що в стелі або робочій зоні немає електричної проводки, газових труб і водопроводів.
- Діаметр головки гвинта, що використовується для встановлення, має бути не менше 17 мм.
- Виконайте тестовий підйом перед використанням виробу, щоб переконатися в належному встановленні. Див. сторінку 50.
- Регулярно перевіряйте продукт на пошкодження та ознаки зношення. Не використовуйте продукт, якщо будь-яка частина зламана.
- Не розміщуйте на цьому виробі пристрої, чутливі до електростатичного розряду (ESD).

# ⚠️ OSTRZEŻENIE

**WAŻNE** - Przeczytaj uważnie te instrukcje i zachowaj zachowaj je na przyszłość.

- Przed przystąpieniem do montażu sprawdź materiał, z którego wykonany jest sufit, aby upewnić się, że jest on odpowiedni i wytrzyma ciężar podnośnika (14 kg/30,8 funta) oraz maksymalne obciążenie (100 kg/220 funtów).
- Wciągnik może być montowany wyłącznie przez fachowca posiadającego wiedzę na temat konstrukcji sufitu i odpowiednich elementów mocujących.
- Nie instalować produktu nad obszarami, w których przebywają, pracują lub przechodzą ludzie lub zwierzęta domowe.
- Nie przekraczać maksymalnego obciążenia produktu (100 kg/220 funtów).
- Produkt nie może być używany do podnoszenia osób.
- Nie pozwalaj dzieciom na używanie produktu ani przebywanie w jego pobliżu.
- Produkt nie może być instalowany ani używany w środowiskach zagrożonych wybuchem.

- Przed przystąpieniem do instalacji upewnij się, że w suficie lub obszarze roboczym nie ma przewodów elektrycznych, rur gazowych ani wodociągowych.
- Średnica łba śruby użytej do montażu musi wynosić co najmniej 17 mm.
- Przed użyciem produktu wykonać próbę podnoszenia, aby upewnić się, że produkt jest prawidłowo zainstalowany (zob. strona 50).
- Regularnie sprawdzaj produkt pod kątem uszkodzeń i śladów zużycia. Nie używaj produktu, jeśli którykolwiek z jego elementów jest uszkodzony.
- Nie umieszczaj na tym produkcie urządzeń wrażliwych na wyładowania elektrostatyczne (ESD).

CS

## VAROVÁNÍ

**DŮLEŽITÉ** – Přečtěte si pozorně tyto pokyny a uchovejte si je pro budoucí použití.

- Před instalací je nutné zkontrolovat, zda je stropní konstrukce z vhodného materiálu a zda unese zvedák (14 kg) a maximální zatížení (100 kg).
- Zvedák smí namontovat pouze kvalifikovaný odborník se znalostí stropní konstrukce a vhodných upevňovacích prvků.
- Neinstalujte produkt nad místy, kde se vyskytují lidé nebo domácí zvířata, ať už zde pracují, nebo touto oblastí jen procházejí.
- Nepřekračujte maximální zatížení produktu (100 kg).
- Produkt se nesmí používat ke zvedání osob.
- Nikdy nedovolte, aby produkt používaly děti nebo se nacházely v jeho blízkosti.
- Produkt nesmí být instalován nebo používán v prostředí s nebezpečím výbuchu.
- Před instalací se ujistěte, že ve stropě nebo pracovním prostoru nejsou žádné elektrické rozvody ani plynové nebo vodovodní potrubí.
- Pro montáž je nutné použít šroub s průměrem hlavy nejméně 17 mm.
- Před použitím produktu proveďte zkoušku zvednutí a ujistěte se tak, že je správně nainstalován. Viz strana 50.
- Pravidelně kontrolujte produkt na poškození a známky opotřebení. Nepoužívejte produkt, pokud je nějaká část rozbitá.
- Neumisťujte na tento produkt zařízení citlivá na elektrostatický výboj (ESD).

## FIGYELMEZTETÉS

**FONTOS** - Gondosan tanulmányozza át és őrizze meg ezt az útmutatót!

- Felszerelés előtt a mennyezet anyagának ellenőrzésével győződjön meg arról, hogy az megfelelő-e és képes-e megtartani az emelőt (14 kg/30,8 font) és a maximális terhelést (100 kg/220 font).
- Az emelőt csak a mennyezet szerkezetét és a megfelelő rögzítőelemeket igazoltan jól ismerő szakember szerelheti fel.
- Ne szerelje fel a terméket olyan helyek fölé, ahol emberek vagy háziállatok tartózkodnak, dolgoznak vagy haladnak el.
- Ne lépje túl a termék maximális terhelését (100 kg/220 font).
- A terméket nem szabad személyek emelésére használni.
- Soha ne engedje, hogy gyermekek használják a terméket vagy annak közelében tartózkodjanak.
- A terméket nem szabad robbanásveszélyes környezetben felszerelni vagy használni.
- Felszerelés előtt győződjön meg arról, hogy a mennyezetet vagy a munkaterületen nincsenek elektromos vezetékek, gázvezetékek vagy vízvezetékek.
- A felszereléshez használt csavar fejátmérőjének legalább 17 mm-nek kell lennie.
- A termék használata előtt próbaemeléssel győződjön meg arról, hogy a termék megfelelően van felszerelve. Lásd: 50. oldal.
- Rendszeresen ellenőrizze a terméket sérülések és kopás jelei szempontjából. Ne használja a terméket, ha bármely része törött.
- Ne helyezzen erre a termékre elektrosztatikus károsításra (ESD) érzékeny eszközöket.

RO

## ATENȚIE

**IMPORTANT** - A se citi cu atenție și a se păstra pentru consultare ulterioară.

- Înainte de instalare, trebuie verificat dacă materialul plafonului este adecvat și capabil să susțină palanul (14 kg/30,8 lb) și sarcina maximă (100 kg/220 lb).
- Palanul trebuie montat doar de un profesionist calificat care cunoaște structura plafonului și ce elemente de fixare sunt adecvate.
- Nu instalați produsul deasupra zonelor în care se lucrează sau pe unde trec persoane sau animale de companie.

- Nu depășiți sarcina maximă a produsului (100 kg/220 lb).
- Produsul nu trebuie utilizat pentru ridicarea persoanelor.
- Nu permiteți copiilor să utilizeze produsul sau să se apropie de acesta.
- Produsul nu trebuie instalat sau utilizat în medii explozive.
- Înainte de instalare, asigurați-vă că nu există cabluri electrice, conducte de gaz sau conducte de apă în plafon sau în zona de lucru.
- Capul șurubului utilizat pentru instalare trebuie să aibă un diametru de cel puțin 17 mm.
- Testați produsul înainte de a utiliza, pentru a vă asigura că a fost instalat corect. A se vedea pagina 50.
- Inspectați regulat produsul pentru deteriorări și semne de uzură. Nu utilizați produsul dacă vreuna dintre părți este ruptă.
- Nu așezați pe acest produs dispozitive sensibile la descărcări electrostatice (ESD).

**SK**

## **VAROVANIE**

**DÔLEŽITÉ –** Dôsledne si prečítajte tieto pokyny a uchovajte ich na budúce použitie.

- Pred inštaláciou je potrebné skontrolovať materiál stropu, aby ste sa uistili, že je vhodný a schopný uniesť zdvihák (14 kg/30,8 lb) a maximálne zaťaženie (100 kg/220 lb).
- Zdvihák smie namontovať iba odborník s kvalifikovanými znalosťami stropnej konštrukcie a vhodných upevňovacích prvkov.
- Neinštalujte výrobok nad miesta, kde sa nachádzajú, pracujú alebo kadiaľ prechádzajú ľudia alebo domáce zvieratá.
- Neprekračujte maximálne zaťaženie výrobku (100 kg/220 lb).
- Výrobok sa nesmie používať na zdvíhanie osôb.
- Nikdy nedovoľte deťom používať výrobok ani sa nachádzať v jeho blízkosti.
- Výrobok sa nesmie inštalovať ani používať vo výbušnom prostredí.
- Pred inštaláciou sa uistite, že v strope alebo pracovnom priestore nie sú žiadne elektrické vedenia ani plynové či vodovodné potrubia.
- Priemer hlavy skrutky použitej na inštaláciu musí byť najmenej 17 mm.
- Pred použitím výrobku vykonajte skúšobný zdvih, aby ste sa uistili, že je správne nainštalovaný. Pozrite si stranu 50.
- Pravidelne skúmajte produkt na poškodenia a známky opotrebenia. Nepoužívajte produkt, ak je nejaká časť rozbitá.

- Neumiestňujte na tento výrobok zariadenia citlivé na elektrostatický výboj (ESD).

**SL**

## **OPOZORILO**

**POMEMBNO –** Pozorno preberite in shranite za poznejšo uporabo.

- Pred vgradnjo morate preveriti material stropa, da se prepričate, da je primeren in dovolj močan za namestitve dvigala (14 kg) in njegove največje obremenitve (100 kg).
- Dvigalo lahko vgradi samo strokovnjak, ki se potrjeno spozna na stropno konstrukcijo in ustrezne pritrdilne elemente.
- Izdelka ne nameščajte nad območja, kjer so prisotni, delajo ali se pomikajo ljudje ali hišni ljubljenci.
- Ne prekoračite največje obremenitve izdelka (100 kg).
- Izdelka ni dovoljeno uporabljati za dvigovanje ljudi.
- Otrokom nikoli ne dovolite, da bi uporabljali izdelek ali bili v njegovi bližini.
- Izdelka ni dovoljeno namestiti ali uporabljati v eksplozivnih okoljih.
- Pred vgradnjo se prepričajte, da na stropu ali delovnem območju ni električnih napeljav, plinskih cevi ali vodovodnih cevi.
- Premer glave vijaka, uporabljenega za vgradnjo, mora biti najmanj 17 mm.
- Pred uporabo izdelka opravite preskusno dviganje, da se prepričate, da je izdelek pravilno vgrajen. Glejte stran 50.
- Redno pregledujte izdelek glede poškodb in znakov obrabe. Ne uporabljajte izdelka, če je kateri koli del pokvarjen.
- Na ta izdelek ne postavljajte naprav, občutljivih na elektrostaticni razelektritev (ESD).

**BG**

## **ПРЕДУПРЕЖДЕНИЕ**

**ВАЖНО –** Прочетете внимателно и запазете за справка в бъдеще.

- Преди монтажа материалът на тавана трябва да се провери, за да се гарантира, че е подходящ и може да поддържа подемника (14 кг/30,8 фунта) и максималното натоварване (100 кг/220 фунта).
- Подемникът трябва да бъде монтиран само от професионалист с квалифицирани познания за конструкцията на тавана и подходящи крепежни елементи.

- Не инсталирайте продукта над зони, където присъстват, работят или преминават хора или домашни любимци.
- Не превишавайте максималното натоварване на продукта (100 кг/220 фунта).
- Продуктът не трябва да се използва за повдигане на хора.
- Никога не позволявайте на деца да използват или да бъдат в близост до продукта.
- Продуктът не трябва да се инсталира или използва във взривоопасна среда.
- Преди монтажа се уверете, че на тавана или в работната зона няма електрически кабели, газови тръби или водопроводи.
- Диаметърът на главата на винта, използвана за монтаж, трябва да бъде най-малко 17 mm.
- Направете пробно повдигане, преди да използвате продукта, за да се уверите, че продуктът е правилно инсталиран. Вж. страница 50.
- Редовно проверявайте продукта за повреди и признаци на износване. Не използвайте продукта, ако някоя част е счупена.
- Не поставяйте върху този продукт устройства, чувствителни към електростатичен разряд (ESD).

HR

## UPOZORENJE

**VAŽNO** – Pažljivo pročitajte i sačuvajte za buduću upotrebu.

- Prije ugradnje, mora se provjeriti stropni materijal kako bi se osiguralo da je prikladan i pogodan za potporu dizalice (14 kg / 30,8 funti) i maksimalno opterećenje (100 kg / 220 funti).
- Dizalicu smije ugraditi samo stručna osoba koja je dovoljno stručna da razumije stropne konstrukcije i odgovarajuće pričvrstne elemente.
- Nemojte postavljati proizvod iznad područja na kojima se nalaze ljudi ili kućni ljubimci, koji tu rade ili prolaze.
- Nemojte prekoračiti maksimalno opterećenje proizvoda (100 kg / 220 funti).
- Proizvod se ne smije upotrebljavati za dizanje osoba.
- Nikada nemojte dopustiti djeci da upotrebljavaju proizvod ili budu blizu njega.
- Proizvod se ne smije ugraditi ili upotrebljavati u eksplozivnim okruženjima.
- Prije ugradnje provjerite da na stropu ili radnom području nema električnih instalacija, plinskih cijevi ili vodovoda.
- Promjer glave vijka koji se upotrebljava za ugradnju mora biti najmanje 17 mm.

EL

## ΡΟΕΙΔΟΠΟΙΗΣΗ

**ΣΗΜΑΝΤΙΚΟ** - Διαβάστε προσεκτικά και φυλαξτε για μελλοντική χρήση.

- Πριν από την εγκατάσταση, το υλικό της οροφής πρέπει να ελεγχθεί, ώστε να διασφαλιστεί ότι είναι κατάλληλο και ικανό να υποστηρίξει το ανυψωτικό (14 kg) και το μέγιστο φορτίο (100 kg).
- Το ανυψωτικό πρέπει να τοποθετείται μόνο από επαγγελματία με εξειδικευμένη κατανόηση της δομής της οροφής και με χρήση κατάλληλων συνδέσμων.
- Μην εγκαθιστάτε το προϊόν πάνω από περιοχές όπου υπάρχουν, εργάζονται ή περνούν άνθρωποι ή κατοικίδια ζώα.
- Μην υπερβαίνετε το μέγιστο φορτίο του προϊόντος (100 kg).
- Το προϊόν δεν πρέπει να χρησιμοποιείται για την ανύψωση ατόμων.
- Μην επιτρέπете ποτέ σε παιδιά να χρησιμοποιούν το προϊόν ή να βρίσκονται κοντά σε αυτό.
- Το προϊόν δεν πρέπει να εγκαθίσταται ή να χρησιμοποιείται σε εκρηκτικά περιβάλλοντα.
- Πριν από την εγκατάσταση, βεβαιωθείτε ότι δεν υπάρχουν ηλεκτρικές καλωδιώσεις, σκληρές αερίου ή γραμμές νερού στην οροφή ή στην περιοχή εργασίας.
- Η διάμετρος της κεφαλής της βίδας που χρησιμοποιείται για την εγκατάσταση πρέπει να είναι τουλάχιστον 17 mm.
- Κάντε μια δοκιμαστική ανύψωση πριν χρησιμοποιήσετε το προϊόν, για να βεβαιωθείτε ότι το προϊόν έχει εγκατασταθεί σωστά. Ανατρέξτε στη σελίδα 50.
- Ελέγχετε τακτικά το προϊόν για ζημιές και σημάδια φθοράς. Μην χρησιμοποιείτε το προϊόν αν κάποιο μέρος είναι χαλασμένο.
- Μην τοποθετείτε σε αυτήν τη συσκευή συσκευές ευαίσθητες σε ηλεκτροστατική εκφόρτιση (ESD).

## UYARI

**ÖNEMLİ** - Dikkatle okuyun ve gelecekte başurmak üzere saklayın.

- Kurulumdan önce tavan malzemesi kontrol edilerek uygun ve vinci (14 kg/30,8 lbs) ve maksimum yükü (100 kg/220 lbs) destekleyebildiğinden emin olunmalıdır.
- Vinç, yalnızca tavan yapısı ve uygun bağlantı elemanları hakkında nitelikli bilgiye sahip bir profesyonel tarafından kullanılmalıdır.
- Ürünü, insanların veya evcil hayvanların bulunduğu, çalıştığı veya geçtiği alanların üzerine kurmayın.
- Ürünün maksimum yük değerini (100 kg/220 lbs) aşmayın.
- Ürün, insanları kaldırmak için kullanılmamalıdır.
- Çocukların ürünü kullanmasına veya ürünün yakınında bulunmasına asla izin vermeyin.
- Ürün, patlayıcı ortamlarda kurulmamalı ve kullanılmamalıdır.
- Kurulumdan önce tavanda veya çalışma alanında elektrik tesisatı, gaz boruları veya su boruları bulunmadığından emin olun.
- Kurulum için kullanılan vida ucunun çapı en az 17 mm olmalıdır.
- Ürünün doğru şekilde kurulduğundan emin olmak için ürünü kullanmadan önce bir kaldırma testi gerçekleştirin. Şu sayfaya bakın: 50.
- Ürünü düzenli olarak haşar ve aşınma belirtileri açısından kontrol edin. Ürünün herhangi bir parçası kırksa kullanmayın.
- Bu ürünün üzerine elektrotatik deşarja (ESD) duyarlı cihazlar koymayın.

## TWISSIJA

**IMPORTANTI** - Aqra bir-reqqa u zomm għal referenza fil-futur.

- Qabel l-installazzjoni, il-materjal tas-saqaf għandu jiġi ċcekkiat biex jiġi żgurat li huwa adattat u kapaċi jsostni l-ghodda tal-irfiġh (13.5 kg/30.8 lbs) u t-tagħbija massima (100 kg/220 lbs).
- L-ghodda tal-irfiġh għandha titwafhal biss minn professjonist ikkwalifikat li jifhem l-istruttura tas-saqaf u l-qfielel adattati.
- Tinstallax il-prodott fuq żoni fejn in-nies jew l-annimali domestiċi huma preżenti, qed jaħdmu jew jgħaddu minn hemm.
- Taqbiż it-tagħbija massima tal-prodott (100 kg/220 lbs).

- Il-prodott m'għandux jintuża għall-irfiġh ta' persuni.
- Qatt thalli lit-tfal jużaw jew ikunu fil-vicinanza tal-prodott.
- Il-prodott m'għandux jiġi installat jew użat f'ambjenti splussivi.
- Qabel l-installazzjoni, kun żgur li l-ebda wajer elettriku, pajp tal-gass, jew linja tal-ilma ma jkun preżenti fis-saqaf jew fiż-żona tax-xogħol.
- Id-dijametru tar-ras tal-vit użat għall-installazzjoni għandu jkun mill-inqas 17 mm.
- Ittestja l-irfiġh qabel tuża l-prodott biex tiżgura li l-prodott huwa installat b'mod korrett. Ara paġna 50.
- Spezzjona regolament il-prodott għal ħsara u sinjali ta' tkagħbir bl-użu. Tużax il-prodott jekk xi parti tkun miksura.
- Tqegħdux apparati sensitivi għat-tiġrib elettrotatiku (ESD) fuq dan il-prodott.

## 警告

**要提示** - 请仔细阅读并保留供日后参考。

- 在安装之前，必须检查天花板的材质，以确保其适合安装并能够支撑吊架 (13.5 公斤/30.8 磅) 及最大承重 (100 公斤/220 磅)。
- 吊架必须由具备天花板结构知识并了解合适紧固装置的专业人员进行安装。
- 请勿将产品安装在有人或宠物在场、工作或经过的区域上方。
- 请勿超过产品的最大承重 (100 公斤/220 磅)。
- 本产品不得用于吊运人员。
- 切勿让儿童使用或靠近本产品。
- 请勿在易爆环境中安装或使用本产品。
- 在安装之前，请确保天花板或施工区域内不存在电线、燃气管道或水管。
- 安装所用螺钉的螺帽直径必须至少为 17 毫米。
- 在使用本产品之前，请试吊一次，以确保产品安装正确。详见第 50 页。
- 定期检查产品是否损坏和磨损迹象。如果任何部分损坏，请勿使用产品。
- 请勿将对静电放电 (ESD) 敏感的设备放置在本产品上。

## 警告

**重要** - 請仔細閱讀並保管此說明, 以便未來參考使用。

- 安裝前務必檢查天花板材質, 確保其適用並能承受吊具 (13.5 公斤/30.8 磅) 和最大荷重 (100 公斤/220 磅)。
- 吊具應僅由具備天花板結構與合適緊固件知識的合格專業人員進行安裝。
- 請勿將本產品安裝在有人員或寵物在場、工作或經過的區域上方。
- 請勿超過本產品的最大荷重限制 (100 公斤/220 磅)。
- 本產品不得用於抬升真人。
- 切勿讓兒童使用或靠近本產品。
- 本產品不得於存在爆炸風險的環境中安裝或使用。
- 安裝前請確認天花板或作業區域內沒有電線、瓦斯管或水管。
- 用於安裝的螺絲頭直徑需至少達到 17 公釐。
- 使用本產品前, 請先進行抬升測試, 以確保產品安裝正確。請參閱第 50 頁。
- 定期檢查產品是否有損壞和磨損跡象。如果有任何部位損壞, 請勿繼續使用。
- 請勿將對靜電放電 (ESD) 敏感的設備放置在本產品上。

JA

## 警告

**重要** - 注意深くお読みいただき、今後も参照できるように保管してください。

- 設置前に、天井材が適切であり、ホイスト本体 (13.5 kg/30.8 lbs) と最大積載荷重 (100 kg/220 lbs) を支えることができることを確認する必要があります。
- このホイストを設置できるのは、天井構造と適切なファスナーに関する十分な知識を持つ専門家のみです。
- 人やペットがいる場所、作業中、または通りすがりの場所の上に製品を設置しないでください。

- 製品の最大積載量 (100 kg/220ポンド) を超えないようにしてください。
- 本製品は、人を吊り上げる目的で使用してはなりません。
- お子様には絶対に本製品を使用させたり、本製品の近くに近づけさせたりしないでください。
- 本製品は、爆発性雰囲気のある場所には設置したり使用したりしないでください。
- 設置作業を行う前に、天井や作業場所に電気配線、ガス管、水道管などが存在しないことを確認してください。
- 取り付けに使用するネジの頭部の直径は、少なくとも17 mmでなければなりません。
- 製品を使用する前に、テストリフトを行って、製品が正しく取り付けられていることを確認してください。50 ページをご覧ください。
- 商品の損傷や摩耗の兆候を定期的に点検してください。部品が壊れている場合は使用しないでください。
- 本製品の上に静電気放電 (ESD) に敏感な機器を置かないでください。

KO

## 경고

**중요** - 나중에 참고할 수 있도록 이 지침을 잘 보관하십시오.

- 설치 전에 천장 재질을 확인하여, 호이스트 (13.5kg/30.8파운드)와 최대 적재 하중 (100kg/220파운드)을 충분히 지지할 수 있는지 반드시 점검해야 합니다.
- 호이스트는 천장 구조와 적절한 고정 장치에 대한 전문 지식을 갖춘 전문가만 설치해야 합니다.
- 사람이나 반려동물이 있는 곳, 일하는 곳, 지나가는 곳 위에는 본 제품을 설치하지 마십시오.
- 제품의 최대 적재 하중(100kg/220파운드)을 초과하지 마십시오.
- 본 제품은 사람을 들어 올리는 용도로 사용해서는 안 됩니다.
- 어린이가 제품을 사용하거나 근처에 접근하지 않도록 하십시오.
- 폭발 위험이 있는 환경에서는 제품을 설치 또는 사용하지 마십시오.

- 설치 전, 작업 구역의 천장 내부에 전선, 가스관 또는 수도관이 없는지 반드시 확인하십시오.
- 설치에 사용하는 나사 머리의 지름은 최소 17mm 이상이어야 합니다.
- 제품을 사용하기 전, 올바르게 설치되었는지 확인하기 위해 시험 인양을 수행하십시오. 자세한 내용은 50페이지를 참조하십시오.
- 제품을 정기적으로 손상 및 마모의 징후로 점검하십시오. 부분이 파손되었을 경우 제품을 사용하지 마십시오.
- 이 제품 위에 정전기 방전(ESD)에 민감한 장치를 올려두지 마십시오.

## MS

## AMARAN

**PENTING** - Baca dengan teliti dan simpan untuk rujukan masa hadapan.

- Sebelum pemasangan, bahan siling mesti diperiksa untuk memastikan ia sesuai dan mampu menyokong angkat (14 kg/30.8 lbs) dan beban maksimum (100 kg/220 lbs).
- Pengangkat hanya boleh dipasang oleh profesional yang mempunyai pemahaman yang berkelayakan tentang struktur siling dan pengikat yang sesuai.
- Jangan pasang produk di atas kawasan di mana orang atau haiwan peliharaan hadir, bekerja atau lalu-lalang.
- Jangan melebihi beban maksimum produk (100 kg/220 lbs).
- Produk tidak boleh digunakan untuk mengangkat orang.
- Jangan sekali-kali membenarkan kanak-kanak menggunakan atau berada di sekitar produk.
- Produk tidak boleh dipasang atau digunakan dalam persekitaran yang meletup.
- Sebelum pemasangan, pastikan tiada pendawaian elektrik, paip gas atau saluran air terdapat di siling atau kawasan kerja.
- Diameter kepala skru yang digunakan untuk pemasangan mestilah sekurang-kurangnya 17 mm.
- Lakukan lif ujian sebelum menggunakan produk untuk memastikan produk dipasang dengan betul. Lihat halaman 50.
- Periksa produk secara berkala untuk kerosakan dan tanda-tanda haus. Jangan gunakan produk jika mana-mana bahagian rosak.
- Jangan letakkan peranti yang sensitif terhadap nyahcas elektrostatik (ESD) di atas produk ini.

## คำเตือน

**สำคัญ** - อ่านอย่างละเอียดและเก็บไว้เพื่อใช้อ้างอิงในอนาคต ความปลอดภัย

- ก่อนการติดตั้ง ต้องตรวจสอบวัสดุฝ้าเพดานเพื่อให้แน่ใจว่าเหมาะสมและสามารถรองรับรวม (14 กก./30.8 ปอนด์) และรับน้ำหนักสูงสุด (100 กก./220 ปอนด์) ได้
- การติดตั้งรอกจะต้องทำโดยผู้เชี่ยวชาญที่มีความเข้าใจเกี่ยวกับโครงสร้างเพดานและตัวยึดที่เหมาะสมเท่านั้น
- ห้ามติดตั้งผลิตภัณฑ์เหนือบริเวณที่มีคนหรือสัตว์เลี้ยงอยู่ทำงาน หรือเดินผ่าน
- ห้ามเกินน้ำหนักบรรทุกสูงสุดของผลิตภัณฑ์ (100 กก./220 ปอนด์)
- ห้ามใช้ผลิตภัณฑ์ในการยกคน
- ห้ามมิให้เด็กใช้งานหรือเข้าใกล้ผลิตภัณฑ์โดยเด็ดขาด
- ห้ามติดตั้งหรือใช้ผลิตภัณฑ์ในสภาพแวดล้อมที่อาจระเบิดได้
- ก่อนการติดตั้ง ตรวจสอบให้แน่ใจว่าไม่มีสายไฟฟ้า ท่อแก๊ส หรือท่อน้ำบนเพดานหรือพื้นที่ทำงาน
- เส้นผ่านศูนย์กลางของหัวสกรูที่ใช้ในการติดตั้งต้องมีขนาดอย่างน้อย 17 มม.
- ทดสอบการยกก่อนใช้งานผลิตภัณฑ์ เพื่อให้แน่ใจว่าติดตั้งผลิตภัณฑ์ได้อย่างถูกต้อง ดูหน้า 50
- ตรวจสอบผลิตภัณฑ์เป็นประจำเพื่อตรวจสอบความเสียหายและเครื่องหมายของการสึกหรอ หากมีส่วนใดส่วนหนึ่งเสียหายโปรดอย่าใช้ผลิตภัณฑ์
- ห้ามวางอุปกรณ์ที่ไวต่อการคายประจุไฟฟ้าสถิต (ESD) บนผลิตภัณฑ์นี้

## AR

## تحذير

**مهم** - يُرجى قراءة هذه المادة بعناية والاحتفاظ بها للرجوع إليها في المستقبل.

- قبل التركيب، يجب فحص مادة السقف للتأكد من أنها مناسبة وقادرة على دعم الرافعة (13,0 كجم/28 أرطال) باعتبار أن الحمولة القصوى (100 كجم/220 رطل).

- קוטר ראש הבורג המשמש להתקנה חייב להיות לפחות 17 מ"מ.
- בצע הרמת מבחן לפני השימוש במוצר כדי לוודא שהמוצר מותקן כהלכה. ראה עמוד 50.
- בדקו באופן קבוע את המוצר לקריאה ולסימני ניטור. אל תשתמשו במוצר אם חלק ממנו נשבר.
- אל תניחו על מוצר זה מכשירים הרגישים לפריקה אלקטרוסטטית (ESD).
- יגב תרכיב הרהרה רק בפתח הפתוח.
- ימנע מניח באח תרכיב הרהרה פוף אף מרחבאח יתואד פיהא אשכאס או חיוואנאח אלה, סווא ללעמל או ללמרוור.
- לא יתואור החד האقص ללחמולה (100 כגמ/ 220 רצל).  
 • יחצר אשחאדאח הרהרה לרעף האשכאס.  
 • לא יאסמח ללאפאל אבא באשחאדאח הרהרה או הוואד פה מחיפה הקריב.  
 • יגב עמ תרכיב הרהרה או אשחאדאמה פה אלנהאח המהרהרה.  
 • קבל הרהרה, אאכד מנ עמ וכווד אסלאכ קהרהאיה או אנאיה אאז או חלוט מיה פה הסף או מנהקה העמל.
- יגב אלא יקל קטר ראס המסמאר המסחאד ללהרהרה ע 17 מ.  
 • קמ יארהא אחראר רעף קבל אשחאדאח הרהרה ללהאכד מנ אה מהנה בשכל סחיה. ראה השהה 00.  
 • קמ רכח הרהרה באנהאח ללהכשף ענ האשראר ועלאמהא האשחאדאח. לא יאשחאדאח הרהרה אאז אף אה מכוסווא.  
 • רה עמ ושה האהרה החסאה ללהרהרה האהרהרה (ESD) על הרהרה הרהרה.

## HE

# ⚠ אזהרה

**חשוב - קרא בהירות את ההוראות לפני השימוש ושמור אותן לעין בעתיד.**

- לפני ההתקנה, יש לבדוק את חומר התקנה כדי לוודא שהוא מתאים ומסוגל לתמוך במנוף (14 ק"ג/30.8 ליברות) ובעומס המרבי (100 ק"ג/220 ליברות).
- המנוף חייב להיות מותאם רק על ידי איש מקצוע בעל הבנה מוסמכת של מבנה התקנה ומחברים מתאימים.
- אין להתקין את המוצר מעל אזורים שבהם אנשים או חיות מחמד נמצאים, עובדים או עוברים.
- אין לחרוג מהעומס המרבי של המוצר (100 ק"ג/220 ליברות).
- אסור להשתמש במוצר להרמת אנשים.
- לעולם אל תאפשר לילדים להשתמש או להיות בקרבת המוצר.
- אסור להתקין את המוצר או להשתמש בו בסביבות נפוצות.
- לפני ההתקנה, ודא כי אין חיווט חשמלי, צינורות גז או קווי מים בתקנה או באזור העבודה.



p. 27-29



p. 30-42



p. 44-54

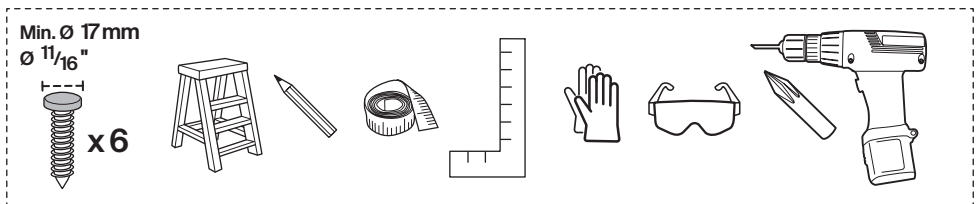
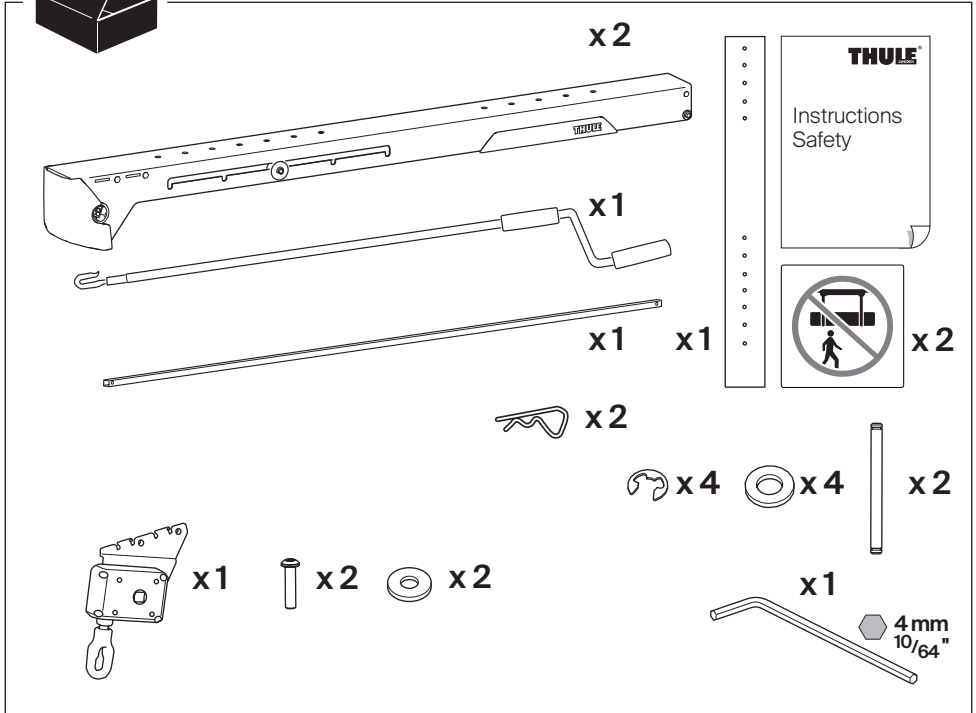

Model: Thule Multilift 2 100 kg / 220 lbs  
Year of Production: 2026



Max  
-30°C  
-22°F

Max  
80°C  
176°F

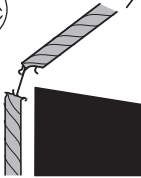
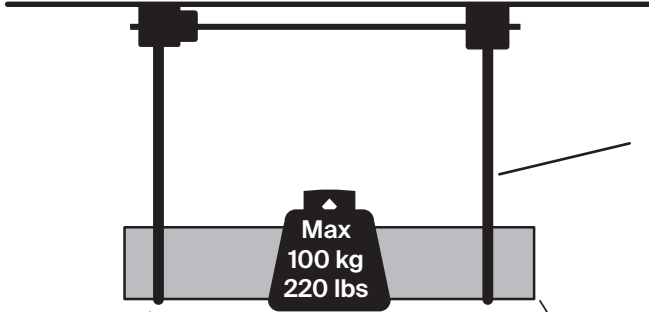

14 kg  
30.8 lbs

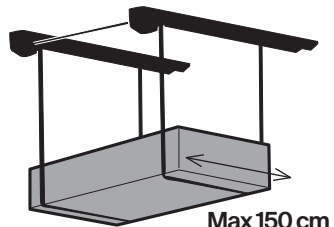
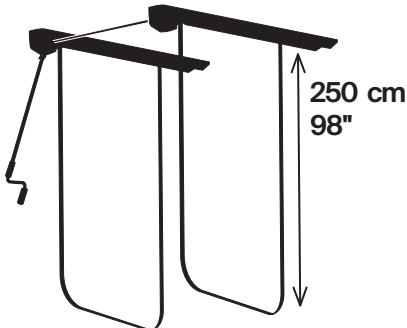

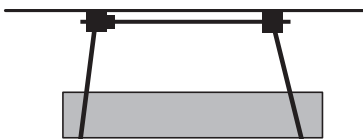
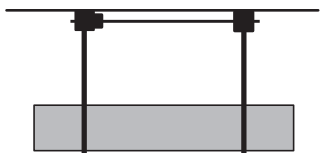
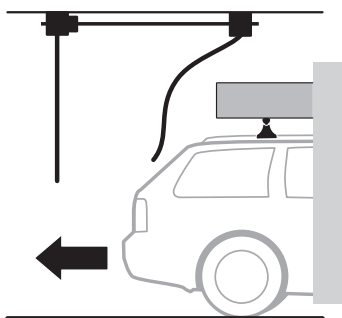
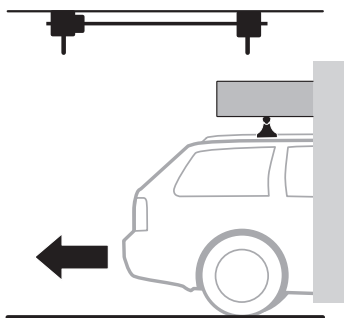
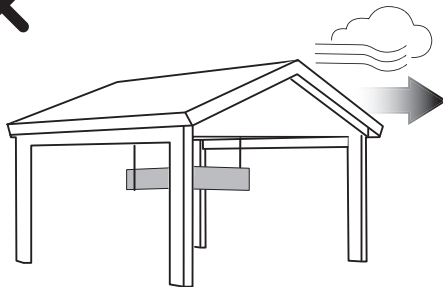
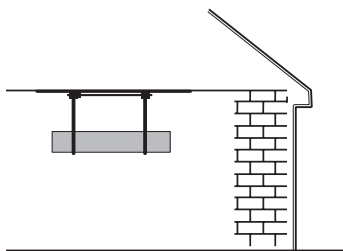
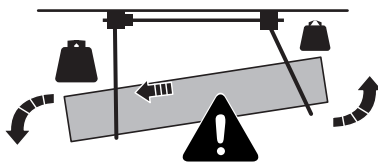
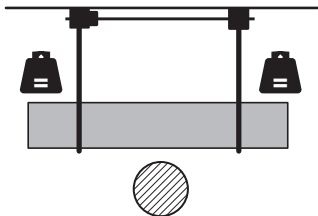

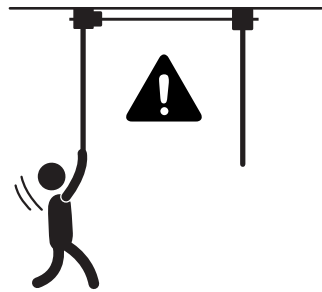
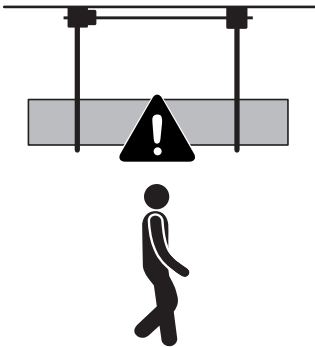
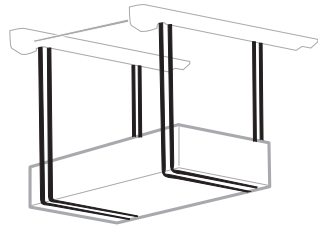
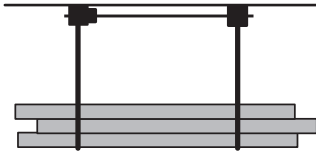
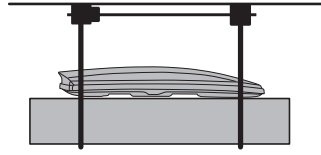
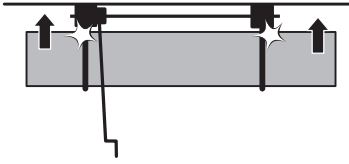

# Installation Instructions

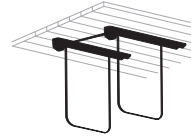

**FR** Instructions d'installation  
**ES** Instrucciones de instalación  
**DE** Installationsanweisungen  
**NL** Installatie-instructies  
**PT** Instruções de instalação  
**IT** Istruzioni di installazione  
**SV** Installationsanvisningar  
**DA** Installationsvejledning  
**NO** Installasjonsinstruksjoner  
**FI** Asennusohjeet  
**IS** Uppsetningarleiðbeiningar  
**ET** Paigaldusjuhised  
**LV** Uzstādīšanas instrukcijas  
**LT** Įdiegimo instrukcijos  
**UK** Інструкції з встановлення  
**PL** Instrukcje instalacji  
**CS** Instalační pokyny

**HU** Telepítési utasítások  
**RO** Instrucțiuni de instalare  
**SK** Inštaláčn  pokyny  
**SL** Navodila za namestitvev  
**BG** Инструкции за инсталиране  
**HR** Upute za instalaciju  
**EL** Οδηγίες εγκατάστασης  
**TR** Kurulum talimatları  
**MT** Istruzzjonijiet ta' installazzjoni  
**ZH-SC** 安装说明  
**ZH-TR** 安裝說明  
**JA** インストール手順  
**KO** 설치 지침  
**MS** Arahan pemasangan  
**TH** คำแนะนำในการติดตั้ง

تعليمات التثبيت **AR**

הוראות התקנה **HE**

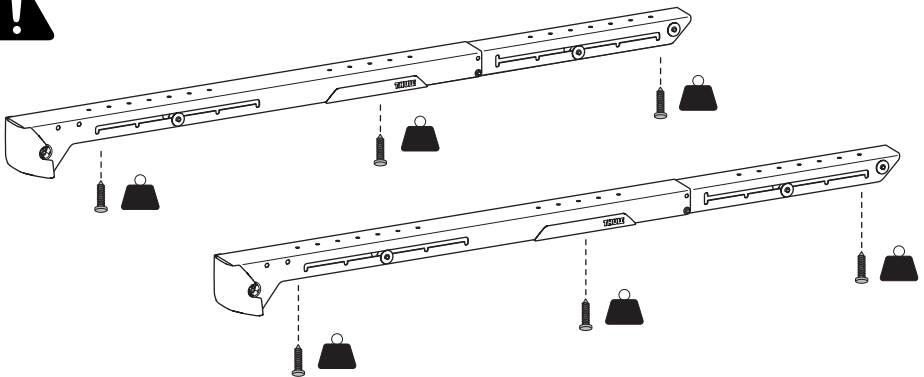
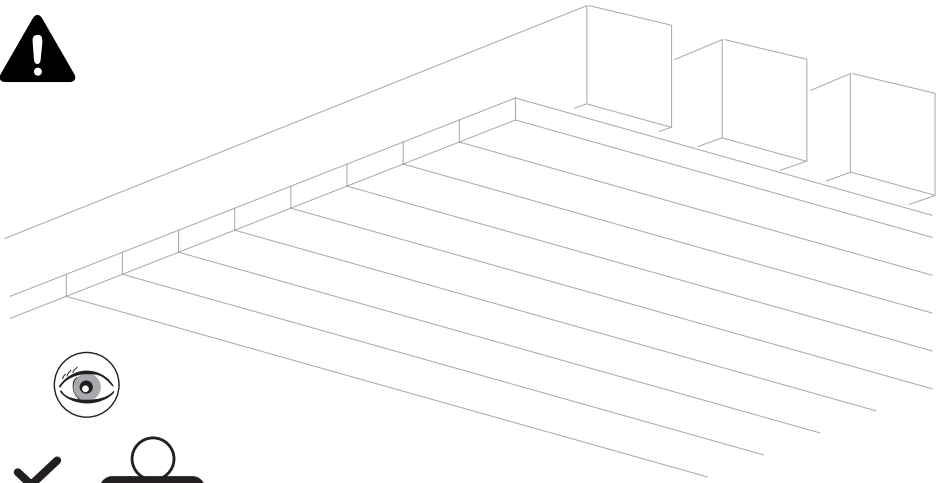

x1

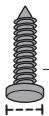

Min.  $\varnothing$  17 mm  
 $\varnothing$  11/16"

1

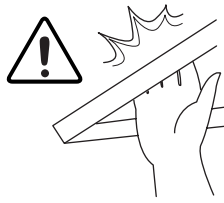

A

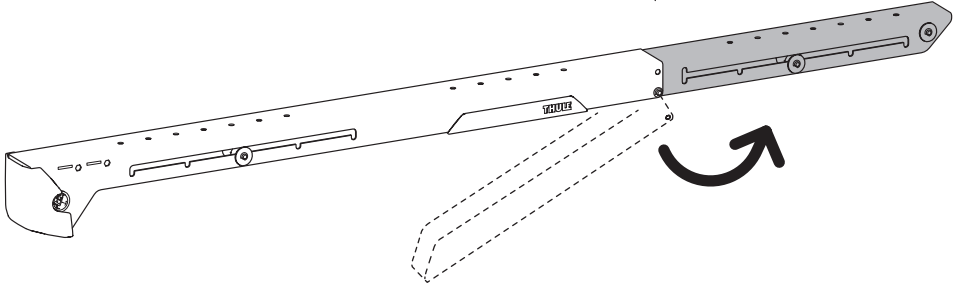

B

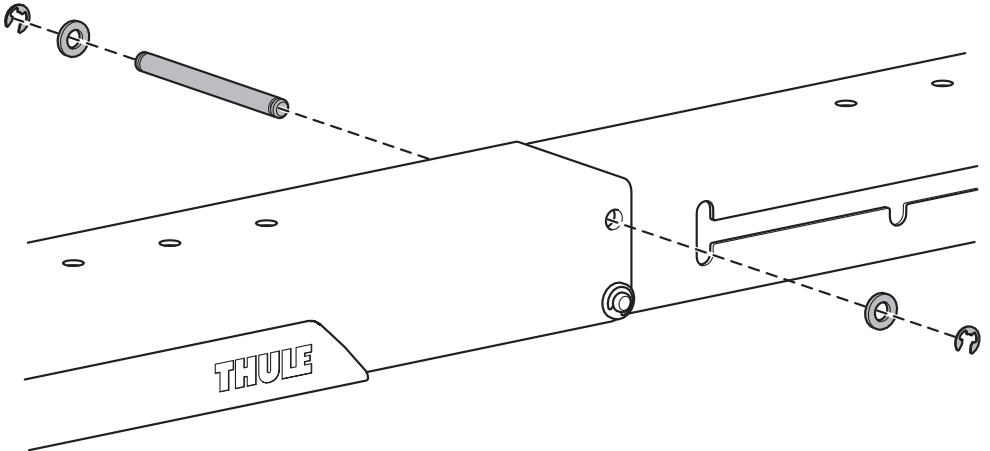

2

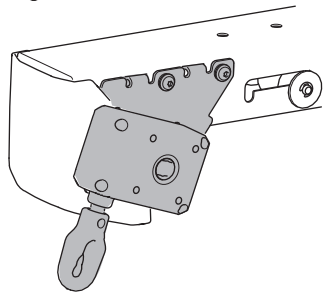
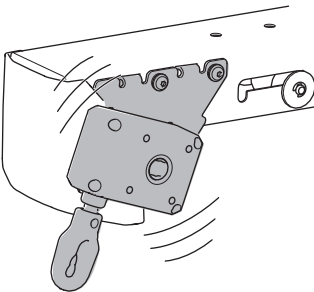
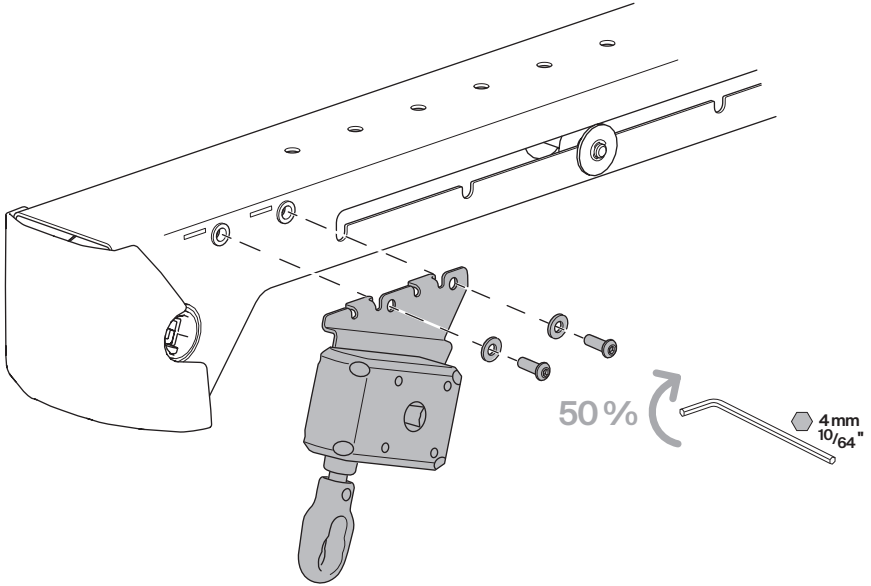

3

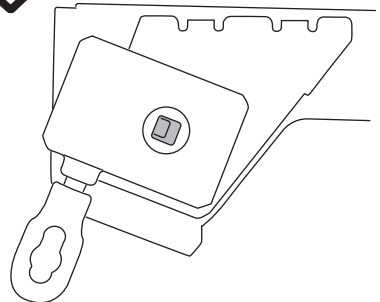
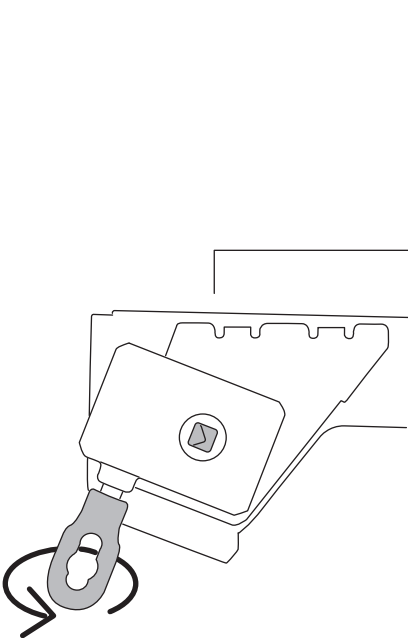
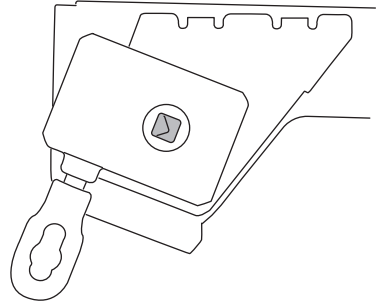
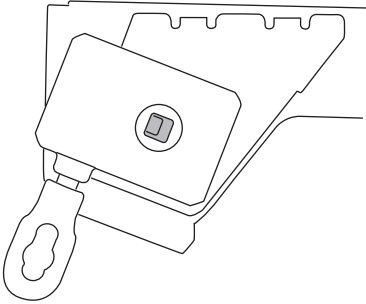
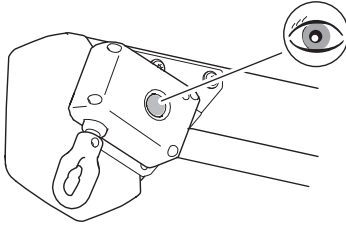

4

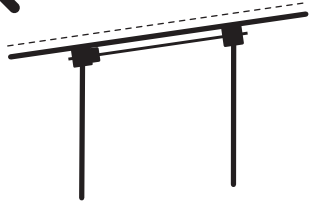
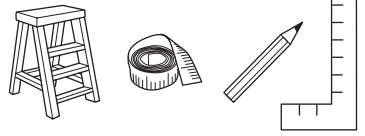

A

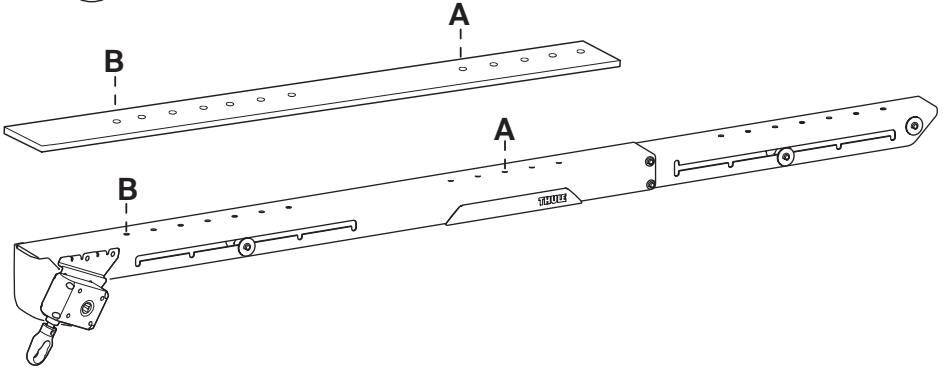

B

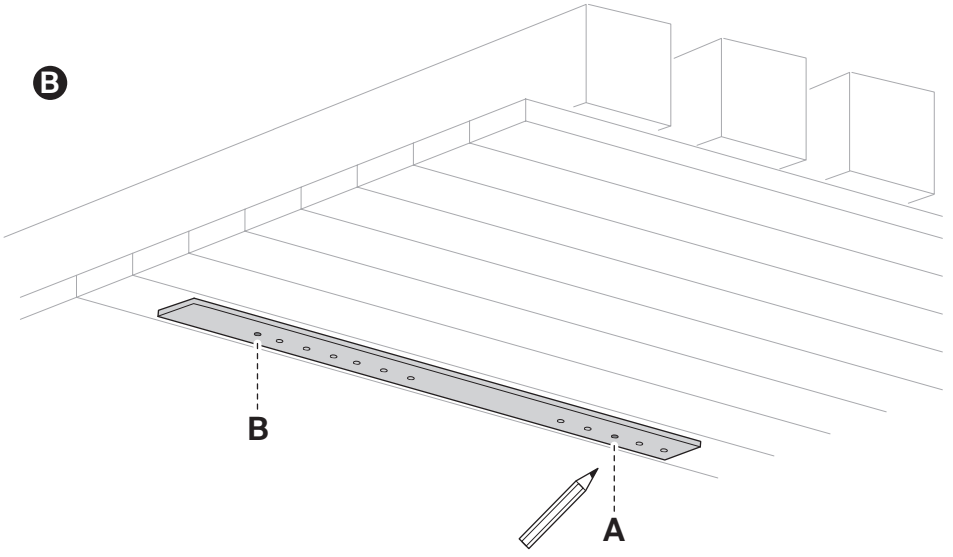

5



A

Min.  $\varnothing$  17 mm  
 $\varnothing$  1 1/16" x2

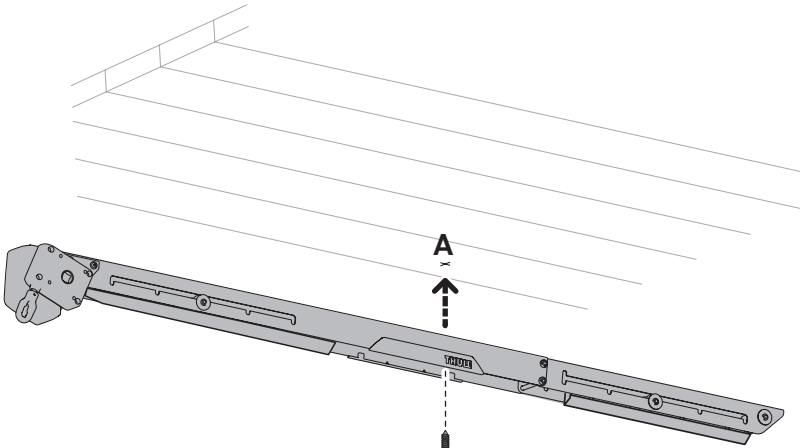
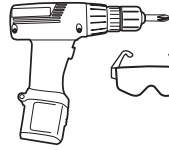

B

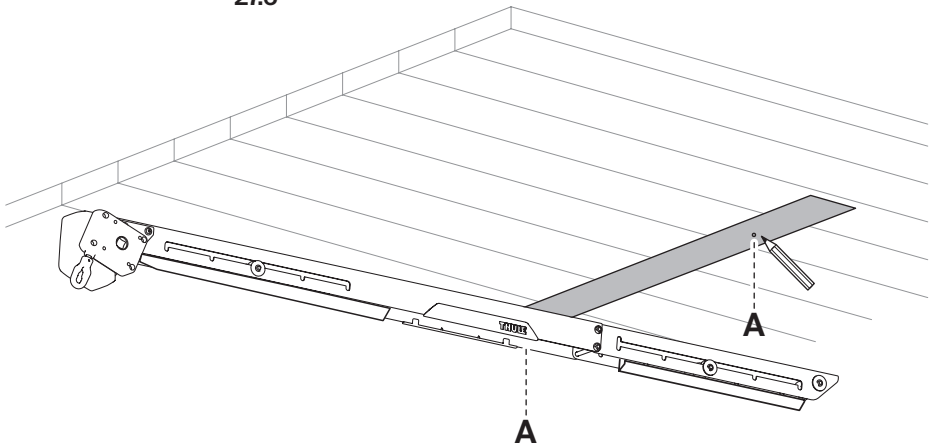
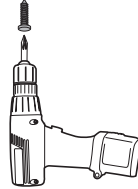
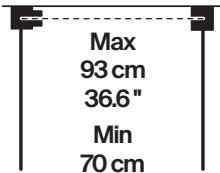

©



A  
X  
=/  
=



A  
X

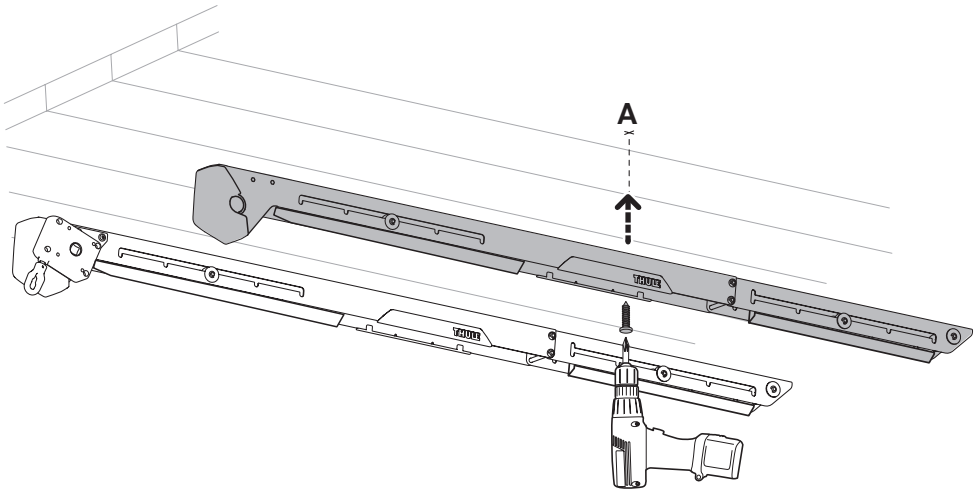

6

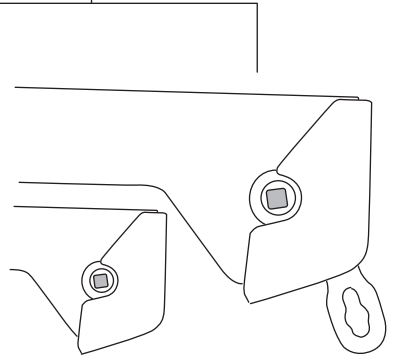
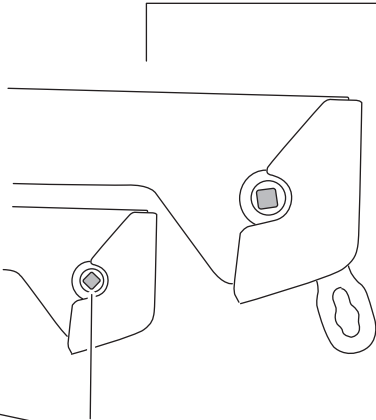
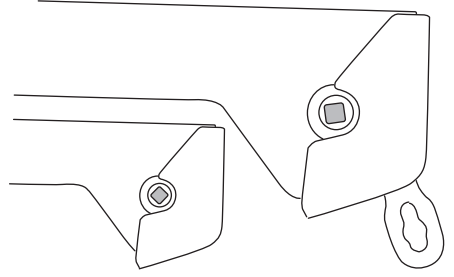
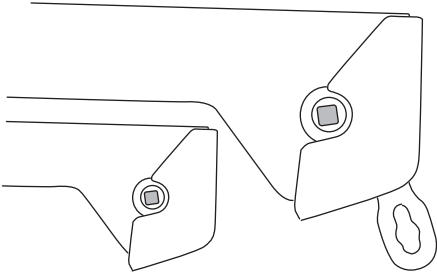
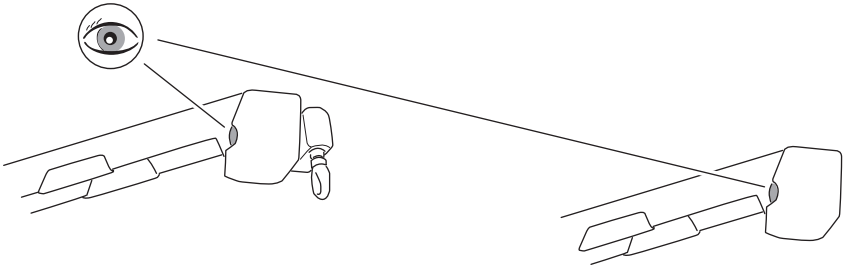

Max  
45°

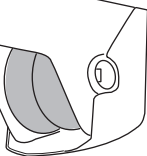

7

A

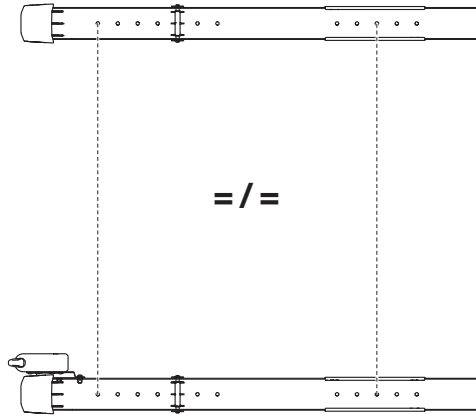

B

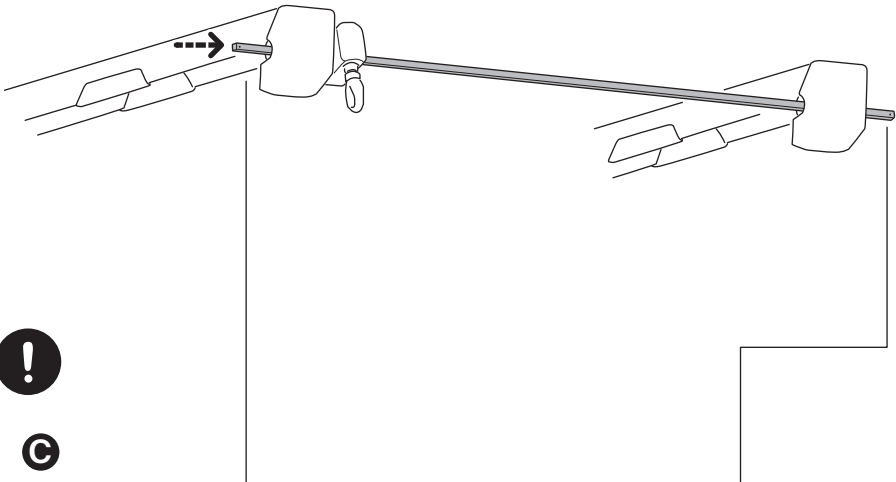

C

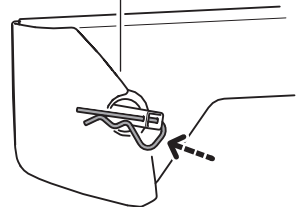
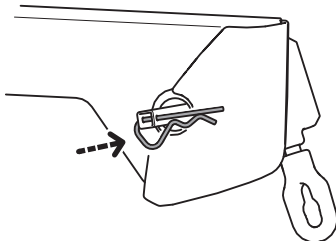

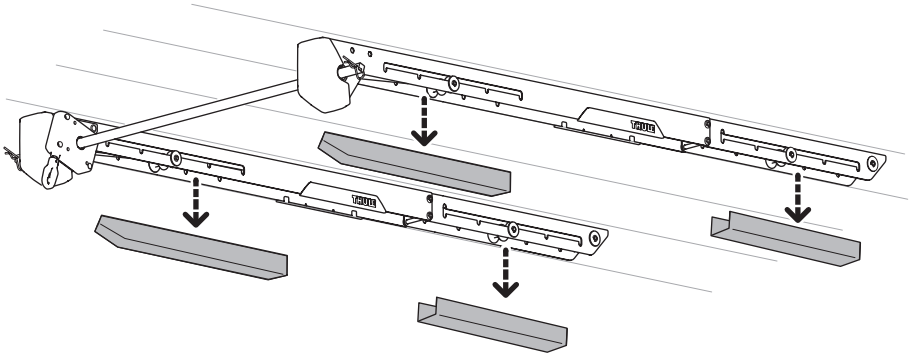

9

Min.  $\varnothing$  17 mm  
 $\varnothing$  11/16"



x4

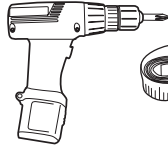

**A**

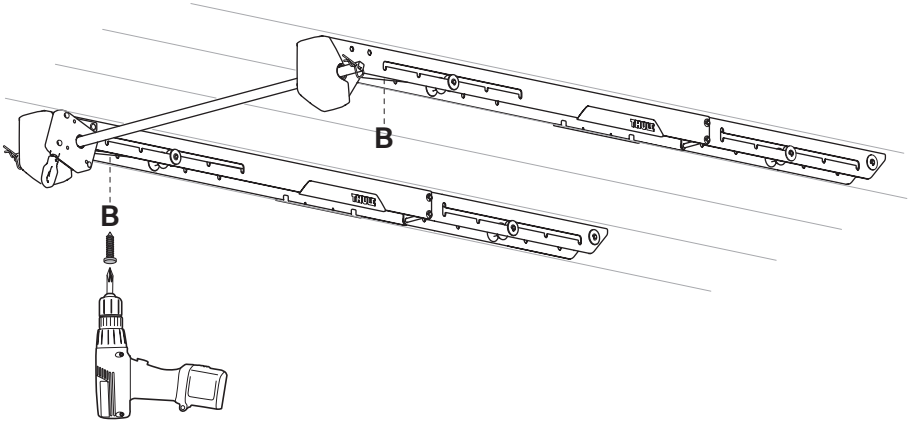

**B**

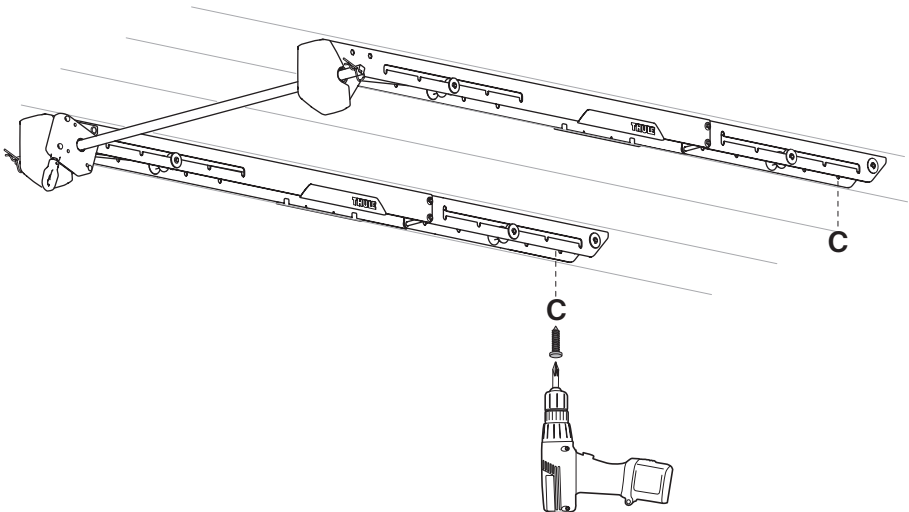

# 9

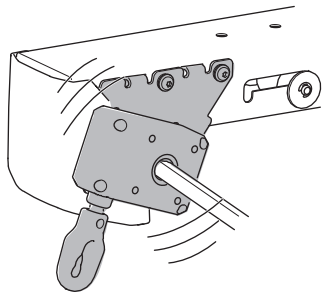
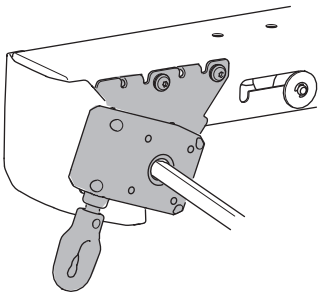
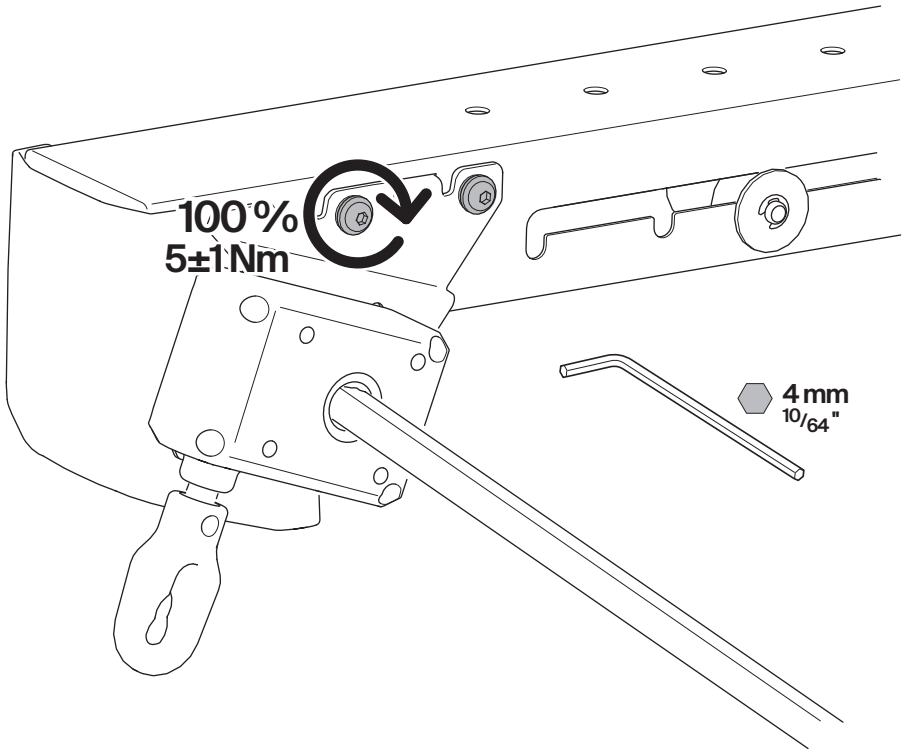



# User Instructions



**FR** Instructions utilisateur  
**ES** Instrucciones del usuario  
**DE** Benutzeranweisungen  
**NL** Gebruikersinstructies  
**PT** Instruções do utilizador  
**IT** Istruzioni per l'utente  
**SV** Användarinstruktioner  
**DA** Brugerinstruktioner  
**NO** Brukerinstruksjoner  
**FI** Käyttöohjeet  
**IS** Notendaleiðbeiningar  
**ET** Kasutusjuhised  
**LV** Lietotāja instrukcijas  
**LT** Naudotojo instrukcijos  
**UK** Інструкції користувача  
**PL** Instrukcje użytkownika  
**CS** Pokyny pro uživatele

**HU** Felhasználói utasítások  
**RO** Instrucțiuni pentru utilizator  
**SK** Pokyny pre používateľa  
**SL** Navodila za uporabnika  
**BG** Инструкции за потребителя  
**HR** Upute za korisnika  
**EL** Οδηγίες χρήστη  
**TR** Kullanıcı talimatları  
**MT** Istruzzjonijiet għall-utent  
**ZH-SC** 用户说明  
**ZH-TR** 使用者說明  
**JA** ユーザー手順  
**KO** 사용자 지침  
**MS** Arahan pengguna  
**TH** คำแนะนำสำหรับผู้ใช้

تعليمات المستخدم **AR**  
הוראות משתמש **HE**

1

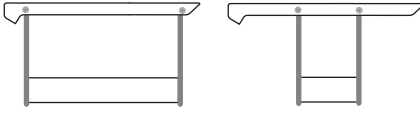

A

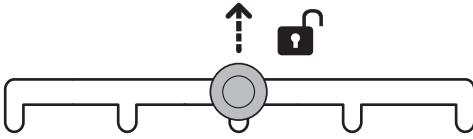

B

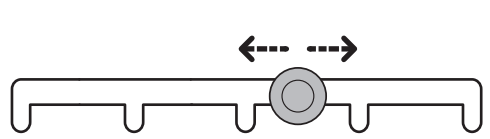

C

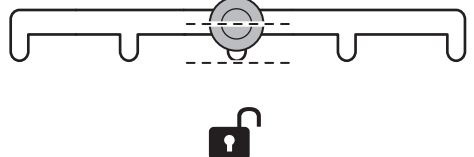
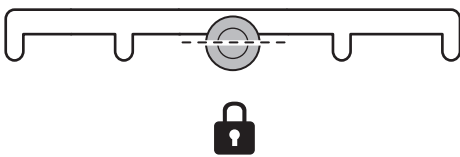
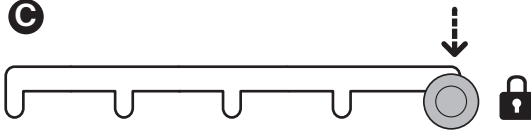

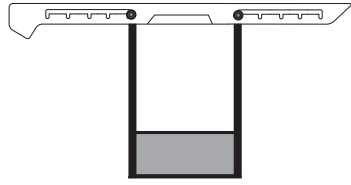
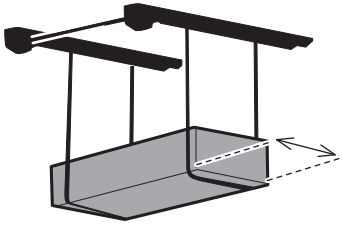

Min 60 cm  
23.6"

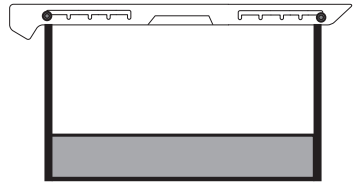
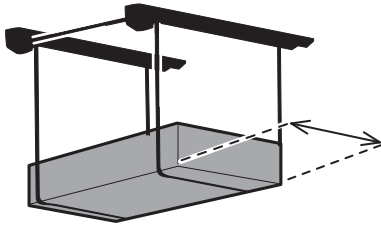
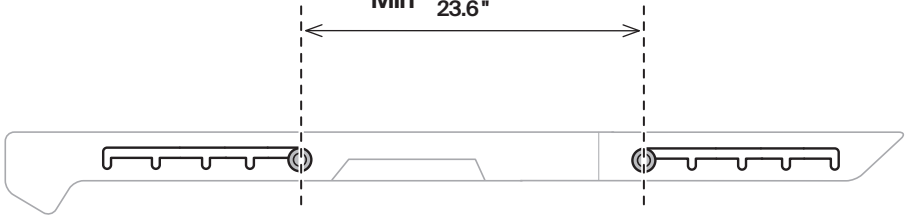

Max 150 cm  
59"

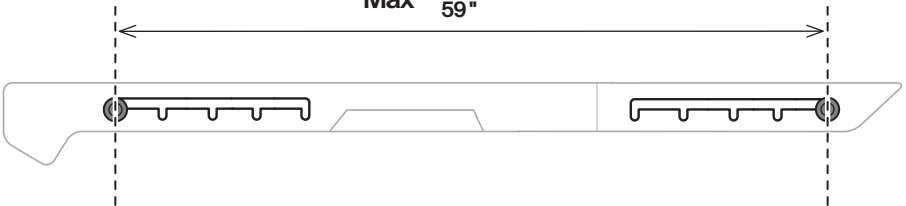



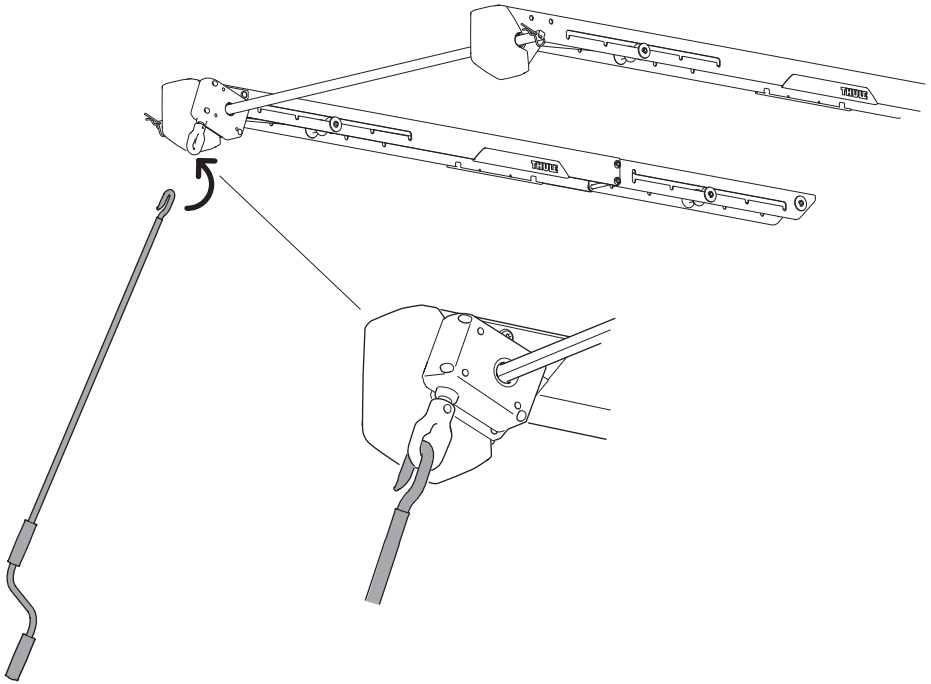

3

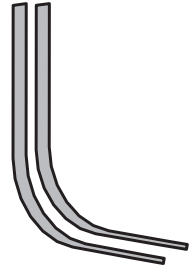
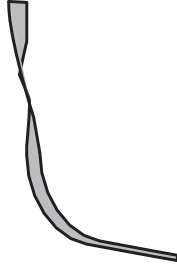
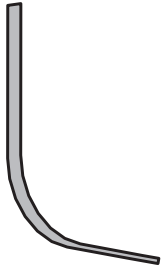
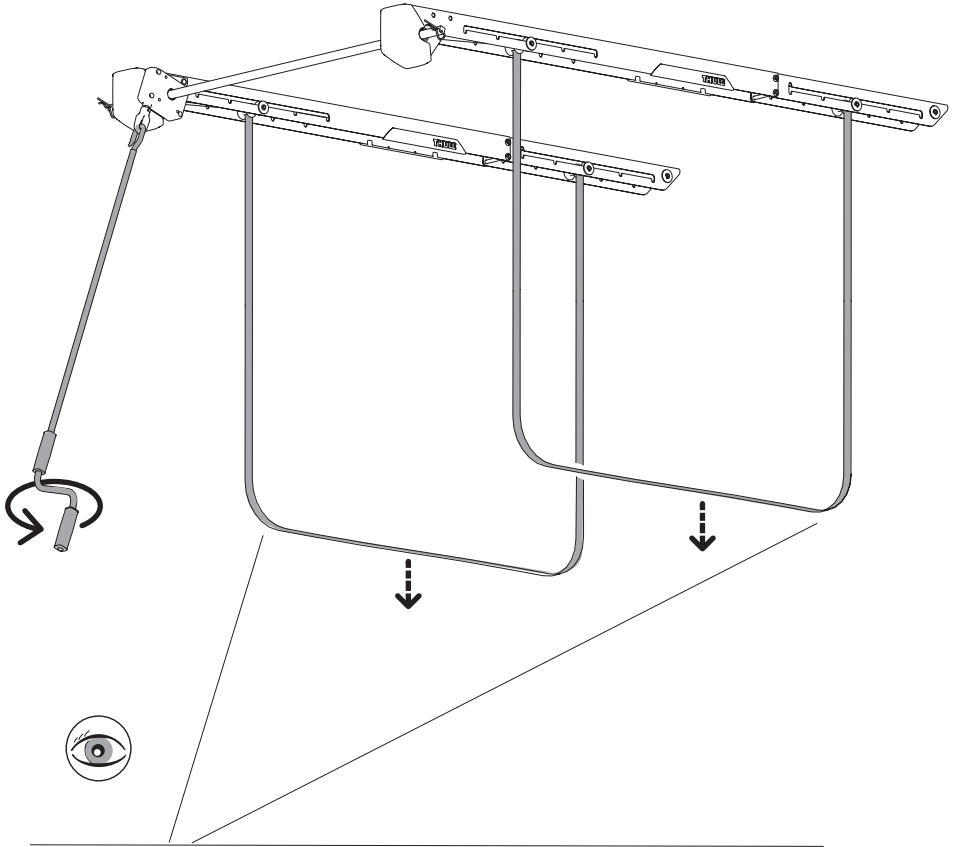

# 4

**A**

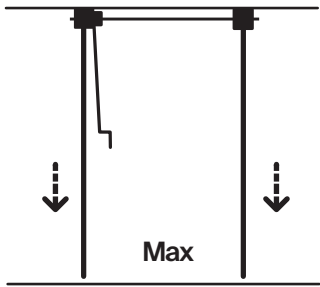

**B**

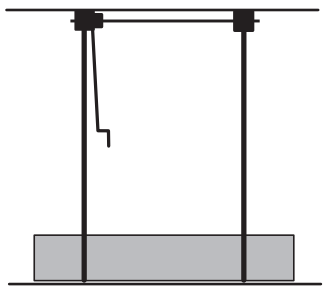

**C**

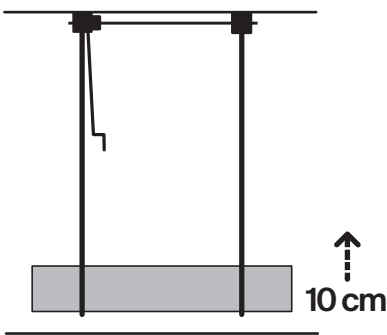

**D**

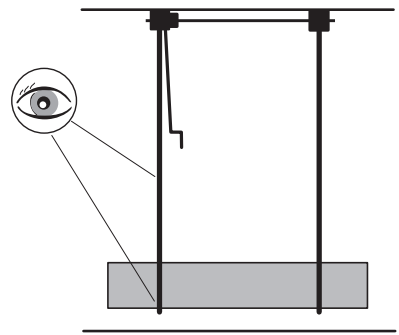

**E**

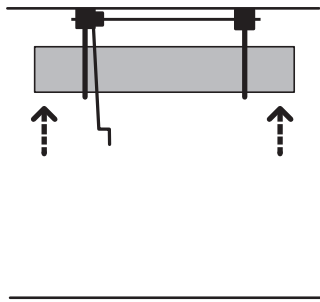

**F**

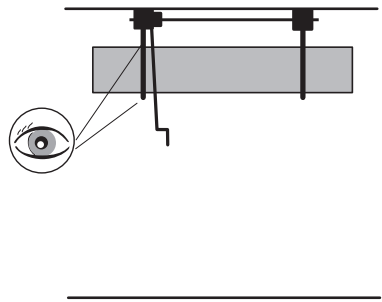

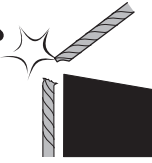
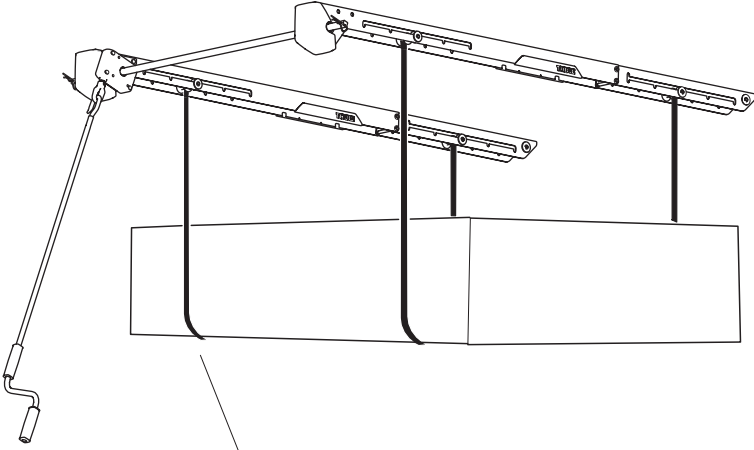

13

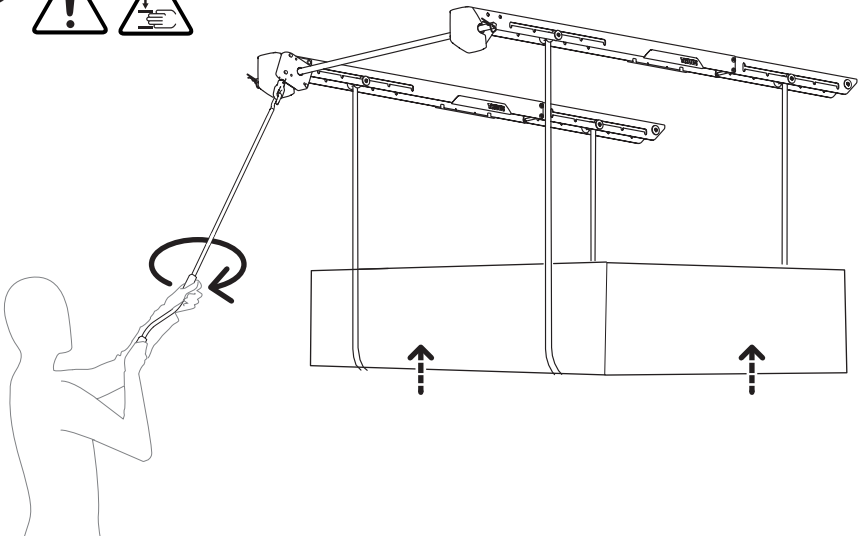

5

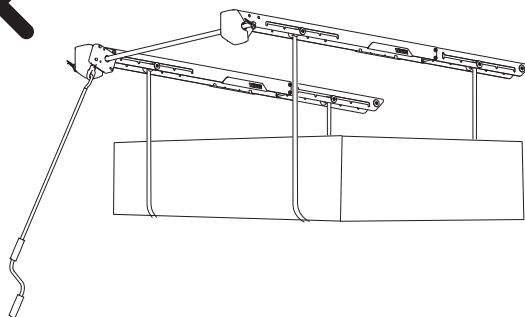
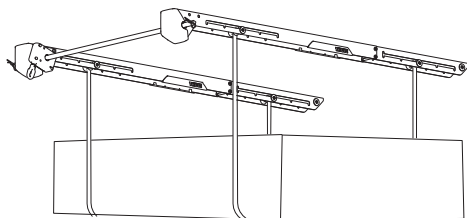
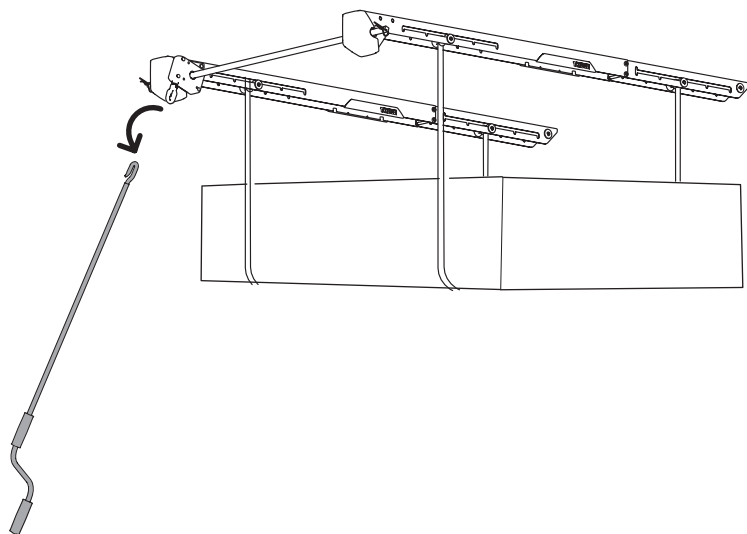

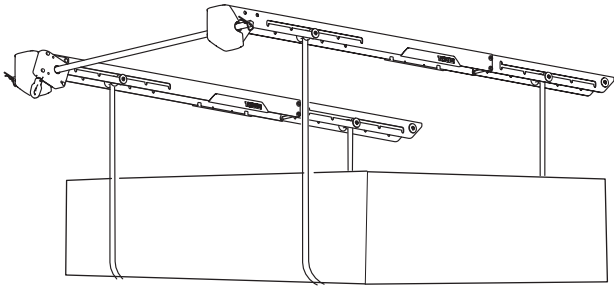
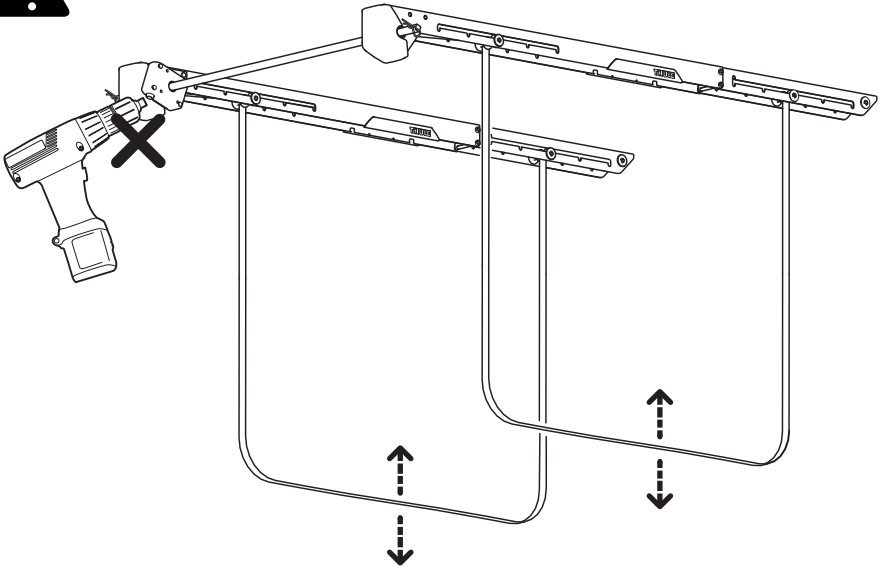

# 6

**A**

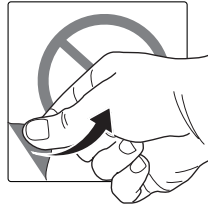

**x2**

**B**

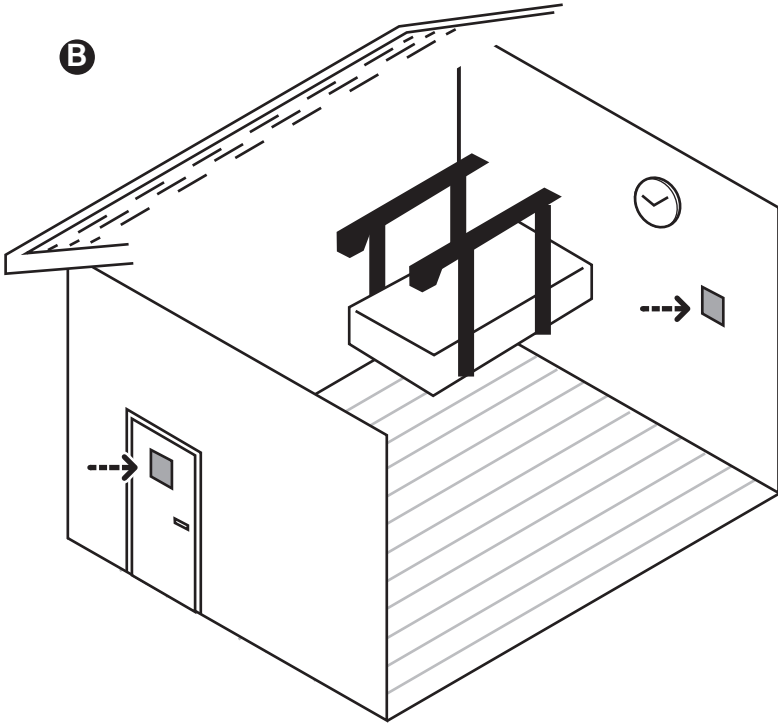



## EU Declaration of Conformity

### 1. Product

Description: Hand powered lifting device  
Brand: Thule  
Type / Model: MULTILIFT 2, 40KG & MULTILIFT 2, 100KG  
Identification / Product no.: 572050 & 572051

### 2. Package

Description: Carton box  
Brand: Thule  
Type / Model: Multilift  
Identification / item no.: 5565776001

### 3. Manufacturer

Name: Thule Sweden AB  
Address: Borggatan 5, SE-335 73 04 Hillerstorp SWEDEN

4. This declaration is issued under the sole responsibility of the manufacturer.

5. The objects of the declaration described above are in conformity with the following legislation:

2006/42/EC Machinery Directive  
(EU) 2025/40 Regulation on packaging and packaging waste

6. References to the relevant harmonized standards used or references to the other technical specifications in relation to which conformity is declared:

Reference	Title
EN 13157:2004+A1:2009	Cranes - Safety - Hand powered cranes

7. Notified Body: Not applicable. The conformity assessment was performed by the manufacturer under internal production control.

### 8. Additional information

The technical documentation related to the product is available from the manufacturer. Address mentioned in section 3.

Signed for and on behalf of: Thule Sweden AB  
Place of issue: Hillerstorp  
Date of issue: 2026-04-29  
Name: Mattias Ankarberg  
Function: Chief Executive Officer (CEO)

Signature: \_\_\_\_\_



Thule.com

**EN** Accessories/Spare parts  
**FR** Accessoires/Pièces de rechange  
**ES** Accesorios/Repuestos  
**DE** Zubehör/Ersatzteile  
**NL** Accessoires/Onderdelen  
**PT** Acessórios/Peças de reposição  
**IT** Accessori/Pezzi di ricambio  
**SV** Tillbehör/Reservdelar  
**DA** Tilbehør/Reservedeler  
**NO** Tilbehør/Reservedeler  
**FI** Lisävarusteet/Varaosat  
**IS** Aukabúnaður/Varahlutir  
**ET** Tarvikud/Varuosad  
**LV** Piederumi/Rezerves daļas  
**LT** Priedai/Atsarginės dalys  
**UK** Аксесуари/Запасні частини  
**PL** Akcesoria/Części zamienne

**CS** Příslušenství/Náhradní díly  
**HU** Kiegészítők/Alkatrészek  
**RO** Accesorii/Piese de schimb  
**SK** Príslušenstvo/Náhradné diely  
**SL** Dodatki/Nadomestni deli  
**BG** Аксесоари/Резервни части  
**HR** Dodaci/Rezervni dijelovi  
**EL** Αξεσουάρ/Ανταλλακτικά  
**TR** Aksesuarlar/Yedek parçalar  
**MT** Accessorji/Partijiet tal-bdil  
**ZH-SC** 附件/备件  
**ZH-TR** 配件/備件  
**JA** アクセサリー/予備部品  
**KO** 액세서리/예비 부품  
**MS** Aksesori/Alat ganti  
**TH** อุปกรณ์เสริม/อะไหล่

الملحقات / قطع غيار **AR**  
אביזרים / חלקי חילוף **HE**

## Thule Sweden AB

Borggatan 5, 335 73 Hillerstorp, Sweden  
[info@thule.com](mailto:info@thule.com) | [www.thule.com](http://www.thule.com)

**Thule Inc.** 42 Silvermine Road, Seymour, CT 06503  
**Thule Canada Inc.** 710 Bernard, Granby QC J2J 0H6  
**North American Consumer Service:**

Toll Free 800-238-2388, Fax 450-777-3615  
[www.thule.com](http://www.thule.com)

**Register online at:**  
[www.thule.com/register](http://www.thule.com/register)

© **Thule.** All rights reserved.  
5565616001 | 2026-05-04 #01